

ISSN 1694-5220

**Министерство образования и науки
Кыргызской Республики**

**КЫРГЫЗСКО-УЗБЕКСКИЙ МЕЖДУНАРОДНЫЙ УНИВЕРСИТЕТ
ИМЕНИ БАТЫРАЛЫ СЫДЫКОВА**

**Н А У К А
О Б Р А З О В А Н И Е
Т Е Х Н И К А**

Международный научный журнал

№ 1 (76), 2023

Ош – 2023

РЕДАКЦИОННЫЙ СОВЕТ ЖУРНАЛА

Райымбаев Ч.К.

- гл. редактор, ректор Кыргызско-Узбекского
Международного университета им. Б.Сыдыкова (КУМУ),
доктор экономических наук, профессор

Исманов М.М.

- заместитель главного редактора, проректор по науке КУМУ,
доктор технических наук, доцент

Самиева Ж.Т.

- ответственный секретарь, директор НИИ «Инновационные
технологии» КУМУ, доктор биологических наук, доцент

Технические науки

Абидов А.О.

- доктор технических наук, профессор

Воробьев А.Е.

- доктор технических наук, профессор

Кенжаев И.Г.

- доктор технических наук, профессор

Мамасаидов М.Т.

- доктор технических наук, профессор

Маруфий А.Т.

- доктор технических наук, профессор

Мендекеев Р.А.

- доктор технических наук, профессор

Физико - математические науки

Джураев А.М.

- доктор физико-математических наук, профессор

Панков П.С.

- доктор физико-математических наук, профессор

Сатыбаев А.Дж.

- доктор физико-математических наук, профессор

Ташполотов Ы.Т.

- доктор физико-математических наук, профессор

Курбаналиев А.Ы.

- доктор физико-математических наук, профессор

Химико - биологические науки

Жумабаева Т.Т.

- доктор биологических наук, профессор

Мурзубраимов Б.М.

- доктор химических наук, профессор

Смаилов Э.А.

- доктор сельскохозяйственных наук, профессор

Медицинские науки

Мамасаидов А.Т.

- доктор медицинских наук, профессор

Шатманов С.Т.

- доктор медицинских наук, профессор

Маметов Р.Р.

- доктор медицинских наук, доцент

Экономические науки

Култаев Т.Ч.

- доктор экономических наук, профессор

Кожошев А.О.

- доктор экономических наук, профессор

Кудбиев Д.

- доктор экономических наук, профессор

Историко - философские науки

Асанканов А.А.

- доктор исторических наук, профессор

Балтабаева А.Т.

- доктор философских наук, профессор КУМУ

Нурумбетов Б.А.

- доктор исторических наук, профессор

Шарипова Э.К.

- доктор философских наук, профессор

Филологические науки

Абдувалиев И.

- доктор филологических наук, профессор

Зулпукаров К.З.

- доктор филологических наук, профессор

Мадмарова Г.

- доктор филологических наук, доцент

Педагогические науки

- Бабаев Д.Б.** - доктор педагогических наук, профессор
Сакиева С.С. - доктор педагогических наук, профессор
Момуналиев С. - доктор педагогических наук, профессор

Юридические науки

- Базарбаев Э.Б.** - доктор юридических наук, профессор
Кокоева А.М. - доктор юридических наук, доцент
Кулдышева Г.К. - доктор юридических наук, профессор
Мурзаibraимов Н.Б. - доктор юридических наук, профессор

Географические науки

- Низамиев А.Г.** - доктор географических наук, профессор
Камилова Л.И. - кандидат географических наук, доцент КУМУ
Обдунов Э.А. - кандидат географических наук, доцент

Учредитель:

Кыргызско-Узбекский Международный
университет им. Б.Сыдыкова
Журнал зарегистрирован
Министерством юстиции
Кыргызской Республики
Рег. свидетельство № 387 от 23.06.1999 г.
Перерегистрирован № 387 от 30.07. 2021г.

Адрес редакции:

723503, Кыргызстан, г. Ош, ул. Исанова, 79
Тел./Факс: (03222) 4-20-64, 4-20-79, 5-53-45
E-mail: ismanov1970@mail.ru; info@not.kg;
nurkyz.alisherovna78@bk.ru;
Web сайт: www.not.kg;
Подписной индекс: 77361

Журнал зарегистрирован в Национальной книжной палате Кыргызской Республики с присвоением международного шифра ISSN 1694-5220 от 15.01.2004 г.

Журнал «Наука. Образование. Техника» (НОТ) был основан в 1999 году, включен в систему российского индекса научного цитирования (РИНЦ). Договор о размещении журнала «НОТ» в научной электронной библиотеке (НЭБ) РИНЦ, № 717-11/2015 от 12.11.2015 г. Двухлетний импакт-фактор РИНЦ (2021 г.) – 0,368. Присвоен префикс DOI: 10.54834.

Журнал входит в перечень научных и научно-технических периодических изданий, рекомендованных Национальной аттестационной комиссией при Президенте Кыргызской Республики (НАК ПКР) для опубликования результатов диссертационных работ по 12 направлениям наук. Согласно постановлению президиума НАК ПКР № 588 от 29.12.2022 г. журнал имеет 20 баллов.

Статьи, принятые к публикации, размещаются в полнотекстовом формате на сайте НЭБ РИНЦ - elibrary.ru, КУМУ- not.kg.

К СВЕДЕНИЮ АВТОРОВ

Международный научный журнал «Наука. Образование. Техника» издаётся Кыргызско-Узбекским Международным университетом имени Батыралы Сыдыкова 3 раза в год. В нем публикуются основные результаты научных исследований (диссертационных работ) по 12 направлениям наук.

Научная статья в журнал «Наука. Образование. Техника» может быть представлена на кыргызском, русском и английском языках, с подписью автора(ов). Одновременно со статьей автор(ы) представляет(ют) рецензию члена редсовета, заключение экспертной комиссии (ведущих учёных) и проверки по системе «Антиплагиат». После подписывается двухсторонний Договор на выполнение научно-издательских работ.

Направляя статью в редакцию журнала «Наука. Образование. Техника», автор(ы) на безвозмездной основе передает(ют) издательству на срок действия авторского права по действующему законодательству Кыргызской Республики исключительное право на использование статьи или отдельной ее части (в случае принятия редакционным советом статьи к опубликованию) на территории всех государств, где авторские права в силу международных договоров Кыргызской Республики являются охраняемыми, в том числе следующие права: на воспроизведение, на распространение, на публичный показ, на доведение до всеобщего сведения и переработку (и исключительное право на использование переведенного и/или переработанного произведения вышеуказанными способами).

Особое внимание следует обратить на требования к содержанию и оформлению статьи, ясность и лаконичность стиля, точность и последовательность в изложении материала. Требования к содержанию и оформлению статей для публикации в журнале «Наука. Образование. Техника» с учетом ее структуры представлены на следующей странице. Рукопись статьи структурно оформляется в следующей последовательности:

1. **УДК** (индекс по таблицам универсальной десятичной классификации), располагается слева вверху;
2. **Ф.И.О.** автора(ов), учёная степень и звание, должность, название организации располагаются справа вверху;
3. **Название статьи** (на кыргызском, русском и англ. языках) - на следующей строке, по центру страницы;
4. **Аннотация** (на кыргызском, русском и англ. языках) - на следующих строках, выравниванием по ширине страницы;
5. **Ключевые слова** (8 -10 слов, не более двух строк) - на следующей строке;
6. **Основной текст статьи;**
7. **Выводы по результатам исследований;**
8. **Список литературы.**

Решение о публикации принимается редакционным советом журнала после проверки на плагиат, экспертного заключения и рецензирования, учитывая актуальность, научную новизну, практическую и экономическую значимость представленных материалов.

Журнал распространяется по подписке через каталоги государственного предприятия «Кыргыз почтасы» (индекс – 77361), а также путем прямой редакционной подписки. Материалы следует направлять по адресу: 723503, г. Ош, ул. Исанова 79, Кыргызско-Узбекский Международный университет имени Б. Сыдыкова, 2-й учебный корпус. Редакция международного научного журнала «Наука. Образование. Техника».

Тел./факс: (03222) 4-20-64, 4-20-79, 5-53-45.

E-mail: ismanov1970@mail.ru; info@not.kg

Web сайт: www.not.kg

УДК 662.997.534

Эрмекова З.К.*к.т.н., доц. Кыргызско-Узбек. Межд. универ. им. Б.Сыдыкова, Кыргызская Республика***Асанбаев И.И.***преп. Кыргызско-Узбекского Межд. универ. им. Б.Сыдыкова, Кыргызская Республика***ИЧҮҮЧҮ СУУ МЕНЕН КАМСЫЗДОО ҮЧҮН КҮНДҮК ШОРСУЗДАНДЫРУУЧУ ТҮЗҮЛҮШТҮН КОНСТРУКЦИЯСЫН ИШТЕП ЧЫГУУ**

Бул жумушта күндүк шорсуздандыруучу түзүлүштүн конструкциясы изилдөөнүн предмети болуп саналат. Изилдөөнүн максаты болуп күндүк шорсуздандыруучу түзүлүштүн конструкциясын иштеп чыгуу. Изилдөөлөр эксперименталдык усулдар аркылуу жүргүзүлдү. Иштелип чыккан күндүк шорсуздандыруу түзүлүштүн изилдөөлөрүндө, өзгөчөлүктөрү, артыкчылыктары, кемчилдиктери жана пайдалануу чөйрөсү аныкталган. Бир катмарлуу күндүк шорсуздандыруучу түзүлүштө топтолгон энергиянын болжол менен 70% айлана-чөйрөгө текке кетет жана күн баткандан кийин болжол менен 30% гана сууга кайтып келип, аны буулантууга кетет. Изилдөөнүн жыйынтыгында жаңы иштелип чыккан үч катмарлуу күн шорсуздандыруучу түзүлүштүн өндүрүмдүүлүгү жана натыйжалуулугу 10 жана 15%ке жогору көрсөткүчкө ээ экендиги аныкталды. Топтолгон энергиянын 60%зы болжол менен сууну буулантууга кетет. Жарым жаа сымал тунук каптаманы колдонуу сунушталат. Алынган дистирленген суу жогорку сапаты тазалыгы менен айырмаланат. Иштелип чыккан күндүк шорсуздандыруучу түзүлүш ичүүчү суунун тартыштыгы бар аймактарда суу менен камсыз кылуусу мүмкүн. Мындан ары изилдөөлөрдүн максаттары катары кеңири таралуучу жеңил конструкциядагы көчмө шорсуздандыруучу түзүлүштүн математикалык моделин жана конструкциясын иштеп чыгуу каралган.

Негизги сөздөр: күн радиациясы; күндүк шорсуздандыруучу түзүлүш; негиз; тунук каптама; суунун жогорку сапаты; материалдардын жылуулук сыйымдуулугу; өндүрүмдүүлүк; пайдалуу аракет коэффициенти.

РАЗРАБОТКА КОНСТРУКЦИИ СОЛНЕЧНОЙ ОПРЕСНИТЕЛЬНОЙ УСТАНОВКИ ДЛЯ ПИТЬЕВОГО ВОДОСНАБЖЕНИЯ

В данной работе предметом исследования является конструкция солнечной опреснительной установки. Целью исследования является разработка конструкции устройства солнечных опреснительных установок. В исследованиях разработанного устройства солнечного опреснения были определены особенности, преимущества, недостатки и область применения. В однослойном солнечном опреснительном устройстве около 70% этой аккумулированной энергии теряется бесполезно в окружающую среду и только примерно 30% после захода солнца возвращается к воде и идет на ее испарение. Исследования, проводились с помощью экспериментальных методов. Исследование показало, что новое разработанное трехслойное солнечное опреснительное устройство имеет производительность и эффективность на 10 и 15% выше от аналогичных устройств. Около 60% накопленной энергии уходит на испарение воды. В исследованиях разработанных солнечных опреснительных установок рекомендуется использовать прозрачное покрытие в форме дуги. Полученная дистиллированная вода отличается высоким качеством и чистотой. Разработанная установка солнечного опреснения может обеспечить водой регионы с дефицитом питьевой воды. В дальнейших исследованиях предусмотрена разработка математической модели и конструкции для широко распространенного передвижного опреснительного устройства легкой конструкции.

Ключевые слова: солнечная радиация; солнечный опреснитель; основание; прозрачное покрытие; высокое качество воды; теплоемкость материалов; производительность; коэффициент полезного действия.

DESIGN DEVELOPMENT OF A SOLAR DESALINATION PLANT FOR DRINKING WATER SUPPLY

In this paper, the subject of research is the design of a solar desalination plant. The aim of the study is to develop the design of solar desalination plants. In the studies of the developed solar desalination device, the features, advantages, disadvantages and scope were determined. In a single-layer solar desalination device,

about 70% of this accumulated energy is wasted uselessly into the environment, and only about 30% after sunset returns to the water and goes to its evaporation. The studies were carried out using experimental methods. The study showed that the newly developed three-layer solar desalination device has a capacity and efficiency of 10% and 15% higher. About 60% of the stored energy is spent on water evaporation. In studies of developed solar desalination plants, it is recommended to use a transparent coating in the form of an arc. The resulting distilled water is of high quality and purity. The developed solar desalination plant can provide water to regions with a shortage of drinking water. Further research provides for the development of a mathematical model and design for a widespread mobile desalination device of light construction.

Keywords: solar radiation; solar desalination plant; base; transparent coating; high water quality; heat capacity of materials; productivity; efficiency.

Благодаря региональному проекту USAID по водным ресурсам и окружающей среде, за техническую и финансовую поддержку в рамках конкурса молодых ученых, разрабатывается новая конструкция трехслойной солнечной опреснительной установки.

Большинство эксплуатируемых в мире солнечных опреснительных установок (СОУ) имеют бетонные корпуса. Это связано со свойствами бетона – долговечности и стойкости к соленой воде и дешевизны среди пригодных для этих целей материалов [1-5].

Массивное, следовательно, теплоемкое железобетонное основание СОУ аккумулирует в своем теле значительную часть тепловой энергии, поступающей в СОУ через прозрачное покрытие виде солнечного излучения. Установлено, что в СОУ, около 70% этой аккумулированной энергии теряется бесполезно в окружающую среду и только примерно 30% после захода солнца возвращается к воде и идет на ее испарение [6,7].

Кроме этого, бетонные корпуса СОУ имеют значительную тепловую инерцию.

Для преодоления этих недостатков бетонных СОУ разработаны СОУ из более легких материалов – из древесины, пластмассы, пластиковых пленок, листового металла и др. [3]. Однако, как показал опыт их эксплуатации, они недолговечны.

Как следует из проведенного обзора состояния работ по солнечным опреснителям остаются актуальными задачи определения зависимостей между параметрами и факторами окружающей среды и теплотехническими характеристиками. Такие зависимости в конечном счете являются основой для создания эффективных солнечных опреснителей.

Получение таких зависимостей только за счет экспериментальных исследований сложно, вследствие большого числа параметров задачи. В связи с этим важным является развитие расчетных методов определения указанных зависимостей и их сочетания с экспериментальными исследованиями.

В данной работе, с учетом результатов численного исследования влияния параметров солнечного опреснителя на её теплотехнические характеристики (тепловая инерция, производительность и коэффициент полезного действия (кпд), была поставлена задача разработка конструкции СОУ, минимально содержащей металлические материалы в своей рабочей зоне, где происходит испарение воды и конденсация пара, т.е. условия работы элементов СО в рабочей зоне происходят при повышенной влажности фактически при 100%. Прозрачное ограждение имеет полуцилиндрическую форму. Основание данной установки – монолитная, с внутренними размерами 4800 x 1150 мм и высотой бортов 100 мм. Толщина боковых стенок – 100 мм, а данной части -50 мм. Оно сделано из однородного материала – бетона и достаточно массивна – имеет вес 1094,40 кг и имеет теплоемкость 1624,95 кДж/град. Эта значительная величина и поэтому большая доля солнечной радиации, проникающей в установку, превращаясь в тепловую энергию, аккумулируется этим основанием. Это, в первую очередь, уменьшает долю тепловой энергии, идущей непосредственно на испарение воды, а во – вторых, ее значительная часть теряется в окружающую среду. Это снижает как КПД, так и производительность установки. Это и является недостатком данной установки.

Наши расчеты, проведенные для рассматриваемой установки с бетонным основанием показали, что самым теплоемким элементом установки является бетонное основание. Теплоемкость всей конструкции этой установки складывается из теплоемкостей его составляющих элементов. В таблице 1 приведены теплоемкости элементов установки и ее

общая теплоемкость.

Таблица 1 – Теплоемкость однослойного модуля опреснительной установки и ее элементов

№ пп	Элемент	Материал	Плотн., кг/м ³	Кол-во, кг	Удельн. теплоемк. кДж/кг.град.	Теплоемкость, кДж/град.
1	Основание	Бетон	2400	1094,40	1,13	1236,67
2	Арматура	Сталь	7600	4,65	0,462	2,15
3	Сетка-мак	Сталь	7600	2,59	0,462	1,19
4	Битумное покрытие	Битум	1350	3,37	1,67	5,62
5	Прозрачное покрытие верхнее	Стекло	2500	65,00	0,67	43,55
6	Прозрачное покрытие торцевое	Стекло	2500	4,87	0,67	3,26
6	Патрубки	Полиэтилен		0,43	1,78	0,76
7	Герметик	Композит	800	3,20	2,09	6,69
8	Опресняемая вода	Вода (5% солености)	1010	77,87	4,17	325,06
Суммарная теплоемкость						1624,95

Основными теплоемкими элементами заправленного водой установки являются бетонное основание (76,10%), сама опресняемая вода (20,00%). В расчетах толщина опресняемой воды взята равной 1,5 см.

Вклад стеклянного прозрачного покрытия в общую теплоемкость установки составляет всего 2,88%.

В таблице 2 приведены теплоемкости элементов трехслойные опреснительные установки и ее общая теплоемкость (ТОУ).

Таблица 2 – Теплоемкость элементов и модуля ТОУ

№ пп	Элемент	Материал	Плотн., кг/м ³	Уд. тепл. кДж/кг.град	Масса, кг	Теплоемкость, кДж/град
1	Основание	Бетон	2400	1,13	1044,0	1179,7
2	Арматура	Сталь	7600	0,462	4,65	2,25
3	Сетка-мак	Сталь	7600	0,462	2,59	1,19
4	Битумное покрытие	Битум	1350	1,67	3,37	5,62
5	ПО	Стекло	2500	0,67	80,0	53,6
6	Торцевое ПО	Стекло	2500	0,67	4,87	3,36
6	Патрубки	Полиэтилен		1,78	0,43	0,8
7	Герметик	Композит	800	2,09	3,20	6,7
8	Теплоизоляция	Щебень	1840	0,88	664,60	584,9
9	Опресняемая вода	Соленость 5%	1010	4,174	77,87	325,1
Суммарная теплоемкость						2163,22

Как видно из таблицы 1, основными теплоемкими элементами заправленного модуля ММСОУ являются бетонное основание (54,8%), теплоизоляционная подстилка (27,1%) и сама опресняемая вода (15,1%). (В расчетах толщина воды взята равной 1,5 см, а не 2 см – как в ряде экспериментах).

У модуля установки с однослойным основанием теплоемкость равна 1624,95 кДж/град, а у трехслойного основания теплоемкость равна - 2163,22 кДж/град, что на 30 % больше, чем

теплоемкость однослойного основания.

Разработана СОУ с улучшенными теплоизоляционными свойствами, бетонное основание которого выполнено состоящим из последовательно расположенных трех основных слоев - несущего наружного бетонного слоя, пенопластового теплоизолирующего слоя и внутреннего слоя, выполняемого из цементно – песчаного раствора [4], устройство которой приведено на рисунке 1 - вид сверху, сбоку и с торцевых сторон, на рисунке 2 – ее поперечный разрез.

Солнечная опреснительная установка состоит из бетонного основания 1, имеющего в плане форму прямоугольного корыта с невысоким бортом. Прозрачное ограждение имеет дугообразную форму и состоит из нескольких модулей 2. Модули получают моллированием. Модули прозрачного ограждения устанавливаются на боковые ребра бетонного основания. Небольшие зазоры (менее 0,5 мм), остающиеся между дугообразными модулями прозрачного ограждения закрываются липкой лентой. Торцевые стороны прозрачного ограждения закрываются также листовыми стеклами 3, имеющими форму сегмента.

Нижние концы дугообразных модулей 2 прозрачного ограждения, соприкасающиеся с бетонным основанием 1, с наружной стороны герметизируются водостойкой упругой мастикой 4.



Рисунок 1 - Схема малометаллоемкой солнечной опреснительной установки:
а - вид сверху; б - вид с передней стороны; в – вид с тыльной стороны.

Схема конструктивного варианта разработанной СОУ приведена на рисунке 2 а, а на рисунке б и в приведено сечение корпуса СОУ.

Как видно СОУ состоит из следующих основных элементов: основания 1 (грунтовый с гидроизоляцией, или железобетонный корпус), имеющего в плане прямоугольную форму, которая в случае бетона, армирована стальной арматурой (для придания жесткости конструкции). Одновременно основание является корытом с невысоким бортом. Внутренняя часть корпуса для увеличения коэффициента поглощения солнечных лучей и гидроизоляции изнутри покрывается, и прозрачного стекляннного ограждения.

Элементы прозрачного ограждения, имеющие полуцилиндрическую форму, получается моллированием листового стекла на специальной матрице, имеющей соответствующую полуцилиндру форму.

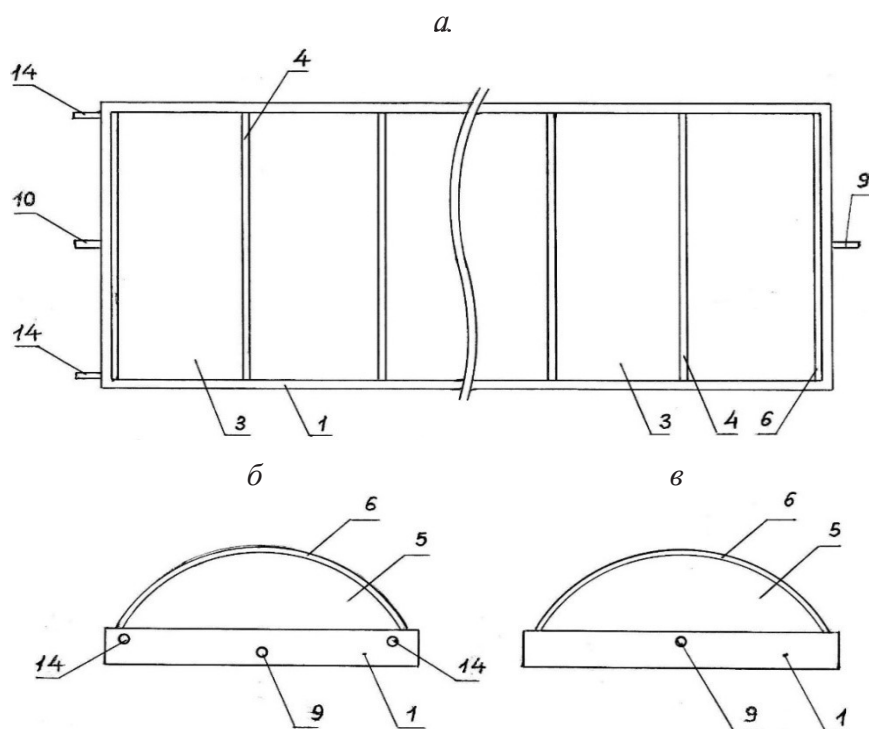

Рисунок 2 - Конструкция малометаллоемкого СОУ:
а - схема конструктивного варианта разработанной СОУ; *б, в* - сечение корпуса СОУ.

Модули прозрачного ограждения 3 устанавливаются на боковые ребра железобетонного основания 1 и соединяются между собой резиновым уплотнителем 4 (рисунок 3), имеющего пазы для стекла (аналогично резиновым держателям автомобильных стекол).

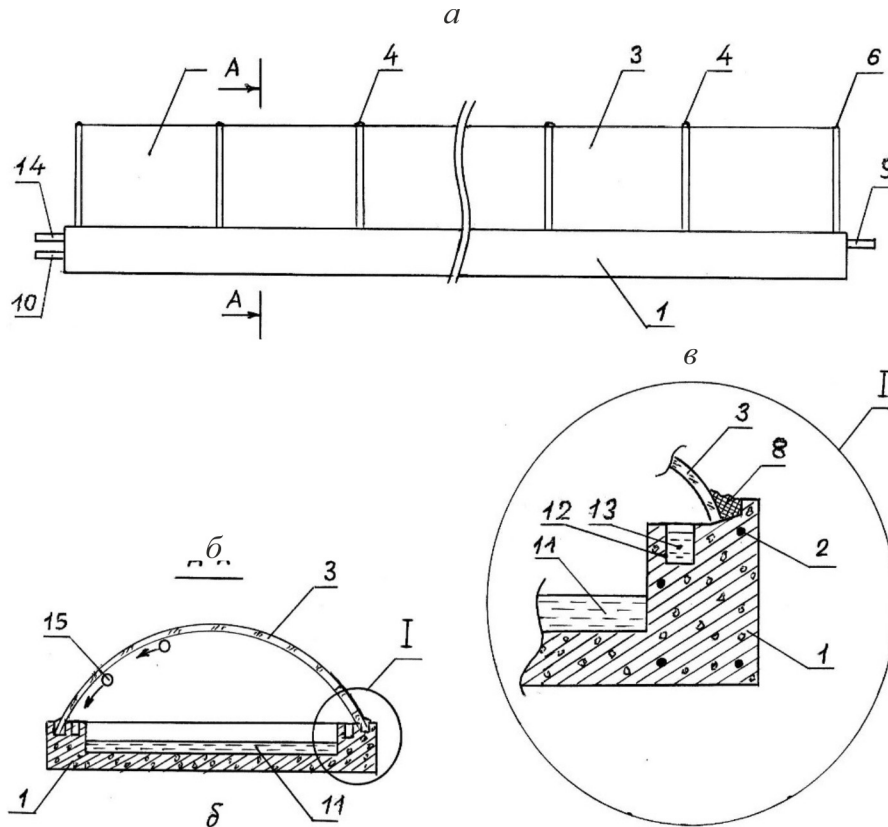

Рисунок 3 - Крепление стеклянных элементов ПО:
а - прозрачного стеклянного ограждения; *б* - корытабассейна; *в* - крепление в ряду;
г - крепление вид в торце.

Торцевые стороны ПО закрываются листовым стеклом 5, имеющего форму сегмента. Боковые стороны конечных листов ПО и боковые сегменты соединяются между собой уголковым резиновым уплотнителем.

Основание состоит из трех основных слоев: несущего наружного бетонного слоя 5 (толщиной 50-60 мм, второго – пенопластового теплоизолирующего слоя 6 (толщиной 20-30 мм) и третьего – внутреннего слоя 7, выполняемого из цементно – песчаного раствора толщиной не более 5 мм. Для прикрепления листов (плит) пенопласта к несущему бетонному основанию используются крепежные штыри (гвозди) из пластмассы (рисунок 4) и подобно шурупам ввинчены в основание. Между пенопластовым теплоизолирующим слоем 6 и слоем цементно – песчаного раствора 7 для хорошего их сцепления уложена мелкая металлическая сетка, которая также прикреплена к пенопласту с помощью крепежных пластмассовых штырей (на рисунке не показаны). Для гидроизоляции на цементно – песчаный раствор наносится слой битума толщиной 1-2 мм и стеклянный слой.

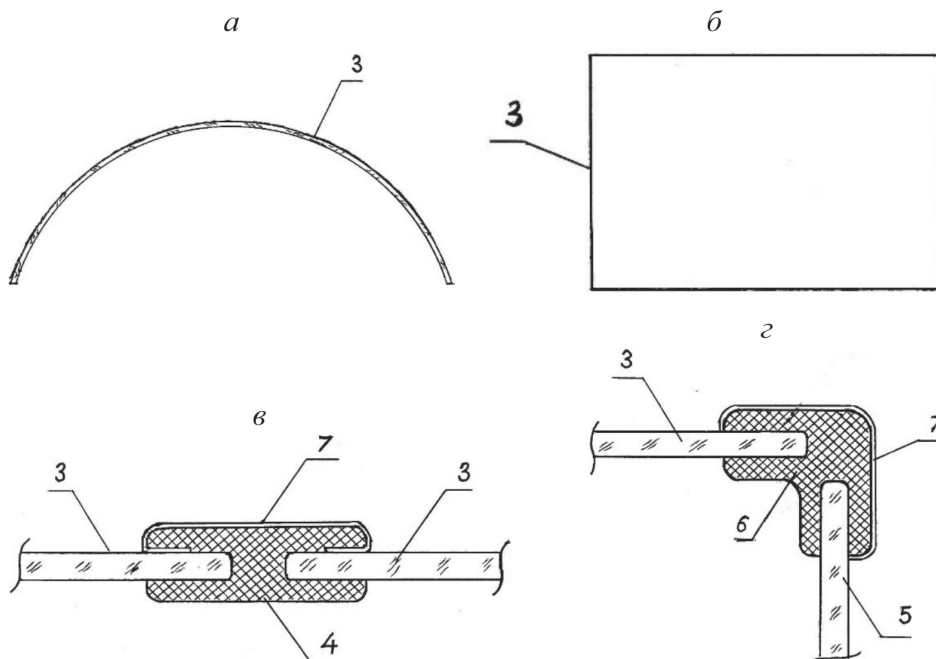

Рисунок 4 - Схема поперечного сечения солнечной опреснительной установки

Для заливки соленой воды в основание 1, на одной из его торцевых сторон имеется патрубок. На противоположной торцевой стороне основания 1 имеется патрубок 9 для слива воды при промывке дна основания от образующегося со временем рассола.

На длинных боковых ребрах основания 1 сделаны канавки 11 для скапливания и стекания пресной воды 12.

Из основания установки пресная вода 12 вытекает через патрубки 13, нижняя часть которых находится на одном уровне со дном канавок 11.

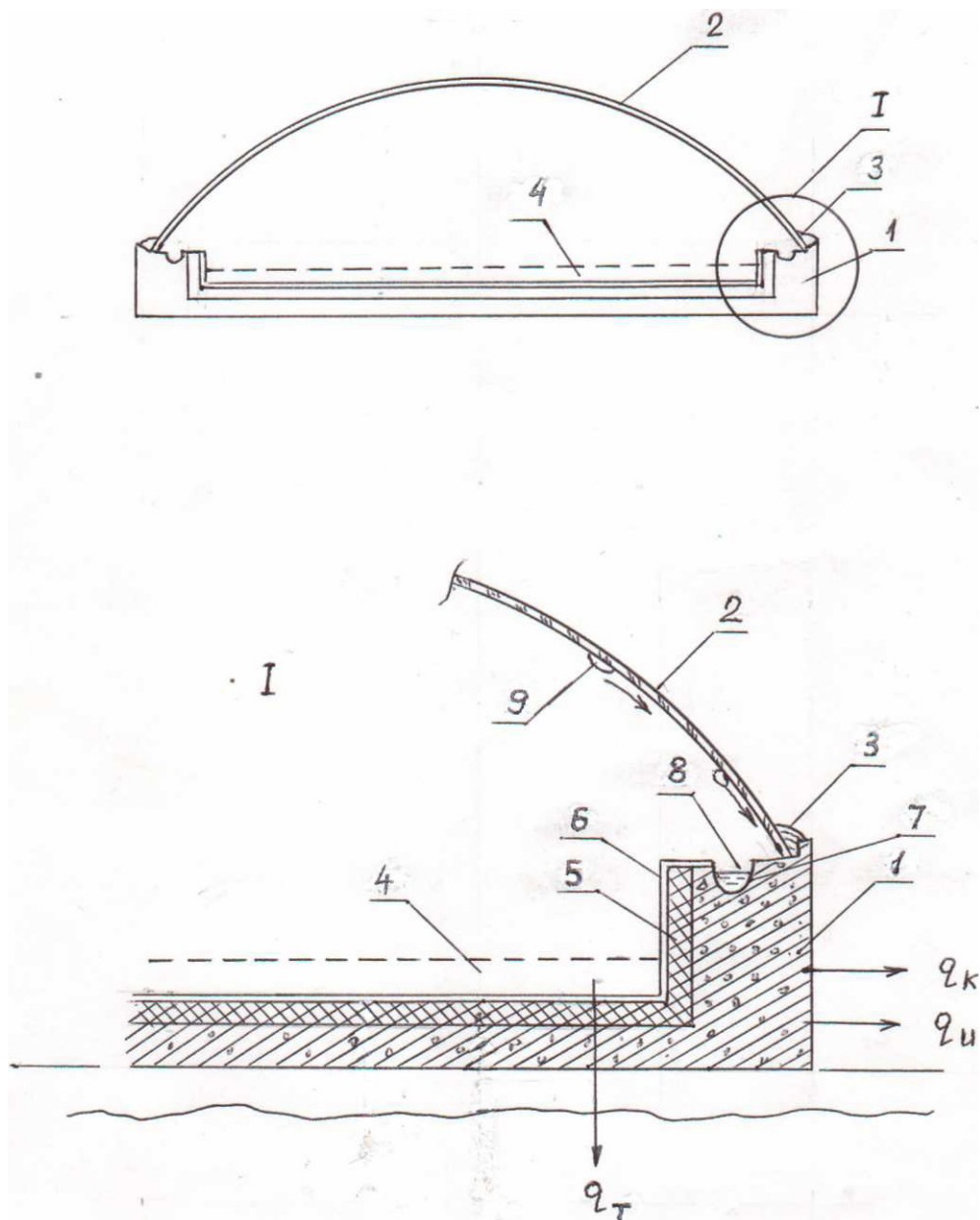
Принцип работы предлагаемой установки показан схематично на рисунке 5.



Рисунок 5 - Схема работы малометаллоемкой солнечной опреснительной установки

Соленая вода 10 толщиной 1-2 см находится в основании 1. Солнечные лучи, проникая во внутрь через модули 2 прозрачного ограждения, поглощаются зачерненными (битумированными) дном и боковыми частями основания 1, а также частично и самой водой. Температура воды повышается, и вода начинает испаряться. Пары воды, поднимаясь вверх, соприкасаются с относительно холодной внутренней поверхностью модуля 2 прозрачного ограждения и конденсируются. Агрегируя, пары воды превращаются в капли 15 и стекают по наклонной внутренней поверхности вниз к канавкам 11. Скапливающаяся в канавках 11 опресненная вода 12 вытекает наружу через патрубки 13 и далее по коллекторным (на рисунке не показаны).

При работе установки температура опресняемой воды в летние месяцы достигает 75-85°C.

Выводы:

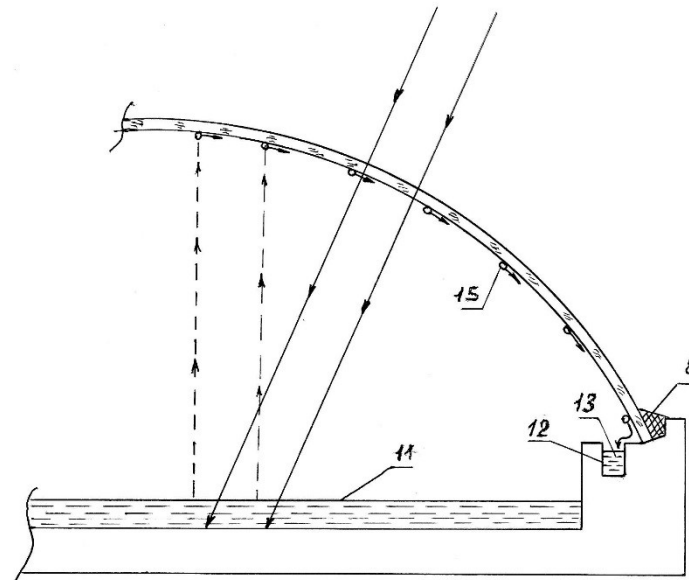
1. Разработана конструкция трехслойной солнечной опреснительной установки, которая отличается долговечностью, дешевизной изготовления и производительностью, благодаря отсутствию металлического каркаса;
2. Выявлено, что предлагаемая солнечная опреснительная установка будет востребована не только в Кыргызстане, но и в других странах с засушливым климатом.

Список литературы:

1. **Байрамов, Р.** Опреснение воды с помощью солнечной энергии [Текст] / Р. Байрамов, С. Сейиткурбанов. – Ашхабад: Ылым, 1977. – 147 с.
2. **Эрмекова, З.К.** Коэффициенты потока скатных прозрачных ограждений солнечных установок [Текст] / З.К. Эрмекова // Наука. Образование. Техника. – Ош: КУУ, 2019. - № 1. – С. 12-17.
3. **Сейиткурбанов, С.** Результаты испытаний трех конструкций типовых секций солнечной опреснительной установки [Текст] / С. Сейиткурбанов, Р.Б. Байрамов, Б. Ташназаров // Гелиотехника. – 1975. - № 5. – С. 30-34.
4. **Исманжанов, А.И.** Моделирование и расчет светопропускания прозрачного ограждения солнечных

установок [Текст] / [А.И. Исманжанов, Ш.И. Клычев, М.С. Самиев и др.] // Наука. Образование. Техника. – Ош: КУУ, 2015. - № 1. – С. 33-37.

5. **Исманжанов, А.И.** Влияние рельефа местности на эксплуатационные характеристики низкопотенциальных солнечных теплоэнергетических установок [Текст] / А.И. Исманжанов, О.У. Дилишатов, З.К. Эрмекова // Наука. Образование. Техника. – Ош: КУУ, 2017. - № 2. – С. 7-15.
6. Пат. 1825 Кыргызская Республика, МПК F 24J 2/42. Солнечная опреснительная установка [Текст] / А.И. Исманжанов, З.К. Эрмекова; Бишкек. НИИ связи. - № 20140135.1; заявл. 26.12.14; опубл. 29.01.16, Бюл. № 1825. – 3 с.: ил.
7. **Клычев, Ш.И.** Коэффициент вхождения потока солнечного излучения через плоское прозрачное ограждение [Текст] / [Ш.И. Клычев, С.А. Бахрамов, В.В. Харченко и др.] // Наука. Образование. Техника. – Ош: КУУ, 2019. - № 1. – С. 8-12.
8. **Комилов, О.С.** Результаты испытаний солнечных дистилляционных установок с эмалированными теплоприемниками (СДУ-Э) [Текст] / [О.С. Комилов, Г.Я. Умаров, Б.М. Ачилов и др.] // Гелиотехника. – 1981. - № 6. – С. 28-31.
9. **Исманжанов, А.И.** Исследование эксплуатационных характеристик малометаллоемкой солнечной опреснительной установки [Текст] / А.И. Исманжанов, З.К. Эрмекова, И.И. Асанбаев // Наука. Образование. Техника. – Ош: КУУ, 2016. - № 3,4. – С. 13-17.
10. **Лариков, Н.Н.** Теплотехника [Текст]: учебник для вузов / Н.Н. Лариков. – М.: Сторойиздат, 1985. – 432 с.

DOI:10.54834/16945220_2023_1_5

Поступила в редакцию: 15.02.2022 г.

УДК 581.4; 581.8; 581.5

Бердибаева Ж.Р.*аспир. Кыргызско-Узбекского Межд. универ. им. Б. Сыдыкова, Кыргызская Республика***ЧИЕЛЕРДИН КЭЭ БИР ТҮРЛӨРҮНҮН КӨП ЖЫЛДЫК САБАКТАРЫНЫН
ТҮЗҮЛҮШҮ**

Бул жумушта изилдөөнүн предмети катары Кыргызстандын түштүгүндө кездешкен чиелердин кээ бир жапайы жана маданий түрлөрүнүн түрдүү шарттарда кездешкен формаларынын көп жылдык сабактарынын түзүлүшүнүн, алардын жашаган чөйрөсүнө ыңгайлануусун баалоо жараяны каралат. Жумуштун максаты - Түштүк Кыргызстанда кездешкен чиелердин түрлөрүнүн көп жылдык сабактарын салыштырмалуу талдоо. Изилдөөнүн методу болуп салыштырма анатомиялык усул саналат. Изилдөөнүн жыйынтыгы боюнча чиелердин көп жылдык сабактарынан анатомиялык түзүлүшү негизинен окшош болгону менен сандык көрсөткүчтөрү боюнча айырмалары белгиленет. Бул белгилер түрдүк өзгөчөлүк болуу менен бирге жашаган чөйрөсүнө ыңгайлануу жолу ар түрдүү болорун көрсөтөт. Жалпысынан чиелердин сабактарынын түзүлүшү шакек түтүкчөлүү типке кирет. Мындай түзүлүш климаты катаал, кургак чөйрөдө таралган түрлөр үчүн мүнөздүү деп эсептелет. Демек, чиелердин сабактарынын түзүлүшү да, алардын кээ бир түрлөрүнүн жагымдуу жасалма шарттарда өскөндүгүнө карабастан ксероморфтуулугун сактаган деп эсептөөгө болот. Алынган маалыматтар изилденген түрлөрдүн бирдей даражада ыңгайланбагандыгын көрсөтөт.

Негизги сөздөр: *Cerasus L.*; тангенталдык; сабак; түтүктөр; либриформ; булалар; өзөк нурлар; флора; экология.

СТРОЕНИЕ МНОГОЛЕТНИХ СТЕБЛЕЙ НЕКОТОРЫХ ВИДОВ ВИШНИ

В данной работе предметом исследования рассматривается структурные особенности многолетних стеблей некоторых дикорастущих и культурных форм вишни (*Cerasus*), встречающихся в различных условиях на юге Кыргызстана и соответственно их приспособление к среде обитания. Цель исследования-сравнительный анализ строения многолетних стеблей видов вишни, встречающихся на юге Кыргызстана. Методом исследования является сравнительно-анатомический. По результатам исследования установлено, что хотя общий план строения изученного органа сходный, тем не менее, отмечаются у изученных видов существенные различия в количественных показателях. Результаты показывают, что способы приспособления растений к условиям обитания различны. В целом строение стеблей вишни относится к кольцевому трубчатому типу. Считается, что такая структура характерна для видов, которые распространены в суровых засушливых условиях с суровым климатом. Следовательно, можно считать, что структура стеблей вишни также сохранила свою ксероморфность, несмотря на то, что некоторые из их видов росли в благоприятных искусственных условиях. Полученные данные показывают, что изучаемые виды адаптированы не в одинаковой степени.

Ключевые слова: *Cerasus L.*; тангенциальный; стебель; сосуды; либриформ; волокна; сердцевинные лучи; флора; экология.

**THE STRUCTURE OF THE PERENNIAL STEMS OF SOME SPECIES OF THE GENUS
CERASUS L**

The article examines the structural features of perennial stems of some wild-growing and cultivated species of the genus *Cerasus L.* found in various conditions in the south of Kyrgyzstan and, accordingly, their adaptation to the habitat. The purpose of the study is a comparative analysis of the structure of perennial stems of *Cerasus* species found in the south of Kyrgyzstan. The research method is comparative anatomical. According to the results of the study, it was found that although the general plan of the structure of the studied organ is similar, nevertheless, significant differences in quantitative indicators are noted in the studied species. The results show that the ways of adaptation of plants to living conditions are different. In general, the structure of cherry stems belongs to the annular tubular type. It is believed that such a structure is characteristic of species that are common in harsh arid conditions with a harsh climate. Consequently, it can be assumed that the structure of cherry stems also retained its xeromorphy, despite the fact that some of their species grew in favorable artificial conditions. The data obtained show that the studied species are not adapted to the same

extent.

Keywords: *Cerasus L.*; tangential; stem; vessels; libriform; fibers; core rays; flora; ecology.

Актуалдуулугу: *Cerasus L.* уруусунун өкүлдөрүнүн жаратылыштагы жана адамдардын жашоосундагы ролу чоң. Жаратылышта алар кургак таштуу тоо капталдарында кездешип, жер кыртышын сактоодо чоң роль ойношсо, мөмө-жемиш өсүмдүктөрүнүн ичинде да белгилүү орунду ээлегени белгилүү. Алардын маданийлештирилген түрлөрүнө кара чиеси (*Cerasus vulgaris Mill.*), куш чиеси же кокон гилас (черешня - *C. avium L.*) кирип, элдин мөмө-жемишке болгон талабын канааттандырууда зор роль ойношот. Өлкөбүздө кездешкен чиелердин түрлөрүн ар тараптуу изилдеп, жашоо шарттарынын факторлоруна ыңгайлануу өзгөчөлүктөрү болсо аныктап, аларды адамдардын керектөөсүн канааттандыруучу формаларды алууда алгачкы материал катары кызмат кылышы мүмкүн. Мындай маселелер илимий гана эмес практикалык да мааниге ээ экендиги талашсыз. Ушул позициядан алып караганда жаратылыштагы чиелердин түрлөрүнүн биологиялык өзгөчөлүктөрүн, экологиясын иликтөө актуалдуу болуп саналат.

Жумуштун максаты – Түштүк Кыргызстанда кездешкен чиелердин (*Cerasus*) түрлөрүнүн көп жылдык сабактарын салыштырмалуу анализдөө.

Изилдөөнүн милдеттери:

- жыйналган материалдар боюнча кеңири таралган чиелердин түрлөрүнүн көп жылдык сабактарынын анатомиялык түзүлүшүн изилдөө;
- изилденген түрлөрдүн көп жылдык сабактарынын анатомиялык түзүлүшүнүн айырмачылыктарын, окшоштуктарын талдоо;
- алынган маалыматтар боюнча изилденген түрлөрдүн экологиялык шарттарга ыңгайлануу өзгөчөлүктөрүн баалоо.

Өсүмдүктөрдүн органдарынын анатомиялык белгилери айрым таксондордун туугандык тектештигин баалоону гана аныктабастан, алардын экологиялык, эволюциялык маселелерин чечмелөөгө да мүмкүндүк берет. Өзгөчө бул багытта көп жылдык сабактын түзүлүшүнүн закон ченемдүүлүктөрүн аныктоого багытталган иштер баалуу болот. Мындай багыттагы маселелерди чечмелөөгө арналган илимий иликтөөлөр 17- кылымдан бери жүргүзүлүп келет. Мындай илимий эмгектер 20 кылымда өзгөчө ар тараптуу болгон жана кээ бирлери белгилүү бир багыттагы маселелерге (экологиялык, эволюциялык) жооп алуу максатында жүргүзүлгөн [1-7]. Аталган эмгектер жалпы гүлдүү өсүмдүктөрдүн сабактарынын структуралык өзгөчөлүктөрүнө арналган. Ал эми *Cerasus* уруусунун Европада, Кавказда таралган түрлөрүнүн көп жылдык сабактары кандай элементтерден турары башка иликтөөчүлөр тарабынан иликтенген. Алсак, *Cerasus* уруусунун түрлөрүнүн сабактарынын анатомиялык түзүлүшүнүн өзгөчөлүктөрүн З.А.Новрузова [4], В.К.Василевская [7] жана башкалар өз эмгектеринде өзгөчө мүнөздөшкөн. Орто Азиянын, анын ичинде Кыргызстандын тоолуу аймактарынын чиелеринин органдарынын ички түзүлүшүнө арналган эмгектер, А.Тажигаевдин жумуштарын [8] эске албаганда, жокко эсе.

Изилдөөнүн объектиси жана методдору.

Изилдөө объектиси болуп чие (*Cerasus*) уруусунун (Rosaceae тукуму) өкүлдөрү саналды. Түштүк Кыргызстан аймагында *Cerasus* тукумунун жапайы 6 түрү бар экендиги аныкталган [9]. Изилдөө алынган объект катары жапайы түрлөрдөн 4 (*Cerasus tianschanica Pojark*, *C. alaiica Pojark*, *C. mahaleb (L.) Miil.*, *C. erythrocarpa Nevski*) жана 2 маданий түрлөрү (*C. avium(L.)*, *C. vulgaris Miil*) кызмат кылды. Изилденген түрлөр айрыкча талаа зонасынын, тоо капталдарынын шагыл таштуу беттеринде жана өзөндөрдүн майда таштуу секилеринде кеңири таралган. Бийиктиги 0.5 м ден ашпаган жаздык сымал формалардан (*C. alaiica*, *C. tianschanica*, *C. erythrocarpa*), 10-12 м чейин жеткен дарактар (*C. avium*, *C. vulgaris*, *C. mahaleb*) болушат.

Материалдар Түштүк Кыргызстандагы *Cerasus* уруусунун түрлөрү кездешкен жерлерден: Алай (Таш-Короо, Сары-Ой жайлоолору), Өзгөн (Ак-Терек, Зындан жылгаларынан), Ноокат (тескей Кожеке, Таш жылга участоктору), Кадамжай райондорунан (Үч-Коргон айлындагы питомниги), Ош шаарынын Сулайман-Тоосунан жалпы жапайы 4, маданий 2 түрлөрүнүн материалдары жыйналды.

Материалдарды чогултуу жана иштеп чыгуу жалпы кабыл алынган ыкма боюнча жүргүзүлдү. Изилдөө методу салыштырмалуу анатомиялык болуп саналат. Түрлөрдүн көп жылдык сабактары менен бирге эле типтүү бутактарынан гербарий материалдары өсүмдүк гүлдөгөн учурда жана жайдын ортосунда экспедициялардын жүрүшүндө чогултулган.

Изилдөөнүн предмети катары алынган көп жылдык сабактын үлгүлөрү чиелердин негизги сабагынын 40-50см жер үстүнкү бөлүгүнөн алынды. Көп жылдык сабактын ички түзүлүшүн изилдөө А.Ф.Гаммермандын [2], А.А.Яценко-Хмелевскийдин [1] жана башкалардын методдору боюнча жүргүзүлдү. Алынган материал 3:1 катышында суу жана глицериндин аралашмасында 1,5-2 саат кайнатылып, жумшартылды. Сабакты изилдөө 3 багытта: туурасынан, узунунан радиалдык жана тангенталдык, кесип даярдалган препараттарда жүргүзүлдү. Сабактын элементтеринин көрсөткүчтөрүн ченөө, эсептөө үчүн материалдын бир бөлүгү азот кислотасында мацерацияланды. Изилденген элементтерди (түтүктөрдү, трахеиддерди, паренхиманы, либриформ булаларын) байкоо, ченөө, саноо МБР-3 микроскобунун жардамында жүргүзүлдү. Элементтердин айырмачылыктарын салыштыруу үчүн фото-сүрөттөрү Galaxy телефонунун жардамында тартып алынды. Көп жылдык сабактардын көрсөткүчтөрү (саны, узундугу, диаметри ж.б.) 5-10 жолудан саналып, ченелди жана тиешелүү формулалардын жардамында чен бирдиктерине айландырылды. Түрлөрдүн көп жылдык сабактарынын орточо көрсөткүчтөрү таблицага түшүрүлдү.

Изилденген түрлөрдүн көп жылдык сабактарынын түзүлүшү негизинен окшош, жалпы мүнөзгө ээ болуп, окшош элементтерден: түтүктөрдөн, трахеиддерден, паренхимадан, либриформ булалардан турат (1-сүрөттө көрсөтүлгөн). Үйрөнүлгөн түрлөрдүн сабактары элементтеринин жайгашуу мүнөзү боюнча бири-биринен бир топ айрымаланышат. Алсак, көп жылдык сабактын туурасынан кесилишинде *C. vulgaris*, *C. avium* түрлөрүнүн түтүктөрүнүн жайгашуусу чачылган типте болсо, *C. tianschanica*, *C. alaiica*, *C. mahaleb*, *C. erythrocarpa* түрлөрүнүкү ачык байкалган шакек түтүкчөлүү. Жылдык шакектеги түтүктөрдүн диаметрлеринин өзгөрүүсү *C. alaiica*, *C. vulgaris* түрлөрүндө кескин кичирейүү менен жүрсө, *C. mahaleb*, *C. avium*, *C. erythrocarpa*, *C. tianschanica* түрлөрүндө бул көрсөткүч акырындык менен өзгөрөт. Түтүктөрдүн жайгашуусу негизинен чачылган абалда, *C. mahaleb*, *C. erythrocarpa*, *C. vulgaris*, *C. avium* түрлөрүндө мүнөздүү ырааттуулукта жайгашса, *C. tianschanica*, *C. alaiica* да мындай закон ченемдүүлүк байкалбайт.

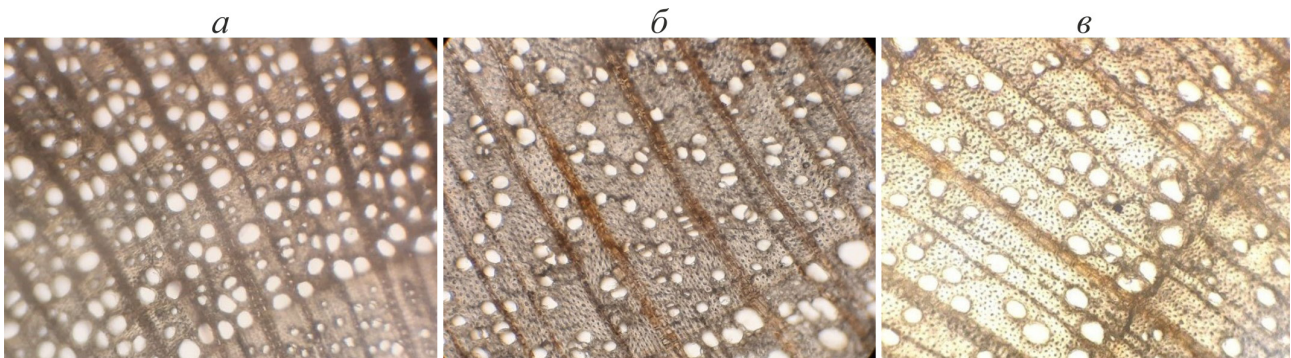

1-сүрөт. Чиелердин көп жылдык сабактарынын туурасынан кесилиши:
а - *C. tianschanica*; б - *C. vulgaris*; в - *C. erythrocarpa*.

Сабактын тангенталдык кесилишинде өзөк нурларынын жалпы көрүнүшү бир топ айырмачылыктарга ээ экендигин байкоого болот (2-сүрөт). Изилденген түрлөрдүн ичинде *C. alaiica*, *C. vulgaris*, *C. erythrocarpa* да алар анчалык чоң эмес көлөмдүү ээлешсе, *C. tianschanica*, *C. avium*, *C. mahaleb* де бир топ көлөмдүү экендиги байкалат. Өзөк нурлары негизинен гетерогендүү - нурлардын четиндеги клеткалар вертикалдык тик клеткалар абалында болсо, ортоңку клеткалар тескерисинче майда, жатып жайгашкан болушат. Жакындашкан нурлар кездешкен жок. Түтүктөрдүн бири-бирине улануусу көбүнчө кыйгач жүрөт, перфорациялары жөнөкөй. Изилденген түрлөрдүн көп жылдык сабактары бири-биринен сандык көрсөткүчтөрү

менен айырмаланышат (1-таблица).

Көп жылдык сабактагы түтүктөрдүн диаметринин *C. vulgaris*, *C. mahaleb*, *C. erythrocarpa* да эң чоң, ал эми *C. tianschanica*, *C. alaica* да эңкичине экендигин, калган түрлөр бул белгиси боюнча аралык абалда экендиги байкалат. Айрым түтүктүн кабыгынын калыңдыгы *C. alaica*, *C. avium* да калың, *C. vulgaris* да салыштырмалуу жука. Түтүктөрдүн 1 мм² аянттагы саны *C. tianschanica*, *C. alaica* да эң көп, ал эми *C. avium*, *C. mahaleb* де өтө аз, калган түрлөрдө аралык абалда кездешет.

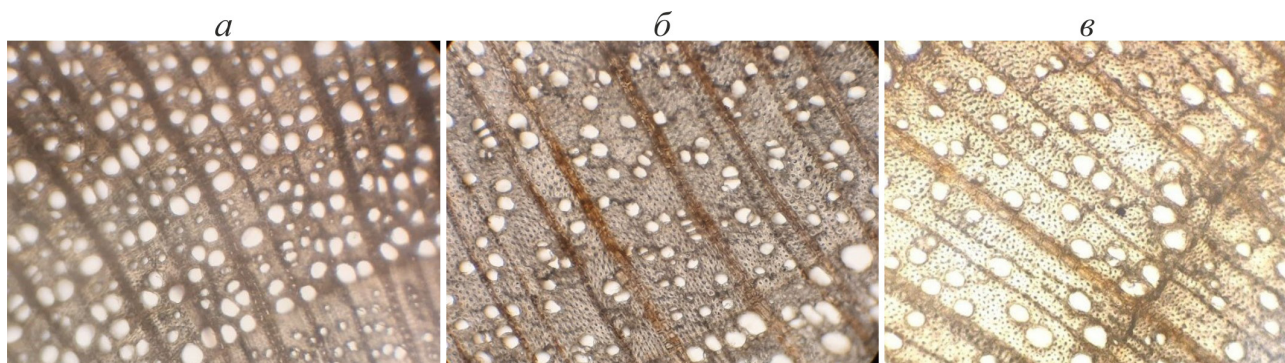

2-сүрөт. Көп жылдык сабактардын тангенталдык кесилиши:
а - *C. avium*; б - *C. erythrocarpa*; в - *C. tianschanica*.

Түтүктөрдүн узундугу *C. vulgaris* да эң узун, ал эми *C. erythrocarpa* да эң кыска экендигин белгилөөгө болот.

1-таблица. *Cerasus L.* тукумунун кээ бир түрлөрүн сабагынын анатомиялык көрсөткүчтөрү

<i>Cerasus L.</i> тукумунун түрлөрү	Түтүктөрдүн диаметри, мкм	Түтүктүн кабыгынын калыңдыгы, мкм	Түтүктөрдүн ² тагы саны	Түтүктөрдүн узундугу, мкм	Булалардын диаметри мкм	Булалардын узундугу, мкм	Өзөк нурлары			
							Кагмары	Бийиктиги мкм	Кагары	Кендиги, мкм
<i>C. mahaleb</i>	35	3	351	122	10	255	34	252	1-5	42
<i>C. erythrocarpa</i>	30	3	736	112	9,6	210	21	214	1-3	27
<i>C. tianschanica</i>	22	3	1216	121	9,8	219	39	392	1-8 11)	81
<i>C. alaica</i>	26	3,4	1200	122	8,7	225	23	256	1-2(3)	31
<i>C. vulgaris</i>	39	2,2	434	209	10	479	43	436	1-3	26
<i>C. avium</i>	28	3,1	300	166	10	392	49	522	5-8	85

Жыйынтыктар:

1. Чиелердин түрлөрүнүн көп жылдык сабактарынын ички түзүлүштөрүн изилдөөнүн жыйынтыгынын негизинде төмөндөгүлөрдү белгилөөгө болот. Көп жылдык сабактын түзүлүшү негизинен бирдей элементтерден турат, бирок айрым элементтердин жайгашуу өзгөчөлүктөрү иликтенген түрлөрдө бир топ айырмаланат. Бул ошол түрлөрдүн структуралык өз алдынчалыгын жана жашаган шарттарына ыңгайлануу даражаларынын бирдей эместигинен кабар берет. Жалпысынан чиелердин сабактарынын түзүлүшү шакек түтүкчөлүү типке кирет. Мындай түзүлүш климаты катаал, кургак чөйрөдө таралган түрлөр үчүн мүнөздүү деп эсептелет. Демек, чиелердин сабактарынын түзүлүшү да алардын кээ бир түрлөрүнүн жагымдуу жасалма шарттарда өскөндүгүнө карабастан ксероморфтуулугун сактаган деп эсептөөгө болору сунушталды;

2. Түрлөрдүн жашаган чөйрөнүн факторлоруна ыңгайлануу жолу ар түрдүү экендиги байкалат. Алсак, түтүктөрдүн диаметри кичине болгон түрлөрдө түтүктөрдүн 1 мм² тагы саны көп, ал эми диаметри чоң болгон түрлөрдө алардын саны салыштырмалуу аз. Мындан түрлөрдүн жашаган чөйрөнүн факторлоруна ыңгайлануу жолу бирдей болбой тургандыгы байкалат. Башкача айтканда, жашаган чөйрөнүн факторлоруна ыңгайлануунун универсалдуу бир жолу жок экендигин айтууга болору белгиленди.

Адабияттар тизмеси:

1. **Яценко-Хмелевский, А.А.** Основы и методы анатомического исследования [Текст] / А.А. Яценко-Хмелевский. – Москва, 1954. – 337 с.
2. **Гаммерман, А.Ф.** Определитель древесин по микроскопическим признакам [Текст] / А.Ф. Гаммерман, А.А. Никитин, Т.А. Николаева. – М.: АН СССР, 1946. – 143 с.
3. **Вихров, В.Е.** Диагностические признаки древесины [Текст] / В.Е. Вихров. – Москва, 1950. – 109 с.
4. **Новрузова, З.А.** Водопроводящий комплекс древесных и кустарниковых растений в связи с экологией [Текст] / З.А. Новрузова. – Баку: АН Аз, 1968. – 230 с.
5. **Дадашева, Ш.Т.** Сравнительно-анатомический анализ приспособления листа и древесины некоторых растений Азербайджана к засушливым условиям [Текст] / Ш.Т. Дадашева // Докл. АН. – 1963. – Т. 148. - № 5. – С. 1211-1214.
6. **Туманян, С.А.** Строение древесины груши русской [Текст] / С.А. Туманян // АН Арм. ССР. сер. Биол. и сельхоз. наук. – 1954. – Т. 7. - № 3. – С. 99-104.
7. **Василевская, В.К.** Анатомио-морфологические особенности растений холодных и жарких пустынь Средней Азии [Текст] / В.К. Василевская // Уч. зап. ЛГУ. Сер. биол. – 1940. – Т. 62. - № 24. – С. 48-158.
8. **Тажигаев, А.** Сравнительное изучение многолетнего стебля некоторых древесных растений [Текст] / А. Тажибаев // Вестник им. Аль Фараби. – Алматы: КНУ, 2006. – С. 50-53.
9. **Лазьков, Г.А.** Кадастр флоры Кыргызстана. Сосудистые растения [Текст] / Г.А. Лазьков, Б.А. Султанова. – Бишкек: НАН КР, 2014. – 52 с.
10. **Флора СССР** [Текст]. – М.-Л.: АН СССР, 1941. – Т.10. – С. 550-575.
11. **Флора Киргизской ССР** [Текст]: определитель растений Киргизской ССР. – Фрунзе: АН Кир. ССР. – 1957. – Т. 7. – С. 110-115.

DOI:10.54834/16945220_2023_1_13

Поступила в редакцию 26.09.2022 г.

УДК 633.18.631.5(572.2)

Самиева Ж.Т.

д.б.н., проф. Кыргызско-Узбек. Межд. универ. им. Б.Сыдыкова, Кыргызская Республика

Смаилов Э.А.

д.с-х.н., проф. Кырг.-Узб. Межд. универ. им. Б.Сыдыкова, Кыргызская Республика

Дарыбек у.Д.

преп. Кыргызско-Узбекс. Межд. универ. им. Б.Сыдыкова, Кыргызская Республика

Исмаилова А. А.

магистр Кырг.-Узбек. Межд. универ. им. Б.Сыдыкова, Кыргызская Республика

КЫРГЫЗСТАНДЫН ШАЛЫ ТАЛААЛАРЫНДА ОТОО ЧӨПТӨРДҮН ТЫГЫЗДЫГЫ

Изилдөөнүн предмети катары Кыргызстандагы шалы талааларындагы отоо чөптөр болуп саналат. Иштин максаты - Кыргызстандагы шалы талааларындагы отоо чөптөрдүн негизги санын, тыгыздыгын аныктоо болду. Изилдөөнүн ыкмалары: талаа тажрыйбалары жана статистикалык талдоо колдонулду. Изилдөөлөрдүн жыйынтыгында тоок таруу, камыш жана күрүч сымал леерсия 1-5 даана/м² чегинде максималдуу тыгыздыкка ээ, күрүч талааларынын жалпы аянтынын тиешелүүлүгүнө жараша 21,2%; 5,6% жана 2,4% түзөөрү аныкталды. Кийинчерээк, 5-15 даана/м² отоо чөптөрдүн тыгыздыгында күрүч талааларын отоо чөптөр менен каптоо пайызы тиешелүүлүгүнө жараша 13,9%, 3,9% жана 1,0%га чейин төмөндөйт. Ал эми отоо чөптүн тыгыздыгы 15-50 даана/м² менен күрүч сымал леерсия такыр жок, камыш болгону 1,0%, тоок тары күрүч өсүмдүктөрүнүн жалпы аянтынын 6,9% ээлейт. Ошол эле учурда Клубнекамыш жана Гумай шалы чөптөрү булгануунун

эң жогорку пайызына ээ, алардын тыгыздыгы 5-15 даана/м², тиешелүүлүгүнө жараша күрүч айдоо аянтынын 15,9% жана 13,6% түзөт. Ал эми 1ден 5ке чейин даана/м² тыгыздыгы менен бул көрсөткүчтөр тиешелүүлүгүнө жараша 10,4% жана 8,8% түзөт. Ошондой эле, бул отоо чөптөр 15- 50 даана/м² отоо жыштыгы менен кыйла көп жабыр тарткан аймактарга ээ, ал эми күрүч айдоо аянтынын тиешелүүлүгүнө жараша 7,4% жана 8,1% түзөт. Ошондой эле отоо чөптүн *Leersia* күрүч сымал өсүмдүгү отоо чөптөрдүн аянты жана тыгыздыгы боюнча эң аз таралганы аныкталды. Алынган жыйынтыктардын практикалык мааниси бул - Кыргызстандын күрүч өстүрүүчү ар кандай зоналарын салыштырма талдоосу дыйкандарга зарыл болгон маалымат. Кийинки изилдөөлөрдө отоо чөптөр менен күрөшүүнүн оптималдуу жолдорун иликтөө пландаштырууда.

Негизги сөздөр: күрүч; отоо чөптөр; тоок тары; түйүн камыш; камыш; хумай; бир жылдык, көп жылдык; дан өсүмдүктөрү; биологиялык топ; молчулук.

ПЛОТНОСТЬ ЗАСОРЕННОСТИ РИСОВЫХ ПОЛЕЙ КЫРГЫЗСТАНА

Предметом исследования в данной работе является сорняки на рисовых полях Кыргызстана. Цель работы состоит в том, чтобы определить основную численность и густоту засорения рисовых полей Кыргызстана. Методы исследования: использовались полевые эксперименты и статистический анализ. По результатам исследований леерсия куриная, тростниковая и рисовидная имеют максимальную плотность 1-5 шт./м², соответственно 21,2% от общей площади рисовых полей, было установлено, что она составляет 5,6% и 2,4%. В дальнейшем при густоте сорняков 5-15 растений/м² процент засоренности рисовых полей снижался до 13,9, 3,9 и 1,0 % соответственно. С другой стороны, при густоте сорняков 15-50 шт./м² рисовидная леерсия отсутствует совсем, тростник занимает всего 1,0 %, а просо 6,9 % от общей площади растений риса. При этом наибольший процент загрязнения имеют клубнекамышские и гумайские рисовые травы, плотность их составляет 5-15 шт/м², что составляет 15,9 % и 13,6 % площади возделывания риса соответственно. А при плотности от 1 до 5 шт/м² эти показатели составляют 10,4% и 8,8% соответственно. Также эти сорняки имеют наиболее пораженные площади с густотой 15-50 сорняков/м², и составляют 7,4 % и 8,1 % площади посевов риса соответственно. Также было обнаружено, что сорное рисоподобное растение *Leersia* было наименее распространенным с точки зрения площади и густоты сорняков. Практическая значимость полученных результатов заключается в том, что сравнительный анализ различных рисоводческих зон Кыргызстана является необходимой информацией для фермеров. Планируются дальнейшие исследования для изучения оптимальных методов борьбы с сорняками.

Ключевые слова: рис; сорняки; куриное пшено; камышовый узел; тростник; хумай; однолетнее, многолетнее; хлопья; биологическая группа; избыток.

DENSITY OF INFESTATION OF RICE FIELDS IN KYRGYZSTAN

In Kyrgyzstan, the main number of weeds are in the range of weed density from 1-5 to 15-50 pieces/m². Chicken millet, cane and rice-like leersia have a maximum density in the range of 1-5 pcs/m², and respectively 21.2, 5.6 and 2.4% of the total area of rice fields. Subsequently, the percentage of weed infestation of rice fields by these weeds at a weed density of 5-15 pcs/m² decreases to 13.9, 3.9 and 1.0%, respectively. And with a weed density of 15-50 pcs/m², there is no rice-like leersia at all, and reed is only 1.0%, chicken millet 6.9% of the total area under rice. At the same time, rice weeds *Klubnekamysh* and *Gumai* have the highest percentage of infestation, with their density from 5 to 15 pcs/m², respectively, 15.9 and 13.6% of the total area of rice cultivation. And with a density of 1 to 5 pieces / m², these figures are respectively 10.4 and 8.8%. Also, these weeds have fairly large affected areas with a weed density of 15 to 50 pcs/m², and respectively 7.4 and 8.1% of the total area of rice cultivation. It should also be noted that the weed *Leersia* rice-like has the smallest distribution both in terms of the area of weeds and their density. A comparative analysis of different zones of rice cultivation in Kyrgyzstan showed that the areas of weediness, with their different densities, differ significantly by region, and in particular their density of weediness (pcs/m²) is the highest in Batken region.

Key words: rice, weeds, chicken millet, tubers, reed, gumay, annual, perennial, cereal, biological group, family, number.

Введение

Знаменитый на весь мир Узгенский рис, отличается качественными показателями и калорийности, нигде в мире нет такого риса как Узгенский. Качественные и лечебные свойства Узгенского риса неоспоримы и высоко оценены в Японии на международной выставке по рису. Много Узгенского риса вывозится в республики Средней Азии и в особенности в Узбекистан, Россию, при этом одни просят разновидность Узгенского риса «Зарча», другие «Дафта Сарык»

получаемые из одного сорта риса, отличающейся технологией послеуборочной обработки и которые значительно отличаются по качественным показателям и химическому составу [1-3].

По мировым стандартам на рис, содержание белка должно быть не менее 6%, искусственный рис содержит 8% белка, а в Узгенском рисе содержание белков в зависимости от сорта и технологии обработки 10-13% и более, в шелухе до 9% [3,4]. Когда ученые из Словацкого НИИ растениеводства рассказали об этом нашим рисоводам, они заявили: о том, чтобы Узгенский рис, они помогли продать в 2-3 раза дороже по цене. Но, так нельзя и это требует кропотливой трудоемкой работы, строгое соблюдение агротехники и технологии производства риса, разработка новых технологий и технических средств, составление паспортных данных риса, калибровки по сортам и определение качественных показателей каждой партии риса, что сегодня ничего этого не делается. Поэтому необходимо уделить пристальное внимание к качеству продукции, сохранению ее экологической чистоты, и в особенности повреждению вредителями, болезнями и сорными растениями, что в конечном итоге влияет на качество сырья, его урожайность и товарный вид, что немаловажно в современных условиях рынка. Необходимо глубокое изучение и исследование вышеперечисленных факторов и проблем, с целью сохранения экологической чистоты продукции.

В настоящее время борьба с вредителями риса и сорными растениями включает в себя выведение устойчивых к вредителям сортов риса и использование гербицидов, пестицидов (инсектицидов). Однако накапливается всё больше и больше доказательств, что применение фермерами пестицидов, гербицидов нередко является излишним и даже невольно способствует размножению вредителей, сокращая популяцию естественных врагов рисовых вредителей [5], поэтому неправильное употребление инсектицидов и гербицидов может фактически привести к вспышкам размножения вредителей [6].

Поэтому, с глобальными проблемами сохранения экологии и охраны окружающей среды, возникает задача перевода сельскохозяйственного производства в экологическое и органическое земледелие.

Методика исследований

Наиболее применимым объективным методом оценки засоренности полей является глазомерный и количественно-весовой. Он заключается в следующем. Вначале делается глазомерная оценка при предварительном осмотре поля, чтобы правильно выбрать площадки при отборе проб. Затем поле проходят по диагонали, накладывая рамку размером 0,25 м². На каждой такой площадке (по одной пробе с 10 га) подсчитывают число культурных растений, сорняки выдергиваются, распределяются по видам, результаты записываются в таблицу.

Видовой состав сорняков устанавливается во время глазомерной оценки, в соответствии с этим оформляется таблица.

На основании полученных данных по учету сорняков их распределяют их по биологическим группам в следующей форме (таблица 1).

Таблица 1 – Форма записи при проведении учета засоренности посевов культурных растений

Номер поля	Вид сорняков	Биологическая группа	Семейство	Число сорняков, шт/м ²	% содерж. сорняка в процентах от их числа в пробе
1	2	3	4	5	6

Общее число встречающихся сорняков принимают за 100%, определяют содержание каждой биологической группы в процентах. Это делается для установления типа засоренности.

В ходе обследования полей на засоренность откапывали корневую систему наиболее злостных сорняков для знакомства с ними (клубнекамыш, куриное просо и др.).

Результаты исследований

В условиях Кыргызстана основными сорными растениями являются [7]. На (рисунке 1) представлены кривые плотности засоренности сорными растениями рисовых полей

Кыргызской Республики. Из которой видно, что основное количество сорных растений находятся в диапазоне плотности засоренности от 1-5 до 15-50 шт/м². При этом, куриное просо, тростник и леерсия рисовидное имеют максимальную плотность в диапазоне 1-5 шт/м², и соответственно 21,2, 5,6 и 2,4% от всей площади рисовых полей. В последующем, процент засоренности рисовых полей этими сорными растениями при плотности засоренности 5-15 шт/м² снижается соответственно до 13,9, 3,9 и 1,0%. А при плотности засоренности 15-50 шт/м², леерсия рисовидное вообще отсутствует, а тростник всего составляет 1,0%, куриное просо 6,9% от всей площади посевов риса.



Рисунок 1 – Плотность засоренности сорными растениями рисовых полей Кыргызстана:

$$1 - Y_1 = -0,22X + 17,1; 2 - Y_2 = -0,21X + 8,35; 3 - Y_3 = -0,63X + 25,7; 4 - Y_4 = -0,32X + 24,3; 5 - Y_5 = -0,47X + 5,98.$$

В тоже время, сорные растения риса Клубнекамыш и Гумай, имеют наибольший процент засоренности составляет, при их плотности от 5 до 15 шт/м², соответственно 15,9 и 13,6 % от всей площади возделывания риса. А при плотности от 1 до 5 шт/м², эти цифры составляют соответственно 10,4 и 8,8%. Также эти сорные растения, имеют достаточно большие площади поражения при плотности засоренности от 15 до 50 шт/м², и соответственно 7,4 и 8,1% от всей площади возделывания риса. Следует также отметить, что сорное растение Леерсия рисовидное имеет наименьшее распространение как по площади засоренности так и по их плотности.

На рисунке 2 представлены кривые распределения посевных площадей риса, засоренных сорными растениями в зависимости от плотности засорения в Баткенской области. Из данных кривых распределения (рисунок 2) видно, что минимальные площади засорения от 0 до 147 га поражены плотностью сорными растениями от 1 до 5 шт/м², и максимальное значение имеет Леерсия рисовидное, а в последующей плотности от 5 до 15 шт/м², площадь поражения составляет всего 4 га. Остальные 4 вида сорных растений (Куриное просо, Гумай, Клубнекамыш и Тростник) увеличивают площади поражения при плотности от 5 до 15 шт/м², соответственно Куриное просо до 621 га, Гумай до 384 га, Клубнекамыш 355 га и Тростник до 250 га. При плотности поражения от 15 до 50 шт/м² площади засоренности Гумаем (580 га) и Клубнекамышом (385 га) повышаются, а Куриным просом (542 га) и Тростником (87 га) снижаются. Не смотря, на это необходимо отметить, что они остаются достаточно высоки.

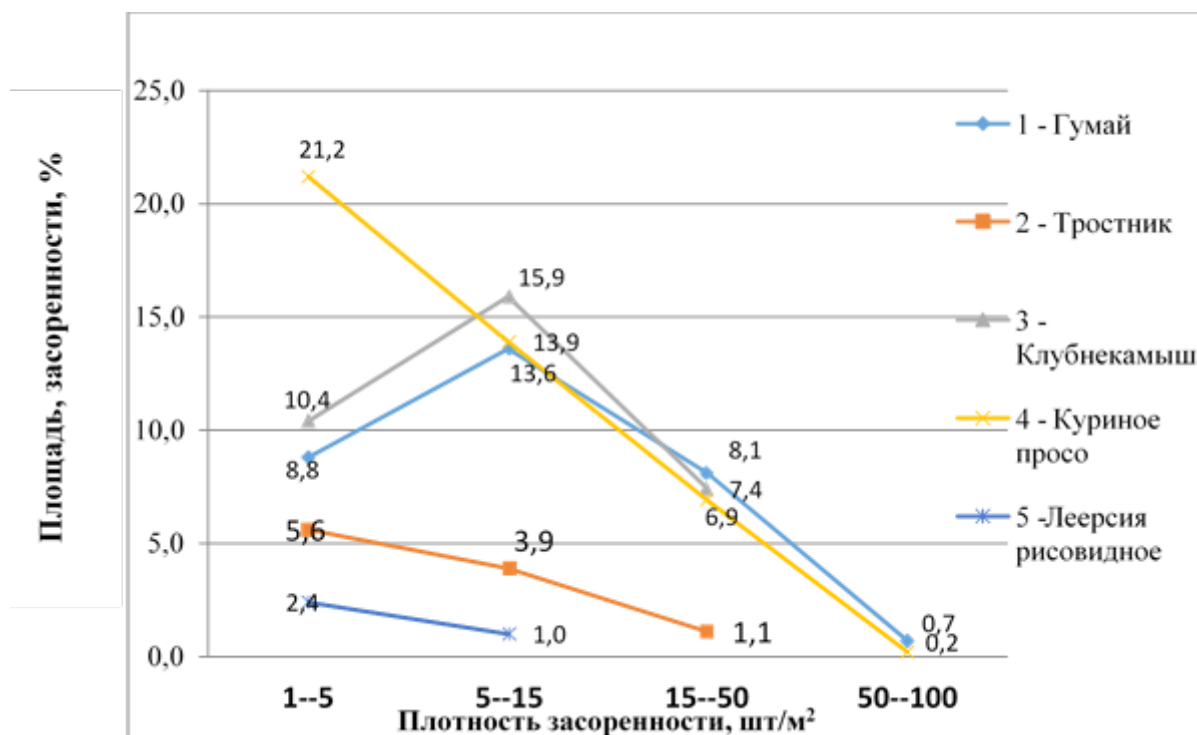

Рисунок 2 - Кривые распределения посевных площадей риса, засоренных сорными растениями в зависимости от плотности засорения в Баткенской области:

$Y_1 = 2,6X + 151,8$ -уравнение динамики плотности засоренности Гумаем; $Y_2 = 0,56X + 60,2$ -уравнение динамики плотности засоренности Тростником; $Y_3 = 1,79X + 108$ -уравнение динамики плотности засоренности Клубнекамьшом; $Y_4 = 4,44X + 138$ -уравнение динамики плотности засоренности Куриным просом; $Y_5 = -0,17X + 54,1$ -уравнение динамики засоренности Леерсией рисовидной.

На рисунке 3 представлены кривые распределения посевных площадей риса, засоренных сорными растениями в зависимости от плотности засорения в Джалал-Абадской области.

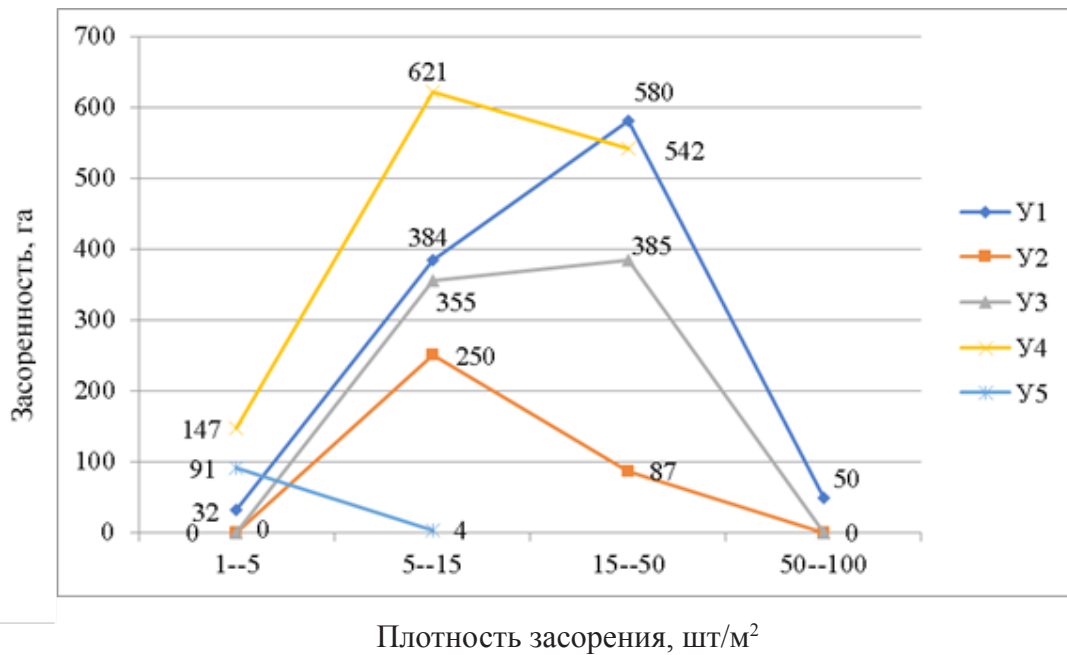

Рисунок 3 - Кривые распределения посевных площадей риса, засоренных сорными растениями в зависимости от плотности засорения в Джалал-Абадской области:

$Y_1 = -0,97X + 273,7$ -уравнение динамики плотности засоренности Гумаем; $Y_2 = -0,32X + 140$ -уравнение динамики плотности засоренности Тростником; $Y_3 = -4,5X + 182,7$ -уравнение динамики плотности засоренности Клубнекамьшом; $Y_4 = 30X + 599$ -уравнение динамики плотности засоренности Куриным просом; $Y_5 = -0,69X + 1,49$ -уравнение динамики засоренности Леерсией рисовидной.

Из которой видно, что в Джалал-абадской области площади засоренности отдельными видами сорных растений на много выше чем в Баткенской области (рисунок 4), при плотности засорения от 1 до 5 и от 5 до 15 шт/м². И в особенности Куриным просом (1610 и 820 га), Гумаем (740 и 380 га) и Клубнекамышом (450 и 700 га). В последующем при плотности засоренности 15 – 50 шт/м² площади засоренности Куриным просом (280 га) и Клубнекамышом (350 га), что свидетельствует об их достаточно высокой плотности засорения.

На рисунке 4 представлены, кривые распределения посевных площадей риса, засоренных сорными растениями в зависимости от плотности засорения в Ошской области. Из которой видно, что основные площади засоренности находятся при плотности засорения от 1 до 5 и от 5 до 15 шт/м². При плотности засорения 1-5 шт/м² площади засоренности составляют: Клубнекамышом (710 га), Куриным просом (600 га), Гумаем (210 га), Тростником (220 га) и Леерсией рисовидной (84 га). А при плотности 5-15 шт/м², площади засоренности Клубнекамышом повышается и составляет (820га), Гумаем (720га), засоренность Куриным просом резко снижается (100га), а площади засоренности Тростником и Леерсией рисовидной нет.

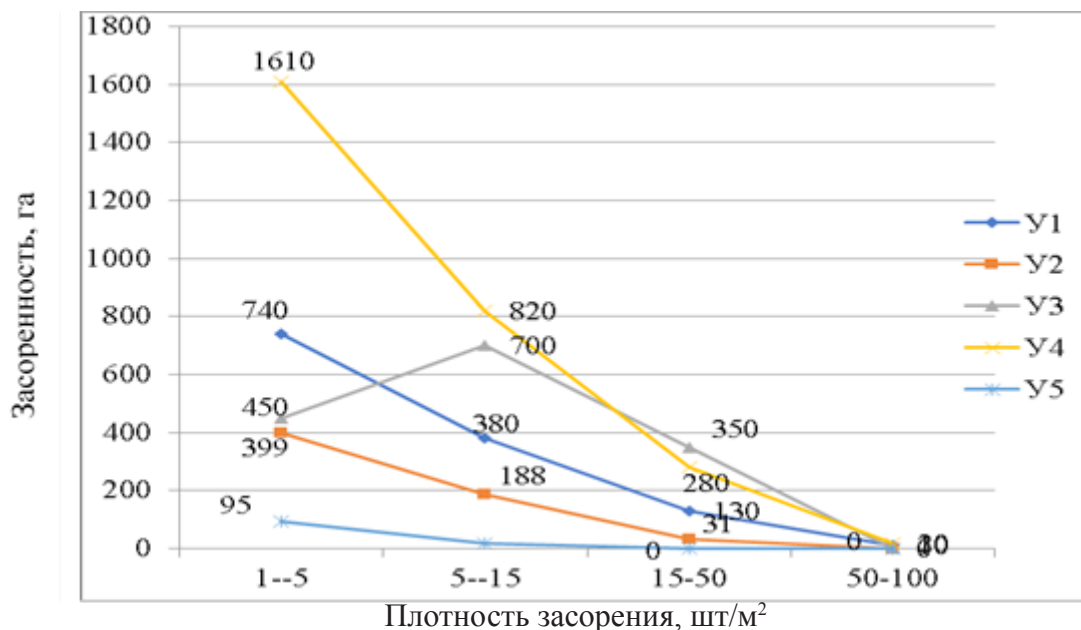

Рисунок 4 - Кривые распределения посевных площадей риса, засоренных сорными растениями в зависимости от плотности засорения в Ошской области:

$Y_1=1,51X+225,5$ -уравнение динамики плотности засоренности Гумаем; $Y_2=5X+53,7$ -уравнение динамики плотности засоренности Тростником; $Y_3=0,9X+351$ -уравнение динамики плотности засоренности Клубнекамышом; $Y_4=0,14X+168$ -уравнение динамики плотности засоренности Куриным просом; $Y_5=-0,02X+20,2$ -уравнение динамики засоренности Леерсией рисовидной.

Сравнительный анализ, различных зон возделывания риса в Кыргызстане (рисунки 2-4), показывает, что площади засоренности, при различных их плотностях, значительно отличаются по областям и в особенности их плотность засорения (шт/м²) в Баткенской области наивысшая.

Выводы:

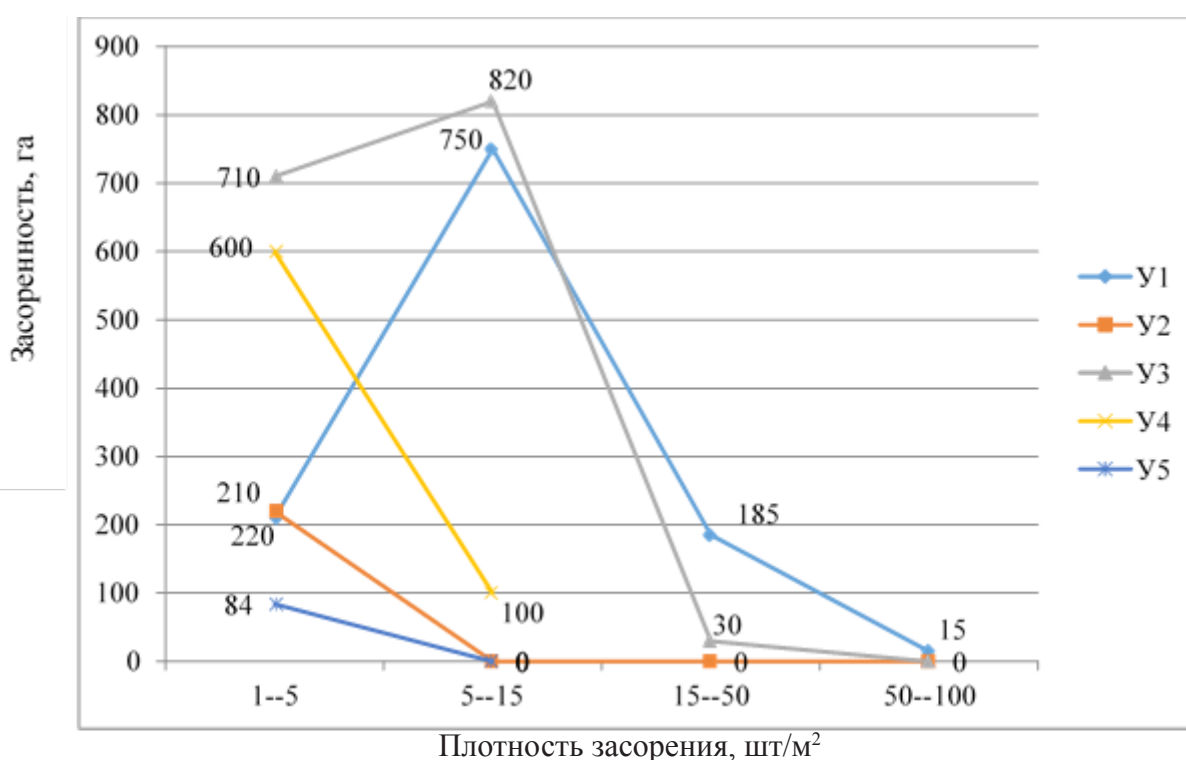
1. При возделывании риса, основное количество сорных растений находятся в диапазоне плотности засоренности от 1-5 до 15-50 шт/м². При этом, Куриное просо, Тростник и Леерсия рисовидное в диапазоне 1-5 шт/м², соответственно составляет 21,2; 5,6 и 2,4% от всей

площади рисовых полей. В последующем, при плотности засоренности 5-15 шт/м² снижается соответственно до 13,9, 3,9 и 1,0%. А при плотности засоренности 15-50 шт/м², Леерсия рисовидное вообще отсутствует, а Тростник всего составляет 1,0%, Куриное просо 6,9% от всей площади посевов риса;

2. Сравнительный анализ, различных зон возделывания риса в Кыргызстане показал, что площади засоренности, при различных их плотностях, значительно отличаются по областям и в особенности их плотность засорения (шт/м²) в Баткенской области наивысшая.

Список литературы:

1. **Смаилов, Э.А.** Агрехимический статус риса в Кыргызстане и ее возделывание в странах CWA Rice [Текст] / [Э.А. Смаилов, А.Т. Акматалиев, Х.Э. Смаилова и др.]. – Ош, 2018. – 131 с.
2. **Самиева, Ж.Т.** К вопросу агротехники выращивания риса в Кыргызстане [Текст] / Ж.Т. Самиева, А.А. Кочконбаева, Д. Дарыбек у. // Известия Вузов Кыргызстана. – Бишкек, 2020. - № 4. – С.53-56.
3. **Смаилов, Э.А.** Увеличение производства, улучшение качественных показателей с разработкой оригинальной технологии послеуборочной доработки риса в Кыргызстане [Текст] / Э.А. Смаилов // отчет НИР. – Узген, 2018. – 139 с.
4. **Смаилов, Э.А.** Научно-практическая разработка и обоснование технологии возделывания, с разработкой технических средств для оригинальной технологии послеуборочной доработки риса [Текст] / [Э.А. Смаилов, Ж.Т. Самиева, А.А. Кочконбаева и др.]. – Ош: КУМУ, 2021. – 139 с.
5. **Jahn, G.C.** Integrated pest management of rice: ecological concepts [Текст] / [G.C. Jahn, J.A. Litsinger, Y. Chen и др.] // Ecologically Based Integrated Pest Management. — CAB International, 2007. — P. 315-366.
6. **Jahn, G.C.** Effect of Nitrogen Fertilizer on the Intrinsic Rate of Increase of *Hysteroneura setariae* (Thomas) (Homoptera: Aphididae) on Rice (*Oryza sativa* L.) [Текст] / G.C. Jahn, L. Almazan, J.B. Pacia // Environmental Entomology: journal. – Oxford University Press, 2005. — Vol. 34, no. 4. – 938 pp.
7. **Самиева, Ж.Т.** Распространение сорных растений риса в Кыргызстане [Текст] / [Ж.Т. Самиева, Э.А. Смаилов, Д. Дарыбек у. и др.]. – Барнаул: Вестник АГАУ, 2022.

DOI:10.54834/16945220_2023_1_17

Поступила в редакцию: 15.12.2022 г.

УДК 598.285

Кулбаев А.З.

ст. преп. Кырг.-Узбекского Межд. универ. им. Б.Сыдыкова, Кыргызская Республика

Стамалиев К.Ы.

к.б.н., доцент Ошского государственного университета, Кыргызская Республика

Абдыкааров А.М.

к.б.н., доцент Ошского государственного университета, Кыргызская Республика

КАРА-ШОРО МАМЛЕКЕТТИК УЛУТТУК ЖАРАТЫЛЫШ ПАРКЫНЫН АЙМАГЫН БАЙЫРЛАГАН ЖЫЛКЫЧЫ ЧЫМЧЫК СЫМАЛ КАНАТТУУЛАР

Бул жумушта изилдөөнүн предмети болуп «Кара-Шоро» мамлекеттик улуттук жаратылыш паркынын аймагын байырлаган жылкычы чымчык сымал канаттуулар эсептелинет. Изилдөөнүн максаты кара-шоро мамлекеттик улуттук жаратылыш паркынын аймагын байырлаган жылкычы чымчык сымал канаттуулардын тукумунун түрдүк курамын аныктоо. Изилдөөлөр жалпы кабыл алынган орнитологиялык усулдарды колдонуу менен жүргүзүлдү. Орнитологиялык изилдөө жүргүзүү учурунда «Кара-Шоро» жаратылыш паркынын аймагында 4 биотоп аныкталды, изилдөөнүн натыйжасында таранчысымал канаттуулардын 54 түрү катталды, анын 6 түрү жылкычы кучкачтар тукумунун өкүлдөрү түзөөрү далилденди. Жылкычы кучкачтар тукумунун бардык түрлөрү кездешүүчү биотопторго: арча жана карагай токой биотопторуна таандык болгондугу аныкталды. Сандык катыштары боюнча: эң көп санда Эр сынаар, Тоо эрсынаары, Сары жылкычы кучкач, Сары башыл жылкычы жана Тоо жылкычы чымчыгы эсептелип, алардын сандык көрсөткүчтөрү 1 км² аянтта 50-100гө барабар болду. Түрдүк курамы жарды жана сандык катыштары өтө аз биотоп болуп, таштуу куюлмалар биотопу экендиги такталды. Бул биотоптогу жылкычы кучкачтардын

сандык катыштары 1-5ке барабар болгондугу аныкталды. Кыргызстандагы өзгөчө коргоого алынган аймактардын фаунасын, канаттууларынын сандык жана сапаттык көрсөткүчтөрүн изилдөө - көп түрдүүлүктү сактоо жана сарамжалдуу колдонуу программаларын ишке ашыруу, жаныбарлар дүйнөсүнүн кадастырын түзүүгө көмөктөшөт. Алынган маалыматтар илим чөйрөсүндө, айыл чарбасында, медицинада жана башка тармактарда колдонулууга сунушталат.

Негизги сөздөр: жаратылыш; канаттуулар; биотоп; фауна; флора; индикатор; орнитология; таранчы сымалдар; түр; ландшафт; доминант; уялоочу; кыштоочу; келгин куштар.

ТРЯСОГУЗКОВЫЕ ПТИЦЫ ОБИТАТЕЛИ ГОСУДАРСТВЕННОГО НАЦИОНАЛЬНОГО ПРИРОДНОГО ПАРКА КАРА-ШОРО

Предметом исследования является трясогузковые птицы, обитающие в Государственного национального природного парка «Кара-Шоро». Цель исследования: определение видового состава семейства трясогузковых птиц обитателей государственного национального природного парка Кара-Шоро. Исследования проводились по общепринятым орнитологическим методам. В ходе орнитологических исследований на территории природного парка Кара-Шоро определена 4 биотопа, в результате проведенных исследований зарегистрировано 54 вида воробьинообразных. Было доказано, что из 54 видов воробьинообразных 6 видов относятся к семейству трясогузковых. Установлено, что на биотопах арчовых и еловых лесов встречаются все виды птиц относящихся к семейству трясогузковых. Во множественном количестве встречаются: Конек полевой, Конек горный, Трясогузка желтая (плиска), Трясогузка желтоголовая. Их количественные показатели составили - 1 км² площадь земли на 50-100 особей. По количественному и видовому показателю самой низкой оказалось биотоп каменистых осыпей. Установлено, что количественные показатели в этих биотопах составила 1-5 особей. Изучения фауны, качественные и количественные показатели птиц особо охраняемых на территории Кыргызстана – будут способствовать в создании кадастра животного мира, в реализации программ по сохранению видового разнообразия и рационального использования. Полученные данные могут быть использованы в сферах науки, сельского хозяйства, медицины и так далее. В дальнейшем планируется продолжить исследования в данной локации.

Ключевые слова: природа; птицы; биотоп; фауна; флора; индикатор; орнитология; воробьи; тип; пейзаж; доминирующий; смущающий; впасть в спящий режим; прилетные птицы.

WAGTAIL (MOTACILLIDAE) BIRDS ARE INHABITANTS OF THE KARA-SHORO STATE NATURAL PARK

The subject of our research is the study of birds in the State Nature Reserve “Kara-Shoro”. Purpose of the study: Using ornithological methods of research, the determination of the species composition of the Wagtail family. The studies were carried out according to generally accepted ornithological research methods. In the course of ornithological research, 4 biotopes were identified on the territory of the Kara-Shoro Nature Park; as a result of the research, 54 species of passeriformes were registered. It was proved that out of 54 species of passerines, 6 species belong to the Wagtail family. According to the quantitative indicator: there are many (on an area of 1 km²): Field pipit, Mountain pipit, Yellow wagtail (pliska), Yellow-headed wagtail. Their quantitative indicators were - 1km²): land area for 50-100 individuals. According to the quantitative and species index, the biotope of stony screes turned out to be the lowest. It was established that the quantitative indicators in these biotopes amounted to 1-5 individuals. Fauna studies, qualitative and quantitative indicators of birds in specially protected areas in Kyrgyzstan will contribute to the creation of a cadastre of the animal world, in the implementation of programs for the conservation of species diversity and rational use. The results obtained can be used in the fields of science, agriculture, medicine, etc.

Key words: nature; birds; biotope; fauna; Flora; indicator; ornithology; sparrows; type; scenery; dominant; embarrassing; fall into sleep mode; alien birds.

Актуальность. Для разработки принципов и методов защиты, реконструкции и рационального использования живых природных ресурсов, необходимо информация об относительной доле на мировой фауне и флоре отдельно взятого региона и в целом республики. Поэтому первую очередь возникает потребность инвентаризации флоры и фауны Кыргызстана. Целью инвентаризации являются научная оценка флоры и фауны страны, для этого необходимо проведение научных исследований регионов, которые являются частью фауны и флоры страны [1].

Создание заповедников, охраняемых природных территории и расширение площади

национальных природных парков являются единственным верным путем в деле сохранения биоразнообразия животных, в том числе птиц на территории Кыргызстана [2]. Исходя из этого исследование современного состояния орнитофауны в государственном природном парке «Кара-Шоро» является актуальной задачей.

Решение этой задачи нелегко. Сложность заключается в инвентаризации, многие формы фауны ведут скрытый образ жизни, особенность миграции, многообразие фауны и флоры, найти унифицированные методы исследования и т.д.

Птицы являются одним из основных компонентов позвоночных животных и поэтому имеют огромное значение в природе и народном хозяйстве. Например, птицы питаются вредителями зеленых растений, как санитары и хищники имеют огромное значение в деле сохранения экологического равновесия. Птицы прекрасные индикаторы для определения экологического состояния среды [3].

Цель исследования: с применением орнитологических методов исследования определить видовой состав семейства трясогузковых на государственном природном парке «Кара-Шоро».

Государственный природный парк «Кара-Шоро» - организован в соответствии с постановлением Правительства Кыргызской Республики от 2 августа 1996 года № 353. Государственный природный парк «Кара-Шоро» расположен юго-восточной части Узгенского района Ошской области, общая площадь составляет 14 340 га. Из них 9600 га рекреационная зона, 1335 га буферная зона и 2700 га относится к заповедной зоне. Протяженность с востока на запад 26 км, с юга на север 5-6 км.

Исследования проводились по общепринятыми орнитологическими методами исследования. Материалы исследования были собраны в летнее время года на различных ландшафтах национального парка «Кара-Шоро». Количественные информации были получены использованием метода Ю.Равкина постоянного, но не точно фиксированного маршрутного учета (Ю.Равкин 1962, 1963, 1967, 1972) [4].

Для определения видовой состава семейства трясогузок (*Motacillidae*) обитающих на территории природного парка применялся обычный метод визуального маршрута. Для этого было заранее составлены маршруты движения, в котором охвачены все биотопы, были учтены все птицы встречающиеся в полосе проведения учета, для учета далеко находящихся птиц использован бинокль. Все показатели были занесены в записную книжку. Видовая принадлежность была определена по голосовым признакам и внешнему виду птиц. Время начала и окончания учета, погода, доминантные виды растений также были отражены в журнале учета [5].

Фаунистические научные исследования птиц, статистическая обработка собранных материалов, лабораторно-камеральные работы проводились на лаборатории кафедры естествознания и методики обучения Кыргызско-Узбекского Международного университета имени Б.Сыдыкова.

В результате проведенных исследований были установлены: из воробьинообразных 54 вида, из них 6 видов относятся к семейству трясогузок (*Motacillidae*). Среди них 3 вида относятся к часто встречающимся, 3 вида к редким.

Исследование трясогузок (*Motacillidae*) обитающих в природном парке «Кара-Шоро» проводились в четырех основных ландшафтах (арчевые леса, еловые леса, прибрежные экотопы и на каменистых осыпях).

В результате исследований было установлено, что в четырех биотопах парка из семейства трясогузок (*Motacillidae*) встречаются 6 видов (таблица 1). Конек полевой (*Anthus campestris*), Конек горный (*Anthus spinoletta*), Трясогузка желтая (плиска) (*Motacilla flava*), Трясогузка желтоголовая (*Motacilla citreola*), Трясогузка желтая (*Motacilla cinerea*), Трясогузка маскированная (*Motacilla personata*).

В основном на территории парка из птиц семейства трясогузок следующие виды являются доминантными видами: Трясогузка желтая (плиска) (*Motacilla flava*), трясогузка желтоголовая (*Motacilla citreola*) и Трясогузка горный (*Motacilla cinerea*). Плотность их

встречаемости и количественные показатели приводятся в таблице 2.

Таблица 1 – Систематический список семейства трясогузовых (*Motacillidae*) обитателей природного парка “Кара-Шоро”

Семейство (тукуму): Трясогузковые (Жылкычы чымчык сымалдуулар) – Motacillidae Horsfield, 1821				
Род (уруусу): Коньки (Тоо эр сынаарлар) – Anthus Bechstein, 1805				
	Кыргызское название	Латинское название	Русское название	Характер встре-ти
1	Эр сынаар	<i>Anthus campestris</i>	Конек полевой	В, 458
2	Тоо эрсынаары	<i>Anthus spinoletta</i>	Конек горный	BW, 465
Род (уруусу): Трясогузки (Жылкычы чымчыктар) – Motacilla Linnaeus, 1758				
1	Сары жылкычы кучкач	<i>(Motacilla flava)</i>	Трясогузка желтая (плиска)	М, 451
2	Сары баш жылкычы кучкач	<i>(Motacilla citreola)</i>	Трясогузка желтоголовая	В, 453
Подрод (урууча): Трясогузки (Жылкычы чымчыктар) – Motacilla Linnaeus, 1758				
1	Тоо жылкычы чымчыгы	<i>Motacilla cinerea</i>	Трясогузка горная	В, 454
2	Жылкычы кучкач	<i>Motacilla personata</i>	Трясогузка маскированная	В, 455

В настоящее время, в мировой фауне птицы относящихся к семейству трясогузок (*Motacillidae*) насчитывают около 50 видов, австралиях СНГ их видовой состав 15 (Рябицев, 2008). Если по последним литературным данным на территории Кыргызстана встречается 11 видов трясогузок (*Motacillidae*), то на территориях проведенных нами исследований встречаются 6 видов. Ими являются Конек полевой (*Anthus campestris*), Конек горный (*Anthus spinoletta*), Трясогузка желтая (плиска) (*Motacilla flava*) Трясогузка желтоголовая (*Motacilla citreola*), Трясогузка горная (*Motacilla cinerea*), Трясогузка маскированная (*Motacilla personata*).

Таблица 2 - Количественные показатели видов *Motacillidae* в разных биотопах природного парка

№	Биотопы исследования	Наименование видов птиц					
		Конек полевой (<i>Anthus campestris</i>)	Конек горный (<i>Anthus spinoletta</i>)	Трясогузка желтая (плиска) (<i>Motacilla flava</i>)	Трясогузка желтоголовая (<i>Motacilla citreola</i>)	Трясогузка горная (<i>Motacilla cinerea</i>)	Трясогузка маскированная (<i>Motacilla personata</i>)
1	Арчевые леса	•••	•••	•••	•••	•••	•
2	Еловые леса	•••	••	•••	•••	•••	••
3	Прибрежные экотопы	••	-	•••	•••	•••	•••
4	Каменистые осыпи	•	•	•	•	••	-

Количественные показатели: “•” - слишком в малом количестве (1 км² площади: менее 5); “••” - в среднем количестве (1 км² площади: от 10 до 50); “•••” - в большом количестве (1 км² площади: от 50 до 100).

В исследованных территориях характер пребывания птиц, относящихся к семейству трясогузок (*Motacillidae*) являются в основном гнездовыми птицами, но вместе с тем

Конек горный (*Anthus spinoletta*) является оседлым видом [6]. Количественные показатели относящихся к этому семейству приводятся в таблице 1, а характер прилета и отлета приводится в таблице 3.

Таблица 3 - Категория прилета-отлета трясогузковых на территории природного парка «Кара-Шоро»

№	Трясогузковые (<i>Motacillidae</i>)	Гнездящие	Зимующие	Прилетные	Залетные	Оседлые
1	Конек полевой (<i>Anthus campestris</i>)	+				
2	Конек горный (<i>Anthus spinoletta</i>)					+
3	Трясогузка желтая (<i>Motacilla flava</i>)			+		
4	Трясогузка желтоголовая (<i>Motacilla citreola</i>)				+	
5	Трясогузка горная (<i>Motacilla cinerea</i>)	+				
6	Трясогузка маскированная (<i>Motacilla personata</i>)	+				

Необходимо разработать комплексные меры мероприятий по сохранению биоразнообразия во всех особо охраняемых территориях Кыргызстана.

Выводы:

1. В ходе орнитологических исследований на территории природного парка «Кара-Шоро» определены 4 биотопа, в результате проведенных исследований зарегистрированы 54 вида воробьинообразных, определено, что из них 6 вида относятся к семейству трясогузок (*Motacillidae*);

2. Выявлено, что на биотопах арчевых и еловых лесов все виды птицы относящихся к семейству трясогузковых (*Motacillidae*) встречаются по количественному показателю множественном количестве (на 1 км² площади): Конек полевой (*Anthus campestris*), Конек горный (*Anthus spinoletta*), Трясогузка желтая (песка) (*Motacilla flava*), Трясогузка желтоголовая (*Motacilla citreola*). Их количественные показатели составили 1 км² площади 50-100 особей;

3. По количественному и видовому показателю самой низкой (1 км² площади) оказалось биотоп каменистых осыпей. Установлено, что количественные показатели в этих биотопах 1 км² площади земли составили от 1-10 особей.

Список литературы:

1. Шукуров, Э.Ж. Батыш Тянь-Шандын жандуу казыналары [Текст]: методич. руководство / Э.Ж. Шукуров. – Бишкек, 2004. – С. 5-6.
2. Абдыкааров, А.М. Птицы как биоиндикаторы экологического состояния города Ош и его окрестностей [Текст] / А.М. Абдыкааров, К.Ы. Стамалиев // Вест. Ошск. гос. ун-та. – Ош: ОшГУ, 2001. - № 1. – С. 71-78.
3. Кулбаев, А.З. Особенности распространения ласточковых обитающих в городе Ош [Текст] / А.З. Кулбаев, К.Ы. Стамалиев, А.А. Арстанова // Наука. Образование. Техника. – Ош: КУМУ, 2021. – С. 44-47.
4. Рябицев, В.К. Птицы Урала, Приуралья и Западной Сибири [Текст] / В.К. Рябицев. – Екатеринбург: Уральского универ., 2008. – С. 552-556.
5. Равкин, Ю.С. К методике учета птиц лесных ландшафтов [Текст] / Ю.С. Равкин. – Новосибирск, 1967. – С. 66-75.
6. Шукуров, Э.Д. Птицы Киргизии [Текст] / Э.Д. Шукуров. – Ф.: Мектеп, 1981. – С. 19-20.

DOI:10.54834/16945220_2023_1_23

Поступила в редакцию: 24.11.2022 г.

УДК: 631.511.1:581.5

Бечелова А.Т.*ст. преп. Жалал-Абадского госуд. универ. им. Б.Осмонова, Кыргызская Республика***Айтикеев Н.Ж.***ст. преп. Жалал-Абадского госуд.универ. им. Б.Осмонова, Кыргызская Республика***КЫРГЫЗСТАНДАГЫ ЖАҢГАК-МӨМӨ ТОКОЙЛОРУНДАГЫ ГРЕК
ЖАҢГАГЫНЫН ЖАЛБЫРАКТАРЫНЫН ЭЛЕМЕНТТИК КУРАМЫ**

Изилдөөнүн предметикатары грек жаңгагынын (*Juglans regia* L.) жалбырактарынын элементтик курамын изилдөө болуп саналат. Жаңгактын жалбырактарындагы микро жана макроэлементтердин кармалышын аныктоо, адабият маалыматтары менен салыштыруу жана өндүрүштө колдонуу мүмкүнчүлүгү үчүн анын элементтик курамынын өзгөчөлүктөрүн аныктоо максатында изилдөөлөр жүргүзүлгөн. Жумушта Түштүк Кыргызстанда табыгый өскөн грек жаңгагынын (*Juglans regia* L.) жалбырактарынын элементтик курамы боюнча маалыматтар келтирилди. Бирдей геохимиялык шарттарда өскөн грек жаңгагынын (*Juglans regia* L.) жалбырактарындагы микро жана макроэлементтердин курамында айырмачылыктар аныкталган, грек жаңгагынын (*Juglans regia* L.) жалбырактарында кээ бир изилденген элементтердин эң жогорку кармалышы бар. Изилдөөлөрдүн натыйжаларын салыштыруу үчүн өсүмдүктөрдөгү микро жана макроэлементтердин кармалышы боюнча А.Кабата-Пендиастын, В.Ф.Самусенконун жана акад. А.П.Виноградовдун кларк боюнча маалыматтары колдонулду. Изилдөөнүн жыйынтыгында Арсланбоб жаңгак-мөмө токойлорунун ортоңку зонасындагы грек жаңгагынын жалбырактарында стронцийдин (Sr) салыштырмалуу жогору мааниси (106 мг/кг кургак зат) табылды, бул Кара-Алма жаңгак-мөмө токоюнун жогорку зонасына караганда 4 эсеге жогору. Изилденген аймактарда никельдин (Ni) кармалышы эң аз санда (0,1 мг/кг кургак зат) белгиленген. Жалбырактардагы жездин (Cu) кармалышы Арсланбоб жаңгак-мөмө токоюнун ылдыйкы зонасында төмөн деңгээли байкалган. Биздин изилдөөгө ылайык, жаңгактын жалбырактарындагы темирдин (Fe) кошулмалар түрүндөгү курамы 0,7 ден 3,6 г/кг (3600 мг/кг) чейин өзгөргөн. Кара-Алма жаңгак-мөмө токоюнун ортоңку зонасында жогору мааниси табылды. Табыгый шартта өскөн жаңгактын (*Juglans regia* L.) вегетация мезгилинде жалбырактарындагы микро жана макроэлементтердин курамын биринчи жолу эмиссиялык спектралдык анализ ыкмасы менен изилдөө жүргүзүлгөн, микро жана макроэлементтердин курамы изилденген. Изилдөөнүн маалыматтары жаңгак мөмөлөрүнүн сапатын баалоодо, ошондой эле чийки дары затын даярдоого колдонулушу мүмкүн. Жыйынтыгында жаңгак жалбырактарынын элементардык курамынын сезондук өзгөрмөлүүлүгүн изилдөө боюнча сунуштар берилген.

Негизги сөздөр: грек жаңгагы (*Juglans regia* L.); жалбырак; өсүү мезгили; жаңгак-мөмө токою; микро- жана макроэлементтер; курам; кларк.

**ЭЛЕМЕНТНЫЙ СОСТАВ ЛИСТЬЕВ ОРЕХА ГРЕЦКОГО ОРЕХОВО-ПЛОДОВЫХ
ЛЕСОВ КЫРГЫЗСТАНА**

В данной работе предметом исследования является изучения элементного состава листьев ореха грецкого (*Juglans regia* L.). Проведены исследования с целью изучения содержания микро- и макроэлементов в листьях ореха грецкого (*Juglans regia* L.), сравнение с литературными данными и изучению особенностей его элементного состава для возможности использования в производстве. В статье представлены сведения об элементном составе листьев грецкого ореха (*Juglans regia* L.) в Южном Кыргызстане. Выявлены незначительные различия в содержании микро- и макроэлементов в растениях, произрастающих в одних и тех же геохимических условиях, листья ореха грецкого (*Juglans regia* L.) имеют высокое содержание некоторых изучаемых элементов. Для сравнения полученных результатов исследований содержания микро- и макроэлементов использованы данные А.Кабата-Пендиаса, В.Ф.Самусенко и кларки растениях акад. А.П.Виноградова. В результате исследований установлено сравнительно высокое значение Sr (106 мг/кг сухого вещества) в средней зоне в листьях ореха грецкого орехово-плодового леса Кара-Алма, что до 4 раз выше по сравнению в верхней зоне орехово-плодового леса Арсланбоб. Содержание никеля (Ni) в исследованных зонах варьирует концентрации незначительно, отмечалось наименьшее количество - 0,1 мг/кг сухого вещества. По содержанию меди (Cu) в листьях низкий уровень был отмечен на нижней зоне орехово-плодового леса Арсланбоб. По исследованиям содержание железа (Fe) в виде соединений в листьях ореха грецкого колебалась от 0,7 до 3,6 г/кг (3600 мг/кг). Наибольшее количество обнаружено на участке в средней зоне орехово-плодового леса Кара-Алма. Впервые проведено исследование содержания микро- и

макроэлементов с помощью метода эмиссионного спектрального анализа и изучено содержание микро- и макроэлементов в листьях ореха грецкого (*Juglans regia* L.), в период вегетации в естественных условиях. В целом результаты исследования могут быть использованы для определения элементного состава листьев грецкого ореха и с целью оценки качества проводить периодический мониторинг, а также для приготовления лекарственного сырья. В заключении дается рекомендация по изучению сезонной изменчивости элементного состава листьев ореха грецкого (*Juglans regia* L.).

Ключевые слова: орех (*Juglans regia* L.); листья; вегетация; орехово-плодовый лес; микро- и макроэлемент; состав; кларк.

ELEMENTAL COMPOSITION OF WALNUT LEAVES IN THE FRUIT-WALNUT FORESTS OF KYRGYZSTAN

*In this work, the subject of research is the study of the elemental composition of walnut leaves (*Juglans regia* L.). Studies have been carried out to determine the content of micro- and macroelements in walnut leaves (*Juglans regia* L., compare with literature data and to study the features of its elemental composition for the possibility of using it in production. The article provides the information on the mineral composition of walnut leaves growing in southern Kyrgyzstan. There were revealed the no significant differences in the content of micro- and macro elements in plants growing under the same geochemical conditions. The walnut leaves have a high content of some micro and macro elements. To compare the results of studies of the content of micro- and macroelements, the data of A. Kabat-Pendias, V.F. Samusenko and Clark in plants according to Acad. A. P. Vinogradova. As a result of the research, a relatively high value of Sr (106 mg/kg of dry matter) was found in the middle zone of the leaves of the walnut-fruit forest Kara-Alma, which is up to 4 times higher than in the upper zone of the walnut-fruit forest of Arslanbob. The content of nickel (Ni) basic in the studied areas varies slightly, the smallest amount was noted - 0.1 mg/kg of dry matter. According to the content of copper (Cu) in the leaves, a low level was noted in the lower zone of the Arslanbob walnut-fruit forest. According to our studies, the content of iron (Fe) in the form of compounds in walnut leaves ranged from 0.7 to 3.6 g/kg (3600 mg/kg). The largest number was found in the area in the middle lane of the Kara-Alma walnut-fruit forest. For the first time, the content of micro- and macroelements was studied by the method of emission spectral analysis and the content of micro- and macroelements in the leaves of walnut (*Juglans regia* L.) during the growing season under natural conditions. In general, these studies can be used to determine the elemental composition of the walnut leaf and assess the quality of periodic control, as well as for the preparation of medicinal raw materials. Finally, recommendations are given for studying the seasonal variability of the elemental composition of walnut leaves (*Juglans regia* L.).*

Key words: walnut (*Juglans regia* L.); leaves; vegetation; walnut fruit forest; micro and macro element; composition; clark.

Актуальность. Одной из важнейших проблем геохимической экологии является исследование элементного состава растений в условиях биогеохимических провинций [1, 12].

Известно, что на территории Кыргызстана, на склонах Ферганского и Чаткальского хребтов произрастают естественные орехово-плодовые леса [2]. Орехово-плодовые леса с давних пор называют «жемчужиной» мирового значения, они выполняют, прежде всего, огромную почвозащитную и водорегулирующую функции [3]. Естественные леса из ореха грецкого занимают лесной пояс в диапазоне высот от 1100 до 2200 м над уровнем моря. Продвижение ореха грецкого вверх и вниз по абсолютной высоте ограничивается, прежде всего, климатическими условиями. Общая площадь ореховых насаждений в ГЛФ составляет 40,5 тыс. га [4].

Орех грецкий является деревом-комбинатом, И.В. Мичурин справедливо (1955) назвал его хлебом будущего, т.к. абсолютно все его части используются человеком: спелые и незрелые плоды, скорлупа и перегородки, зеленый околоплодник и листья, кора, древесина, корни [5]. Орех грецкий (*Juglans regia* L.) относится к семейству ореховые (*Juglandaceae*).

Химический состав растений зависит от их наследственной природы и возраста, а также определяется почвенно-климатическими условиями, временем года и фазой развития [6, 13, 14]. А.И. Перельман (1990) полагает, что в основном состав золы и соотношение в ней химических элементов определяются биологическими особенностями растения [7].

Изучение химического состава растений ореха грецкого в разных местообитаниях позволит глубже познать природу и экологию этой древесной породы [8].

Исследователям уделен большой интерес к химическому составу листьев, как

преимущественно активно растущей части растения, в которой исполняется активный прилив питательных веществ, предопределяющий высокую их концентрацию. Листья являются индикаторным органом и по их химическому составу можно судить об обеспеченности растений элементами питания [9] и выделяют фитонциды, которые подавляют некоторые болезнетворные микробы [4].

Микро- и макроэлементы, жизненно важные для растений - это те, которые не могут быть заменены другими элементами в их специфической биохимической роли и имеют прямое влияние на организм, т.е. без них не может ни расти, ни завершить некоторые метаболические циклы [9].

Накопление микро- и макроэлементов в растениях зависит от сроков сбора [8]. Очень важно, чтобы собранные листья развивались в условиях полного освещения.

Известно, что химический состав листьев, изменяясь в процессе роста и развития, наиболее динамичен в течение вегетационного периода. Для исследования возможности применения этого сырья необходимо было изучить особенности его элементного состава.

Для оценки экологической опасности загрязнения компонентов ландшафтов используют эталон сравнения: предельно допустимые концентрации — ПДК и кларки химических элементов. Последние в континентальной земной коре широко используются в качестве эталона для сравнения геохимических систем и оценки степени концентрации, вовлекаемых в процесс техногенеза химических элементов [11].

Цель исследований: изучить элементный состав листьев ореха грецкого (*Juglans regia* L.) и сравнивать литературными данными.

Материалы и методы исследования. Сбор растительных проб проведен в 2020-2022 гг., в Арсланбобском и Кара-Алминском орехово-плодовых лесах. Листья ореха грецкого для анализа собирали в мае–июне, характеризующихся произрастанием его в нижней (до 1400 м), средней (1400-1700 м) и верхней (выше 1750 м) лесорастительных поясах.

Сбор образцов проводили согласно методическим рекомендациям Б.М.Дженбаева, разработанными в Институте биологии НАН КР. Для анализов были собраны образцы по 10 листьев с 5-ти разных деревьев, по каждому лесорастительным зонам.

Собранные образцы высушивали естественным способом до воздушно-сухого состояния по общепринятой методике.

Определение содержания элементов в листьях выполнено методами атомно-эмиссионного спектрального анализа в Центральной лаборатории при государственном агентстве по геологии и минеральным ресурсам при Правительстве Кыргызской Республики.

Содержание количеств химических элементов в растениях мы сравнивали по *А.Кабату-Пендиас* [12] и с кларками в растениях по акад. А.П.Виноградову [9].

Результаты исследований. Результаты спектрального анализа элементного состава листьев ореха грецкого (*Juglans regia* L.) в исследуемых зонах приведено в (таблице 1).

Согласно нашим исследованиям, содержание **хрома (Cr)** находились в пределах 0,7 - 1,3 мг/кг, известно, что в растениях значения по данному элементу составляют 0,02 – 0,20 мг/кг сухой массы, так как до 6 раз выше по сравнению с другими растениями.

Результаты показывают, что содержание **стронция (Sr)** варьировали от 27мг/кг до 106 мг/кг. Самый низкий (27 мг/кг) показатель определен в верхней зоне орехово-плодового леса Арсланбоб, а самый высокий Sr (106 мг/кг) - в средней зоне орехово-плодового Кара-Алма леса. Концентрация Sr в растениях очень изменчива, по известным данным в литературе до 15 000 мг/кг золы. Токсичный уровень Sr для растений составляет 30 мг/кг.

Концентрации **свинца (Pb)** колеблется от 0,3 до 2 мг/кг. Уровни содержания Pb в растениях лежат в пределах 0,1-10,0 мг/кг сухой массы (в среднем 2 мг/кг), так как содержание свинца имеется в пределах нормы.

Согласно нашим результатам содержание марганца (**Mn**) в листьях ореха грецкого составляет 35 (верхняя зона, Арсланбобский орехово-плодовый лес) - 93 мг/кг (верхняя зона, Кара-Алминский орехово-плодовый лес). Большинство растений испытывает вредное воздействие марганца при его содержании около 500 мг/кг сухой массы, так как содержится в

пределах нормы.

По исследованию содержание **молибдена (Mo)** колебалось в пределах 0,4-2 мг/кг. Нормальные уровни содержания молибдена в тканях листьев обычно составляют 1 мг/кг сухой массы или менее. Наибольшие значения отмечены на участке в верхней зоне орехово-плодового леса Арсланбоб.

Содержание **меди (Cu)** в листьях ореха грецкого находятся в диапазоне 2,4 - 4 мг/кг. По имеющимся данным в золе разнообразных растений Cu содержится 5 – 1500 мг/кг. По содержанию элемента низкий уровень был отмечен на нижней зоне орехово-плодового леса Арсланбоб.

Содержание **никеля (Ni)** находятся в диапазоне 0,1-0,3 мг/кг. Токсичный уровень Ni для большинства растительных видов изменяется от 10 до 100 мг/кг. Уровни никеля (Ni) оказались довольно низкими на всех исследуемых участках.

Согласно результатам **титан (Ti)** содержится в листьях ореха грецкого от 20 до 200 мг/кг. По известным данным уровень содержания Ti в растениях изменяется от 0,15 до 80 мг/кг сухой массы. Наибольшее содержание отмечено в нижней зоне - 100 мг/кг и в средней зоне - 200 мг/кг в Кара-Алминских орехово-плодовых лесах.

Содержание **фосфора (P)** в листьях ореха грецкого составляет от 450 до 690 мг/кг. По данным Самусенко значительные количества фосфора в листьях ореха отмечаются лишь в мае (0,22-0,33%) или 2200-3300 мг/кг.

Барий (Ba) содержится в листьях от 10 до 15 мг/кг. Количество Ba может быть в пределах 1–198 мг/кг сухой массы, о токсичных концентрациях Ba в растениях немного данных, так как содержание бария имеется в пределах нормы.

Содержание **кремния (Si)** в виде соединений варьировали в листьях ореха грецкого от 7,4 до 23,1 мг/кг. Известно, что растения содержат Si до 10% сухой массы в шелухе и до 15% (на массу золы) в листьях.

По исследованиям **алюминий (Al)** содержится в виде соединений в листьях ореха грецкого от 0,5 до 2,3 г/кг (2300 мг/кг). По имеющимся сведениям его значения в высших растениях могут быть около 200 мг/кг сухой массы. Однако содержание этого элемента в растениях широко варьируется в зависимости от почвенных и растительных факторов. По имеющимся данным значения этого элемента в листьях ореха грецкого достигают 0,08-0,11 % (800-1100 мг/кг).

По исследованию содержание **железа (Fe)** в виде соединений в листьях ореха грецкого колебалась от 0,7 до 3,6 г/кг (3600 мг/кг). Наибольшее количество обнаружено на участке в средней зоне орехово-плодового леса Кара-Алма. В золе различных растений содержание железа изменяется в пределах 220-1200 мг/кг [11], по данным Самусенко 0,11-0,15 % (1100-1500 мг/кг).

Содержание **магния (Mg)** в виде соединений варьировали в пределах 6 - 9 г/кг (9000 мг/кг), известны значения от 0,18 до 0,41 % (1800-4100 мг/кг). Наибольшие значения отмечены на участке в средней зоне орехово-плодового леса Арсланбоб.

Содержание **кальция (Ca)** в виде соединений составляли в листьях ореха грецкого от 15 до 23,1 г/кг (23100 мг/кг) по всем зонам. В листьях ореха, произрастающего в верхней части лесного пояса, относительно меньше содержится кальция и магния, так как орех растет здесь на выщелоченных от карбонатов почвах, 1,23-2,62 % (12300-26200 мг/кг), так как содержание кальция имеется в пределах нормы.

Согласно нашим результатам содержание **натрия (Na)** соединений составляли в листьях ореха грецкого от 5,6 до >9,2 г/кг (9200 мг/кг). По имеющимся сведениям его в листьях ореха грецкого 0,22-0,30 % (2200-3000 мг/кг) [8]. Наибольшие значения отмечены на участке в средних зонах обеих орехово-плодовых лесах (Арсланбоб и Кара-Алма).

Калий (K) в виде оксида содержится от 6,2 до 9,2 г/кг (9000 мг/кг) по всей зоне. По данным Самусенко в начале вегетации в листьях накапливается максимальное количество калия и содержится 1,44-2,10 % (14400-21000 мг/кг) [8].

Содержание количеств некоторых элементов (K, Na, Mg, Ca, Fe, Al) мы сравнивали с

32 Таблица 1 - Результаты спектрального анализа листьев ореха грецкого (*Juglans regia* L.), мг/кг, г/кг

№ пп	Объект исследования	Cr	Pb	Sr	Mn	Mo	Cu	Ni	P	Ti	Ba	SiO ₂	Al ₂ O ₃	MgO	Fe ₂ O ₃	CaO	Na ₂ O	K ₂ O	
		мг/кг	мг/кг	мг/кг	мг/кг	мг/кг	мг/кг	мг/кг	мг/кг	мг/кг	мг/кг	мг/кг	г/кг	г/кг	г/кг	г/кг	г/кг	г/кг	г/кг
<i>Нижняя зона 1200-1400 м</i>																			
1	Арсланбоб	0,8	0,3	30	73	1	2,4	0,1	550	20	12	9	1,2	>7	0,7	>18,3	7	>7	
2	Кара-Алма	0,7	0,8	63	63	0,4	3,5	0,2	630	100	14	14	2	8,4	2,1	>21	>8,4	>8,4	
<i>Средняя зона 1400-1700 м</i>																			
3	Арсланбоб	1,3	0,5	40	38	0,9	4	0,3	690	30	15	23,1	2,3	>9	1,2	>23,1	>9,2	>9,2	
4	Кара-Алма	0,9	2	106	50	0,5	3,6	0,2	560	200	14	21,6	1,4	7,4	3,6	>21,6	8,6	>8,6	
<i>Верхняя зона выше 1700 м</i>																			
5	Арсланбоб	0,7	0,8	27	35	0,4	3,2	0,2	450	20	10	7,5	0,5	>6	1	>15	>6	>6,2	
6	Кара-Алма	1	0,3	31	93	2	3	0,2	500	30	12	7,4	0,7	6,5	0,9	>18,6	5,6	>7,4	

кларками в других растениях по акад. А.П.Виноградову (рисунок 1).



Рисунок 1 - Сравнительное содержание некоторых элементов (среднее за 2020-2022 гг.) в листьях ореха грецкого (*Juglans regia* L.) с кларком, мг/кг.

Сравнение кларком и некоторых элементов с другими растениями по акад. А.П.Виноградову, превышения кларка не отмечались на всех участках орехово-плодовых лесах, но по сравнению с фонами немного выше в отдельных участках.

Химический состав листьев ореха грецкого зависит в основном от места произрастания, от почвенного покрова и от загрязненности окружающей среды обитания. А разное содержание количество элементов напрямую связана от почвенных факторов и видового состава растительного покрова.

Количество микроэлементов, поступающее в растение, неодинаково. Оно зависит от почвенных, климатических условий, а также, территорий используемых для рекреационных целей. Как видно из (рисунка 2), листья ореха грецкого (*Juglans regia* L.) содержат самый высокий показатель уровня титана (Ti) в средней зоне орехово-плодовых лесах Кара-Алма, а самый низкий – в верхней зоне орехово-плодовых лесах Арсланбоб.

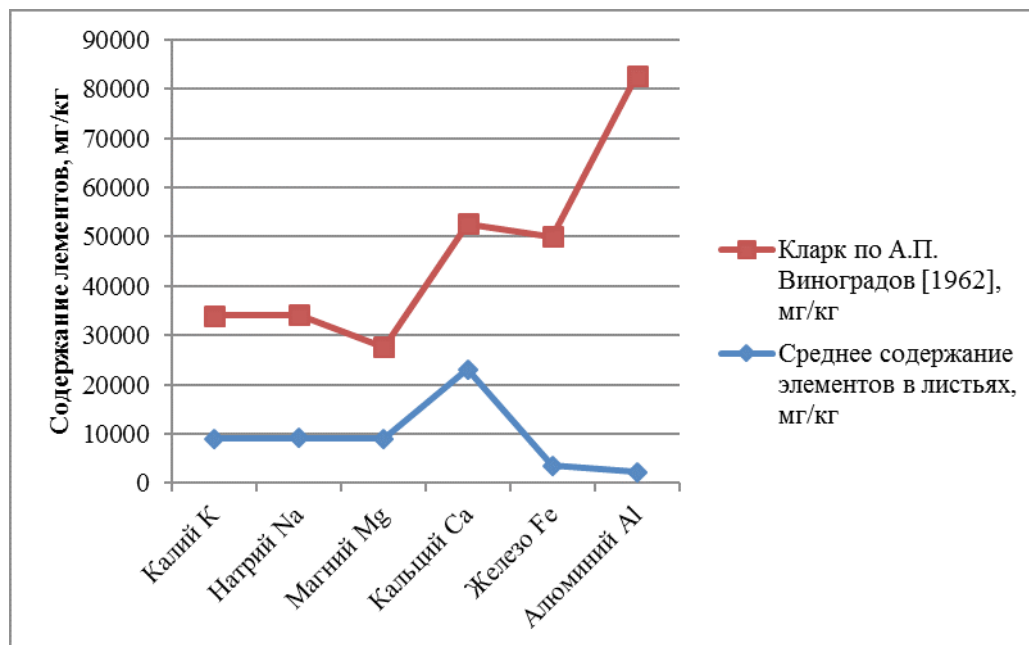

Рисунок 2 - Среднее содержание элементов (Cr, Cu, Ti, Mn, Sr) в листьях ореха грецкого (*Juglans regia* L.) по зонам произрастания

Содержание марганца (Mn) на 20 мг/кг в орехово-плодовых лесах Кара-Алма больше, чем орехово-плодовых лесах Арсланбоб, количество меди (Cu) на 0,9 мг/кг больше в орехово-плодовых лесах Арсланбоб, количество свинца (Pb) на 1,2 мг/кг больше в орехово-плодовых лесах Кара-Алма по сравнению листьями ореха грецкого собранные на территории Арсланбоб. Наибольшая концентрация стронция (Sr) определена в средней зоне орехово-плодовых лесах Кара-Алма.

Среднее количество содержания хрома (Cr) равны в обоих орехово-плодовых лесах.

Выводы:

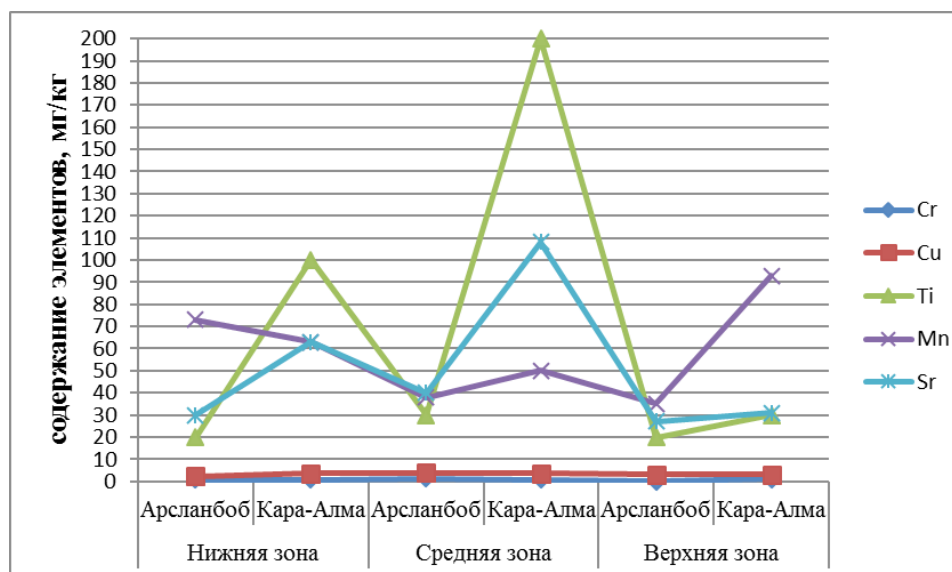
1. Полученные результаты исследований показывают высокое значение **Sr (106 мг/кг)** в средней зоне орехово-плодового леса Кара-Алма и сравнительно низкое (27 мг/кг) в верхней зоне орехово-плодового леса Арсланбоб. В средней зоне Арсланбоб до 3,5 раза выше токсичной концентрации. Количество **никеля (Ni)** в различных исследуемых зонах варьирует незначительно (0,1 мг/кг). **Хром (Cr)** в листьях на разных участках отмечен от 0,7 до 1,3 мг/кг, что до 6 раз выше по сравнению с другими растениями. Наибольшее количество обнаружено **молибдена (Mo)** в верхней зоне орехово-плодового леса Арсланбоб по сравнению с другими изученными участками в 2 раза больше, чем в растениях. Наибольшее содержание **титана (Ti)** отмечено в нижнем - 100 мг/кг и в среднем поясе - 200 мг/кг в Кара-Алминских орехово-плодовых лесах. Наибольшее количество **железа (Fe)** определена в средней зоне орехово-плодового леса Кара-Алма, что в 3 раза выше по сравнению со средней пробой растительного покрова других зон и литературными данными;

2. Результаты исследований могут использоваться для определения элементного состава листьев грецкого ореха при периодическом мониторинге с целью оценки качества, а также для приготовления лекарственного сырья. На основе анализов полученных результатов, даны рекомендации по изучению сезонной изменчивости элементного состава листьев ореха грецкого (*Juglans regia L.*).

Список литературы:

1. **Стеблевская, Н.И.** Биогеохимический мониторинг техногенных россыпей юга Дальнего Востока [Текст] / Н.И. Стеблевская, М.А. Медков, В.П. Молчанов // Вестник Российского университета дружбы народов. Серия: Инженерные исследования. – 2007. – № 3. – С. 99-103.
2. **Бикиров, Ш.Б.** Леса Кыргызстана: современное состояние и перспективы сохранения [Текст] / Ш.Б. Бикиров // Известия НАН КР. – Бишкек, 2016. – № 3. – С. 72-77.
3. **Бечелова, А.Т.** Краткое информационное сообщение - «Орехово-плодовые леса Кыргызстана» [Текст] / А.Т. Бечелова, Б.М. Дженбаев // Исследование живой природы Кыргызстана – Бишкек, 2020. – №1, 2. - С. 4-7.
4. **Мамаджанов, Д.К.** Рекомендации по созданию культурных насаждений ореха грецкого [Текст] / Д.К. Мамаджанов, А.М. Бурханов, С.К. Кенжебаев и др.]. – Жалал-Абад, 2011. – 26 с.
5. **Державина, Н.А.** Целительный грецкий орех [Текст] / Н.А. Державина. – Спб.: Респекс, 2000. – 64 с.
6. **Ковальский, В.В.** Геохимическая экология [Текст] / В.В. Ковальский. – М.: Наука, 1974. – 345 с.
7. **Перельман А.И.** Геохимия [Текст] / А.И. Перельман. – М.: Высшая школа, 1989. – 528 с.
8. **Самусенко, В.Ф.** Биологический круговорот веществ в орехово-плодовых лесах юго-западного Тянь-Шаня [Текст] / [В.Ф. Самусенко, Р.Д. Головина, А.И. Узолин и др.]. – Бишкек, 2005. – 97 с.
9. **Виноградов, А.П.** Геохимия редких и рассеянных химических элементов в почвах [Текст] / А.П. Виноградов. – М.: АН СССР, 1957. – 238 с.
10. **Красина, И.Б.** Особенности химического состава листьев грецкого ореха [Текст] / И.Б. Красина, М.В. Сквиря, А.С. Кожина // Научные труды КубГТУ. – 2014. – № 1. – С. 88-95.
11. **Касимов, Н.С.** Кларки химических элементов как эталоны сравнения в экогеохимии [Текст] / Н.С. Касимов, Д.В. Власов // Вестн. Моск. ун-та. География. – 2015. - № 2. – С. 7-17.
12. **Кабата-Пендиас, А.** Микроэлементы в почвах и растениях [Текст] / А. Кабата-Пендиас, Х. Пендиас. – М.: Мир, 1989. – 439 с.
13. **Дженбаев, Б.М.** Биогеохимия природных и техногенных экосистем Кыргызстана [Текст] / Б.М. Дженбаев, А.М. Мурсалиев. – Б.: Илим, 2012. – 404 с.
14. **Дженбаев, Б.М.** Эколого-биогеохимические особенности растительности города Бишкек [Текст] /

УДК 504.064

Мидинова Э.А.*аспирант Кырг.-Узбек. Межд. универ. им. Б.Сыдыкова, Кыргызская Республика***Самиева Ж.Т.***д.б.н., проф. Кыргызско-Узбекс. Межд. универ. им. Б.Сыдыкова, Кыргызская Республика***Момунова Э.А.***к.б.н., и.о. доцента Баткенского госуд. универ., Кыргызская Республика***Салиева Н.А.***гл. спец. ОН Кырг.-Узбекс. Межд. универ. им. Б.Сыдыкова, Кыргызская Республика*

БАК-ДАРАКТАРДЫ КОРГОООНУН ЭКОЛОГИЯЛЫК ЖАКТАН КООПСУЗ ЖАНА АЯР КАРАЖАТТАРЫН ТАНДОО

Бул жумушта изилдөөнүн предмети болуп жемшии бактарын коргоо каражаттары саналат. Изилдөөнүн максаты - жемшии бактарын экологиялык жактан коопсуз жана аяр коргоо каражаттарын тандоо. Изилдөөнүн ыкмалары: тажрыйбанын аныктыгы үчүн Б.А.Доспеховдун ыкмасы боюнча бөлүкчөлөрдүн жайгашуусу колдонулган, ошондой эле жылуу кармоо куру жана жабышчаак кармоо куру курларын салыштыруу жүргүзүлгөн. Изилдөөлөрдүн жыйынтыгында күзгү жылуу кармоо курунун эң мыктысы «Синтепон» экендиги аныкталды. Алынган жыйынтыктардын практикалык мааниси бул -синтепондон жасалган курга зыянкечтер оңой эле кирип кетет жана дарактардын сөңгөгүнө жабышпайт, анын катмарланышы, дарактын сөңгөгүндө курт-кумурскалардын көбүрөөк топтолушуна өбөлгө берет. Синтепондун экинчи, оң касиети - курт-кумурскалардын травмага учурообоосу, идентификациялоо үчүн үлгү алууда негизги көрсөткүч болуп саналат. Кийинки изилдөөлөрдө – мөмөлүү бактардын агроэко системаларын зыяндуу, пайдалуу жана бейтарап түрлөрү боюнча талдоону жана Кыргызстандын түштүгүндөгү кокон киларс бактарынын курт-кумурскалар фаунасына жалпы баа берүүнү пландаштырууда. Келечекте “Ютуб” интернет тармактары аркылуу багбандарга жемшии бактарын коргоонун экологиялык коопсуз жана аяр каражаттарын жайылтуу сунуштар берилет.

Негизги сөздөр: бак; коргоочу кур; ыкма; күрөш; курт-кумурскалар; зыянкечтер; биоартүрдүүлүк.

ВЫБОР ЭКОЛОГИЧЕСКИ БЕЗОПАСНЫХ И ЩАДЯЩИХ СРЕДСТВ ЗАЩИТЫ ПЛОДОВЫХ САДОВ

Предметом исследования в данной работе является средства защиты плодовых садов. Цель исследования - выбор экологически безопасных, щадящих средств защиты плодовых садов. Методы исследования: для достоверности опыта использовали расположение делянок по Б.А.Доспехову, также велись сравнения: «Теплый ловчий пояс» и «Клейкий ловчий пояс». В ходе проведенных исследований по анализу теплых ловчих поясов выявлено, что наиболее лучший вариант для осеннего теплого ловчего пояса — это «Синтепон». Практическая значимость полученных результатов, заключается в том, что «Синтепон» волокнистый, вредители легко пробираются и не прикрепляются к стволу деревьев, его многослойность дает больший объем материала обвивающее дерево, что способствуют накоплению большему числу насекомых. Вторым, положительным свойством синтепона является менее травматичность при изъятии насекомых для идентификации. В дальнейшем, исследовании планируется анализ агроэко систем черешни с точки зрения вредных, полезных и нейтральных видов, и провести общую оценку фауны насекомых вишневых садов юга Кыргызстана. В перспективе распространять садоводам информацию об этих экологически безопасных средствах защиты плодовых садов через интернет сети “Ютуб”.

Ключевые слова: сады; ловчие пояса; метод; борьба; насекомые; вредители; биоразнообразие.

THE CHOICE OF ENVIRONMENTALLY SAFE AND GENTLE MEANS OF PROTECTION OF FRUIT ORCHARDS

The subject of the study is the protection of fruit orchards. The purpose of the work is the research and

selection of environmentally friendly, sparing means of protecting fruit orchards. Research methods: for the reliability of the experiment, the location of plots according to B.A. Dospikhov was used, comparisons were also made between the «Warm Hunting Belt» and the «Sticky Hunting Belt». In the course of the conducted research on the analysis of warm fishing belts, it was revealed that the best option for an autumn warm fishing belt is a «Sintepon». The practical significance of the results obtained lies in the fact that the “Sintepon” is fibrous, pests easily make their way and do not attach to the trunk of trees, its layering gives a larger volume of material wrapping the tree, which contributes to the accumulation of a larger number of insects. The second, positive property of sintepon is less traumatic when removing insects for identification. In the future research, it is planned to analyze cherry agroecosystems from the point of view of harmful, beneficial and neutral species and to conduct a general assessment of the insect fauna of cherry orchards in the south. In the future, through YouTube Internet network, to distribute to gardeners these environmentally friendly means of protecting fruit orchards

Key words: gardens; trapping; belts; method; struggle; insects; pests; biodiversity.

Введение

Личинки большинства вредителей, обитающих на плодовых деревьях, осенью спускаются на землю для окукливания, а весной вновь вскарабкиваются вверх. Именно на этом и основывается принцип их механического уничтожения. Также служит отличным материалом для сбора биопробы. Для сбора личинок понадобится лишь сделать своими руками ловчий пояс для деревьев. Подобный способ борьбы с вредителями известен издревле – ему уже сотни лет. На сегодняшний день забыт этот метод, многие садоводы перешли на химические методы обработки садов, зачастую не задумываясь о вреде. При регулярном применении ловчих поясов численность вредителей плодовых деревьев в саду значительно снижается. Особенно эффективны такие ловушки против гусениц, к примеру, листоверток. Способны остановить ловчие кольца и взрослых насекомых – долгоносиков, плодовую моль, белокрылок, букарок или казарок, а также муравьев, способных заселить листву деревьев целыми колониями тли. Такие конструкции обеспечивают как профилактику, так и защиту плодового дерева.

Ловчими плодовыми поясами (кольцами) называют приспособления в виде лент, «юбочек» или воронок шириной до 20 см, закрепляемых на стволах деревьев на высоте 0,5-1,0 м. Ловушки часто прикручивают и к толстым скелетным веткам, склоняющимся близко к земле [1, 2,3].

Одной из сезонной продукции юга Кыргызстана является сладкая черешня *Prunus avium*. Улучшение качества и производства эко продукции востребованность нашего времени. В последние десятилетия значительно усовершенствовались интегрированные и органические методы производства, а также усовершенствуются экологически чистые методы контроля. Первой задачей интегрированной борьбы является исследование фауны насекомых и вредителей. Это исследование проводилось на 2 участках юга Кыргызстана, а именно в Ошской области. В дальнейшем исследовании планируется анализ агроэкосистем вишни с точки зрения вредных, полезных и нейтральных видов, и провести общую оценку фауны насекомых вишневых садов юга Кыргызстана.

Цель работы: исследование и выбор экологически безопасных, щадящих средств защиты плодовых садов.

Объекты исследования: работа проводилась в осенне-весенние периоды на 2-х участках: Ошская область, Карасуйский район, село Нариман, площадь участка 1га (далее участок №1); г. Ош улица Вишенка, площадь участка 0.01га (далее участок №2). Использовались «Теплый ловчий пояс» и «Клейкий ловчий пояс». До наступления первых заморозков 19 ноября 2021 года поставили ловчие пояса двух видов: из плотной хлопчатобумажной ткани и синтепона; широкой клеющей ленты «скотч», таблички и маркеры. На участке с площадью 1 га завязали 55 ловчих поясов на юго-восточной стороне участка, учитывая розы ветров, наибольшее освещенность в дневное время и расположение приграничной зоны с Узбекистаном; на участке с площадью 0.01га на каждом деревце соответственно.

Методы исследования: для достоверности опыта использовали расположение делянок по Б.А. Доспехову, длинной стороной в том же направлении, в каком сильнее всего изменяется плодородие почвы. Так все варианты поставлены в одинаковые условия сравнения и оценки

их эффективности (рисунок 1).



Рисунок 1- Расположение делянок по Б.А. Доспехову.

Весенние ловчие пояса установили 1 апреля 2022 года на 2-х участках соответственно. Взяли 2 разных материала: волокнистый и тонкий синтепон (без клея), пенополиэтилен (с клеем). Синтепон завязывали в 2 слоя (рисунок 2) и 5-6 слоев в виде юбки (рисунок 3), и песочных часов (рисунок 4).



Рисунок 2 - Ловчий пояс из синтепона двухслойный

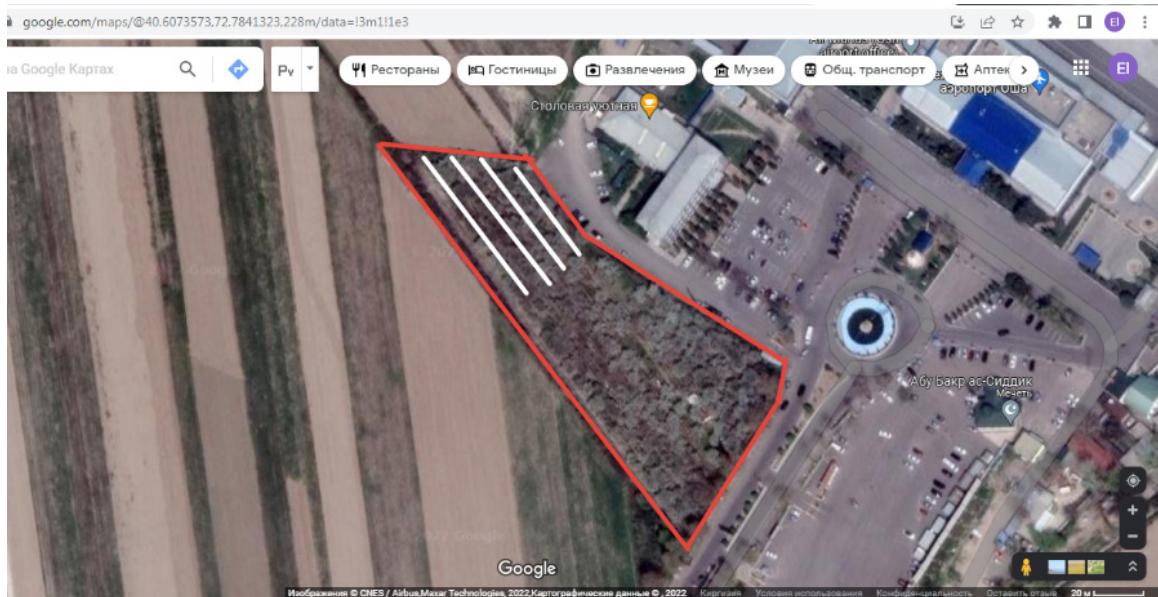

Рисунок 3 - Ловчий пояс из синтепона в виде юбки

Установление «Клейких ловчих поясов» начинается ранней весной. Материалы для установки: пенополиэтилен (толщиной 3 мм), клей (клей для ловчих поясов), одножильная проволока в изоляции сечением 0,75 кв. мм или тонкий/широкий скотч лента. Крепить конус

необходимо на высоте 1 метра от земли, чтобы отлетающие от земли брызги при сильном дожде не покрывали липкое вещество, а также выше всех подвязок к подпоркам (молодого дерева). Убор сорняков. Высота конуса 7-10 см (в зависимости от толщины дерева). Шов конуса не должен иметь зазоров. Измеряем пенополиэтилен нужного размера, устанавливаем до ответвлений, слегка натянув скотч прикрепляем к дереву (рисунок 5); намазываем один виток клея, распределяем по конусу (рисунок 7) и выворачиваем (с клеем с внутренней стороны конуса). Липкое вещество наносится с внутренней или внешней стороны конуса. В зависимости от толщины опытных деревьев (черешни) устанавливались конусовидной (с клеем снаружи конуса (рисунок 6) и с внутренней стороны конуса (рисунок 7)), двухслойный (рисунок 8) и параллельно (рисунок 9) обвивающей формы.



Рисунок 4 - Ловчий пояс из синтепона в виде песочных часов



Рисунок 5- Ловчий пояс из пенополиэтилена



Рисунок 6 - Ловчий пояс из пенополиэтилена с клеем снаружи



Рисунок 7- Ловчий пояс из пенополиэтилена с клеем изнутри



Рисунок 8 - Ловчий пояс из пенополиэтилена двухслойный



Рисунок 9 - Ловчий пояс из пенополиэтилена двухслойный параллельно обвивающей формы

Метод ловчих поясов является экологически безопасным и щадящим средством защиты черешневого (плодовых в целом) сада от вредителей. Не выделяет вредных веществ в окружающую среду, не препятствует прохождению питательных веществ по стволу. Этот метод является легким при определении фауны местности, так как ловля и идентификация насекомых не изменяет цвета или удаления частей насекомых.

Пояс может использовать как для определения видов и защиты деревьев от ползающих насекомых. Важно пояс устанавливать без зазоров. После 3-х дней установки не наблюдаются муравьи, что способствует предотвращению от тли. Пояс из синтепона, завязанный в 2 слоя (рисунок 2) пропускает насекомых, должно быть больше слоев и в распушенном состоянии. Пояс из синтепона в 5-6 слоев в виде юбки (рисунок 3) не эффективен, так как большие муравьи могут проходить через пояс. Более эффективный метод это пояс в виде песочных часов (рисунок 4), где большое значение имеет диаметр синтепона. Ловчий пояс из синтепона с 2-4 см пропускает насекомых, где 5 см синтепон хорошо распушенный не пропускает их. Ловчий пояс из синтепона является не только защитным, не пропускающий насекомых от земли на дерево, но не для ловли и определения видов насекомых. Для определения насекомых результативнее «Клейкий ловчий пояс». В зависимости от толщины опытных деревьев и наглядности, пойманных насекомых мы устанавливали конусовидной формы с клеем снаружи конуса (рисунок 5), этот метод обеспечивает наглядность пойманных насекомых в то же время сползающие гусеницы тоже прилипают к клею, но загрязняется листьями и другим мусором. Клейкий ловчий пояс с клеем с внутренней стороны конуса (рисунок 6) не пропускает насекомых не образуя толстый слой тропы насекомых, в последующем не давая возможности пройти насекомым по трупам налипших насекомых. Клейкие пояса являются больше «Защитными поясами» чем ловчими. Очень важный фактор — это герметичности установки «Защитного пояса», сложнее с большими деревьями, где ствол дерева изгибается, образуются трещины и бугры. Эту проблему решили с помощью двухслойного ловчего пояса (рисунок 7), где первый слой использовали синтепон для выравнивания и амортизации не ровной поверхности дерева и вторым слоем завязывали скотчем пенополиэтилен с клеем снаружи отступая 1 см с краев пояса. Пояс с параллельно (рисунок 8) обвивающей формой не так эффективен как двухслойный ловчий пояс.

Выводы:

1. Выявлено, что наиболее лучший вариант для осеннего теплого ловчего пояса — это «Синтепон», так как, он волокнистый вредители легко пробираются и не прикрепляются к стволу деревьев, его многослойность дает больший объем материала обвивающее дерево, что способствуют накоплению большому числу насекомых;
2. Определено, что вторым положительным свойством синтепона является менее травматичности при изъятии насекомых для идентификации;
3. Произведены снятие поясов с исследованных участков в апреле и мае 2022 года, сданы на идентификацию в Ошскую лабораторию карантина растений.

Список литературы:

1. **Доспехов, Б.А.** Методика полевого опыта (с основами статистической обработки результатов исследований) [Текст] / Б. А. Доспехов. - М.: АГРО Промиздат, 1985. - 351 с.
2. **Самиева, Ж.Т.** Современные пути решения проблемы повышения рентабельности и экологизации сельскохозяйственного производства и его переработки [Текст] / Ж.Т. Самиева // Наука. Образование. Техника. – Ош: КУУ, 2019. – №1. – С. 122 - 129.
3. **Камилова, Л.Т.** Возделывание сорта черешни *Cerasus Avium* в Кадамжайском районе Баткенской области в условиях изменения климата [Текст] / Л.Т.Камилова, Ж.Т.Самиева, Б.У. Хасанов // Наука. Образование. Техника. – Ош: КУМУ, 2022. – №2. – С. 66 - 73.

DOI:10.54834/16945220_2023_1_35

Поступила в редакцию: 06.12.2022 г.

УДК:574:595.7(575.2)(04)

Темиркул к. К.
 науч. сотр. Института биологии НАН Кыргызской Республики
Токторалиев Б.А.
 д.б.н., академик НАН Кыргызской Республики

БИШКЕК ШААРЫНЫН ЖАНА АНЫН ЧЕТ ЖАКАСЫНДАГЫ БАДАЛ-ДАРАКТАРДЫН ЗЫЯНКЕЧ КУРТ-КУМУРСКАЛАРЫ

Изилдөөнүн предмети болуп Бишкек шаарынын жана анын чет жакасында өсүүчү ийне жалбырактуу жана жазы жалбырактуу сортторунун зыянкеч курт-кумурскалары эсептелинет. Бул жумушта изилдөөнүн негизги максаты болуп, Бишкек шаарынын жана анын чет жакасында өсүүчү ийне жалбырактуу жана жазы жалбырактуу сортторунун зыянкеч курт-кумурскаларынын түрдүк курамын изилдөө саналды. Жумуш жалпы кабыл алынган изилдөө ыкмалардын негизинде - алардын экологиялык абалын изилдөөдө деталдык жана үстүртөн токой патологиялык усулдардын негизинде жүргүзүлдү. Изилдөө учурунда токойду коргоо, энтомология, экологиядагы жалпыланган методикалар дагы колдонулду. Талаа материалдарын жалпыланган методикаларынын негизинде да жүргүзүлдү. Изилденип жаткан аймакта филофаг курт-кумурскалардын массалык жана локалдык очоктору, ошондой эле, ксилфагдардын бириндеген локалдык очоктору аныкталды. Бул зыянкеч курт-кумурскалардын очокторунун жана алардын түрдүк курамынын, энтомофагдарынын аныкталуусу, аларга каршы иш чараларды сунуштоо иштин негизги баалуулугун түзөт. Иштин талаа практикалык жана лабораториялык шарттардагы жыйынтыктары, курт-кумурскалар менен күрөшүүдө интеграцияланган коргоо ыкмаларын колдонуу (биологиялык жана химиялык препараттарды дозасын эске алуу менен айкалыштырып колдонуу) эффективдүү жыйынтык берет. Шаар экосистемасында жана калктуу пунктарда зыянкеч курт-кумурскалар менен күрөшүүдө алгач өз учурунда токой-патологиялык, экологиялык изилдөөлөрдү жүргүзүп, санитардык тазалоо иштерин жүргүзүү зарыл жана интеграцияланган коргоо ыкмаларын колдонуу зарыл.

Негизги сөздөр: филофагдар; сөнгөк зыянкечтери; зыяндуулук; шаар экосистемасы; булгануу; иммунитет; очок; токой патологиялык изилдөө; санитардык абал; энтомофагдар.

НАСЕКОМЫЕ-ВРЕДИТЕЛИ ДРЕВЕСНО-КУСТАРНИКОВЫХ ПОРОД ГОРОДА БИШКЕК И ПРИГОРОДНЫХ ЗОН

Предметом исследования является насекомые-вредители древесно-кустарниковых пород Бишкека и пригородных зон. Целью исследования является изучение видового состава насекомых-вредителей лиственных и хвойных пород, произрастающие на территории Бишкека и пригородных зон. Работы проводились с использованием общепринятых методик – рассмотрены экологическое состояние древесно-кустарниковых пород и вредоносность насекомых-вредителей. Для определения экологического состояния зеленых насаждений и их вредителей проведено рекогносцировочное и детальное лесопатологическое исследования. В процессе исследований использовалась общепринятая в лесозащите, энтомологии, экологии и другие методики. Обработка полевых материалов проводилась по общепринятым стандартным методикам. Научная ценность полученных результатов является, выявление видового состава насекомых-вредителей и их массовых очагов, энтомофагов, и рекомендовать интегрированный метод защиты от насекомых-вредителей. В исследуемой территории массовые и локальные очаги отмечались только у насекомых-филофагов, а у ксилофагов - единичные локальные очаги. Результаты полевых и лабораторных исследований, а также интегрированный метод защиты древесно-кустарниковых насаждений от наиболее опасных видов насекомых-вредителей дает эффективный результат, так как биологические и химические препараты используются вместе учитывая их дозы. Для улучшения экологического состояния древесно-кустарниковых насаждений в городских и населенных пунктах необходимо своевременно проводить лесопатологические и экологические обследования, соответственно назначать санитарную рубку и применять интегрированный метод защиты от наиболее опасных видов вредителей.

Ключевые слова: филофаги; ксилофаги; вредоносность; городская экосистема; загрязнение; иммунитет; очаг; лесопатологическое исследование; санитарное состояние; энтомофаги.

INSECT PESTS OF TREE AND SHRUBS IN BISHKEK AND SUBURBAN ZONES

The purpose of this work is to study the species composition of insect pests of deciduous and coniferous

species growing in the territory of Bishkek and suburban areas. The work was carried out using generally accepted methods. The ecological state of trees and shrubs and the harmfulness of insect pests were considered. To determine the ecological state of green spaces and pests, reconnaissance and detailed forest pathological studies were carried out. In the process of research generally accepted in forest protection, entomology, ecology, and other methods, were used. Processing according to the standard methods. The scientific value of the results obtained is to identify the species composition of insect pests and their mass foci, entomophages, and to recommend an integrated method of protection against insect pests. In the study area, mass and local foci were observed only in phyllophagous insects, and in xylophagous - single local foci. The results of field and laboratory studies, as well as an integrated method of protecting tree and shrub plantations from the most dangerous types of pests, give an effective result, since biological and chemical preparations are used taking into account their doses. In order to improve the ecological state of tree and shrub plantations in urban and populated areas, it is necessary to carry out forest pathological ecological surveys in a timely manner; respectively, appoint a sanitary cutting of the survey, apply an integrated method of protection against the most dangerous types of pests.

Key words: *phyllophages; xylophages; harmfulness; urban ecosystem; pollution; immunity; focus; forest pathological research; sanitary condition; entomophages.*

Актуальность. В городе Бишкек и пригородных зонах постоянно наблюдается комплексное воздействие антропогенных факторов на рост и развития древесно-кустарниковых пород [3]. Уплотненные почвы, недостаток полива, неправильная санитарная рубка, загрязнения атмосферного воздуха с транспортными и малыми производственными отходами, а также бытовые отходы отрицательно сказываются на жизнедеятельность зеленого фонда города. В результате вышеназванных негативных факторов снижается иммунитет растений, а также нарушается устойчивость древесно-кустарниковых насаждений. Это приводит к увеличению численности первичных и вторичных насекомых-вредителей.

У некоторых филлофагов, уже несколько лет отмечаются постоянные локальные и массовые очаги. Такое заселение ухудшает санитарное состояние, эстетический и декоративный вид зеленых насаждений. Далее в результате таких массовых повреждений деревьев поселяются ксилофаги и различные болезни. Комплексное воздействие ксилофагов и филлофагов ускоряют ослабления древесно-кустарниковых пород в урбоэкосистеме.

Одним из главных задач работы, изучение видовой состав, вредоносность филлофагов и ксилофагов, состояние древесно-кустарниковых насаждений в Бишкеке и пригородных территориях.

Сохранение зеленых насаждений в Бишкеке, проведение лесозащитных, экологических и энтомологических мероприятий и мониторингов против наиболее массовых видов насекомых-вредителей и разработать интегрированный метод защиты зеленых насаждений от вредных насекомых (совмещать биопрепараты и химические препараты учитывая их дозы) в настоящее время очень важны. Как нам известно, интегрированный метод защиты наиболее эффективны, так как в городской среде не разрешается химический метод борьбы с вредителями. Интегрированная система защита зеленых насаждений от вредителей разработана КазНИИЗКР и уже несколько лет используется в Казахстане. Для уменьшение численности филлофагов в городской среде наиболее эффективны биологические препараты и химические препараты низкого класса.

Материалы и методы исследований

Основные исследования проводились в 2013-2021 гг. Объектом исследований являлись древесно-кустарниковые насаждения, произрастающие на территории Бишкека и пригородных зон, и их насекомые-вредители.

Полевые работы проводились преимущественно с марта по ноябрь. Они включали рекогносцировочное и детальное обследование насаждений. Наблюдения, сбор насекомых и их повреждения, лабораторное выведение наиболее массовых насекомых-вредителей и их энтомофагов. В процессе исследований использовалась общепринятая в лесозащите, энтомологии, экологии и др. методики работы по изучению видового состава насекомых-филлофагов и -ксилофагов, их биологии, экологии, методики рекогносцировочного и детального лесопатологического обследования насаждений (Исаев, Гирс, 1975; Воронцов, Мозолевская,

Катаев, Соколова, 1984; Токторалиев, 1993, 2003, 2004). Обработка полевых материалов проводилась по общепринятым стандартным методикам (Доспехов 1985, Плохинский 1970, Лакин 1980, Голубев 1984 и др.) [5].

Видовой состав насекомых-вредителей выявлялся при обследовании насаждений. Вредоносность определяли по пятибалльной шкале [4].

Результаты собственных исследований

Бишкеки его окрестности являясь культурным центром, столицей Республики расположена в северной части Кыргызстана, на горных отрогах Тянь-Шаня, подножия Кыргызского Ала-Тоо на высоте 770 м н.ур.м., в долинах рек Аламедин и Ала - Арча [1].

В настоящее время большая часть древесно-кустарниковых пород, созданных в прошлом веке достигли зрелого возраста, некоторые из них перестойного возраста. Общее санитарное состояние неудовлетворительно: вязы больны голландской болезнью, на тополе. Более широко распространены грибные болезни, дубы черешчатые, хоть они долгожители, но в парке суховершинные, массово повреждены дубовым минирующим пилильщиком (*Profenusa rugmaea* Klug), вытянулись в высоту из-за густоты посадок, при порывах сильного ветра, могут образовать буреломы. Необходимо постепенно заменять перестойные деревья новыми устойчивыми к урбозкосистеме, т.е. декоративными деревьями и кустарниками, в частности интродуцированные породы и др.

Озеленение городских территорий наряду с положительными сторонами имеет свои недостатки, подбор ассортимента растений носит случайный характер, не учитываются биологические, эстетические, санитарно-гигиенические свойства растений [1,2,4]. Большой нажим делается на растения из Европы, которые попали неизвестными путями, без карантинного контроля. Отсутствие надлежащего ухода за зелеными насаждениями, обеднение их питательной среды, деятельность вредных насекомых и болезней леса, появление сорных растений и порослей нежелательных древесно-кустарниковых пород, разрушения арычной поливочной системы, интенсивная строительства внутри города, асфальтирования проезжих частей, укладки плит-тротуаров улиц, устройства всевозможных автомобильных парковок создали невосполнимую проблему для защиты зеленого фонда города.

При обследовании исследуемой территории произведен визуальный осмотр древесно-кустарниковых насаждений. Некоторые деревья, подозреваемые на повреждения их насекомыми-вредителями, осмотрено детально с закладкой пробных площадей и учетные работы на модельных деревьях. При детальном осмотре на них обнаружены насекомые, повреждающие листья, хвои, стволы растений, что в некоторой степени отрицательно сказывается на декоративности и эстетических свойствах деревьев. С таких деревьев взяты образцы для лабораторного микроскопического исследования. Обнаруженные на деревьях насекомые частично идентифицированы.

По исследованиям определена видовая принадлежность основных видов филофагов древесно-кустарниковых насаждений и их встречаемость, а также повреждаемые породы, результаты которые приведено в таблице 1.

Таблица 1 – Видовой состав и встречаемость филофагов древесных и кустарниковых насаждений Бишкека и пригородных территорий

№	Наименование вредителя (систематическое положение)	Повреждаемая порода	Балл
Насекомые-филофаги лиственных пород			
ОТРЯД НУМЕНОПТЕРА			
Семейство <i>Tenthredinidae</i>			
1.	Дубовый минирующий пилильщик (<i>Profenusa rugmaea</i> Klug, 1816)	дубовые деревья	5
2.	Вязовый минирующий пилильщик (<i>Fenusa ulmi</i> Sandevall, 1844)	все виды вязовых насаждений	2

3.	Тополевый точечный пилильщик (<i>Pristiphora conjugates</i> Dahlm.)	различные виды тополя и ивы	1
4.	Вишневый слизистый пилильщик (<i>Caliroa cerasi</i> L.)	вишня, черешня, боярышник, груша, слива, терн, айва, рябина, яблоня, кизильник, ирга	2
ОТРЯД LEPIDOPTERA			
Семейство <i>Gracillariidae</i>			
5.	Каштановая минирующая моль (<i>Cameraria ohridella</i> Deschka & Dimic)	конский каштан обыкновенный	4
6.	Моль-пестрянка вязолистная (<i>Phyllonorycter ulmifoliella</i> Hubner, 1817)	различные виды вяза	2
7.	Яблонная горностаевая моль (<i>Yponomeuta malinellus</i> Zeller, 1838)	яблоня	2
8.	Платановая минирующая моль (<i>Phyllonorycter platani</i> Staudinger, 1870)	платан	2
9.	Нижняя тополевая минирующая моль (<i>Phyllonorycter populifoliella</i> Reitschke, 1833 г.)	различные виды тополя	2
Семейство <i>Arctiidae</i>			
10.	Американская белая бабочка (<i>Hypphantria cunea</i> Drury, 1773)	более 200 видов древесно-кустарниковых и травянистых растений	3
Семейство <i>Lymantriinae</i>			
11.	Непарный шелкопряд (<i>Lymantria dispar</i> Linnaeus, 1758)	все лиственные породы, при недостатке лиственных нападают на хвойные породы	3
12.	Туркестанская златогузка (<i>Euproctis karghalica</i> Moore, 1878).	более 50 лиственных пород (дуб, слива, яблоня, терн, клен татарский, абрикос, боярышник, груша, терновник, ива, акация белая, береза и др.)	2
13.	Ивовая волнянка (<i>Leucoma salicis</i> Linnaeus, 1758)	ива, тополь бальзамический и черный, осина	2
Семейство <i>Lasiocampidae</i>			
14.	Горный кольчатый шелкопряд (<i>Malacosoma parallela</i> Staud.)	розоцветные и многие другие древесные породы, в частности клен, тополь, ива, вяз, яблоня, абрикос	2
15.	Кольчатый шелкопряд (<i>Malacosoma neustria</i> Linnaeus, 1758)	все плодовые деревья, а также дуб, тополь, ива, вяз и другие древесные породы	3
Семейство <i>Notodontidae</i>			
16.	Лунка серебристая (<i>Phalera bucephala</i> Linnaeus, 1758)	дуб, липа, береза, тополь, ольха, клен, вяз, береза, осина, редко – плодовые и др.	2
Семейство <i>Totricidae</i>			
17.	Листовертка розанная (<i>Archips rosana</i> L.)	вредитель практически всех деревьев лиственных пород, из плодовых: яблоня, груша, айва, слива, черешня, вишня, абрикос, грецкий орех, алыча	3

18.	Листовертка зеленая дубовая (<i>Tortrix viridana</i> Linnaeus, 1758)	дуб черешчатый и редко другие виды дуба	2
Семейство Geometridae			
19.	Зимняя пяденица (<i>Operophtera brumata</i> Linnaeus, 1758)	груша, яблоня, вишня, а также многие дикорастущие лиственные породы: липа, дуб, вяз, лещина, ясень и др.	2
20.	Пяденица обдирало обыкновенная (<i>Erannis defoliaria</i> Cl.)	все лиственные породы (дуб, яблоня, алычу, клен, орех грецкий, боярышник и др.)	2
ОТРЯД COLEOPTERA			
Семейство Chrysomelidae			
21.	Восточный листоед (<i>Agelastica alni orientalis</i> Baly.)	различные виды тополя и ивы	4
22.	Ильмовый листоед (<i>Xanthogaleruca luteola</i> Mull.)	различные виды вяза	5
23.	Тополевый листоед (<i>Chrysomela populi</i> Linnaeus, 1758)	различные виды тополя и ивы	3
24.	Краснокрылый ивовый листоед (<i>Chrysomela saliceti</i> Suffrian, 1849)	ива, реже тополя и осины	2
Семейство Curculionidae			
25.	Вязовый минирующий долгоносик (<i>Orchestes mutabilis</i> Boheman, 1843)	различные виды ильмовых	2
Насекомые-филлофаги хвойных пород			
Отряд HOMOPTERA			
Семейство Adelgidae			
26.	Сосновый хермес (<i>Pineus pini</i> L.)	различные виды сосны	4
27.	Еловый коровый хермес (<i>Pineus pineoides</i> Chol.)	различные виды ели	3
28.	Ранний еловый хермес (<i>Adelges lapponicus</i> Chol.)	различные виды ели	4
Семейство Lachnidae			
29.	Большая еловая тля (<i>Cinara grossa</i> Kalt.)	различные виды ели	3
	Еловая побеговая тля (<i>Cinara pilicornis</i> Hart.)	различные виды ели	3
30.	Цинара лиственничная (<i>Cinara laricis</i> Walk.)	Лиственница	2
Семейство Coccidae			
31.	Джунгарская еловая ложнощитовка (<i>Physokermes fasciatus</i> Borch.)	ель тьяньшаньская	2
Семейство Pseudococcidae			
32.	Заилийский червец (<i>Phenacocus borchsenii</i> Mat.)	ель тьяньшаньская	2
Отряд THYSANOPTERA			
Семейство Phloeothripidae			
33.	Еловый трипс (<i>Pinaceothrips monticola</i> Jach.)	ель тьяньшаньская	4
Отряд LEPIDOPTERA			
Семейство Coleophoridae			
34.	Лиственничная чехлоноска сибирская (<i>Coleophora sibirica</i> Falk.)	лиственница сибирская	2
Семейство Tortricidae			
35.	Рыжий побеговьюн (<i>Rhyacionia buoliana</i> Den. et Schiff. Evetria)	различные виды сосны	3

Как показано в таблице 1, в условиях Бишкека и пригородных территориях для древесно-кустарниковых насаждений особую опасность представляют листовенные вредители – минеры и листогрызы. Они первыми заселяются на растениях и нарушают нормальную жизнедеятельность, т.е. разрушает биохимические и физиологические процессы, ослабляют иммунную систему, ухудшают эстетический и декоративный вид, в итоге зеленые насаждения теряют устойчивость и к другим вредителям, и болезням.

Из отряда перепончатокрылых (Hymenoptera) наиболее массово распространены следующие виды минеров, обитающие на дубовых деревьях (*Profenusa pygmaea* Klug, 1816), бабочек (Lepidoptera) на конском каштане (*Cameraria ohridella* Deschka & Dimic) [4].

Группа листогрызущих вредителей представлена вредителями-полифагами как, вишневый слизистый пилильщик (*Caliroa cerasi* L.), американская белая бабочка (*Hyphantria cunea* Drury, 1773), непарный шелкопряд (*Lymantria dispar* Linnaeus, 1758), пяденица обдирало обыкновенная (*Erannis defoliaria* Cl.), туркестанская златогузка (*Euproctis karghalica* Moore, 1878), горный кольчатый шелкопряд (*Malacosoma parallela* Staud.), листовертка розанная (*Archips rosana* L.), зимняя пяденица (*Operophtera brumata* L., 1758), восточный листоед (*Agelastica alni orientalis* Baly.), ильмовый листоед (*Xanthogaleruca luteola* Mull.), тополевый листоед (*Chrysomela populi* Linnaeus, 1758).

Из всех видов филлофагов наибольшую опасность городских древесно-кустарниковых насаждений в Бишкеке представляют: дубовый минирующий пилильщик (*Profenusa pygmaea* Klug, 1814), каштановая минирующая моль (*Cameraria ohridella* Deschka & Dimic), карагачевый листоед (*Galerucella luteola* Mull.), американская белая бабочка (*Hyphantria cunea* Drury, 1773), непарный шелкопряд (*Lymantria dispar* Linnaeus, 1758), восточный листоед (*Agelastica alni orientalis* Baly.), тополевый листоед (*Chrysomela populi* Linnaeus, 1758).

На севере Кыргызстана по литературным данным зарегистрировано нахождение 15 видов стволовых вредителей [9]. В результате наших исследований этот список увеличился (таблица 2).

Таблица 2 - Видовой состав и встречаемость насекомых – ксилофагов в Бишкеке и пригородных территорий

№ п/п	Семейства	Вид	Балл
1	Buprestidae	Арчовая златка (<i>Anthaxia conradti</i> Sem.)	3
		Златка туркестанская (<i>A. turkestanica</i> Obenb)	2
		Четырехточечная златка (<i>A. quadripunctata</i> L)	3
		Ребристая бронзовая златка (<i>Chrysobothris chrysostigma</i> L)	2
2	Cerambycidae	Черный ребристый усач (<i>Asemum striatum</i> L.)	2
		Усач сухобочин (<i>D. nebulosa</i> Gebl.)	3
		Молорхус паллидипенсис (<i>Molorchus pallidipennis</i> Heyd.)	4
		Городской усач (<i>Aeolesthes sarta</i> Sols.)	4
3	Ipidae	Горный киргизский короед (<i>Ips hauseri</i> Reitt.)	4
		Гравер Спесивцева (<i>Pityogenes spessivtsevi</i> Leb.)	4
		Микрограф киргизский (<i>Pityophthorus kirgisticus</i> Pjatn)	3
		Микрограф Парфентьева (<i>P. parfentjevi</i> Pjatn.)	3
		Микрограф Шренка (<i>P. schrenkianus</i> Pjatn.)	2
		Хвойный полосатый древесинник (<i>Trypodendron lineatum</i> Oliv.)	2
		Сибирский корнежил (<i>Hylastes aterrimus</i> Egg.)	3
		Киргизский корнежил (<i>H. substriatus</i> Strohm.)	3
4.	Siricidae	Большой таежный рогахвост (<i>Urocerus gigas tajganus</i> Bens.)	1
		Синий тяньшанский рогахвост (<i>Paururus tjanshanicus</i> Sem.)	2
		Черный рогахвост (<i>Xeris spectrum</i> L.)	2

Из стволовых вредителей по вредоносности наиболее активными являются следующие

виды [7-11] (таблица 3).

Таблица 3 - Вредоносность стволовых вредителей (ксилофагов)

№ п/п	Виды вредителей	Вредоносность
Физиологическая вредоносность		
1.	<i>Ips hauseri</i> Reitt.	12
2.	<i>Tetropium staudingeri</i> Pic	12
3.	<i>Pityogenes spessivtsevi</i> Leb	12
4.	<i>Pityophthorus kirgisisicus</i> Pjat	10
Способность разрушать и обесценивать древесину		
1.	Siricidae	11,7
2.	<i>Tetropium staudingeri</i> Pic.	4,8
3.	<i>Dokhturovia nebulosa</i> Gebl.	4,8
4.	<i>Trypodendron lineatum</i> Oliv	4,3
5.	<i>Anthaxia turkestanica</i> Obenb.	3,3
6.	<i>Pityogenes spessivtsevi</i> Leb	2,4

В результате проведенных исследований в г.Бишкек и пригородных территориях самая высокая численность отмечается только дубового минирующего пилильщика и ильмового листоеда. На численность популяции пилильщиков влияет паразитические наездники и хищные энтомофаги. В настоящее время в городе сократилось число хищных энтомофагов, то есть жуки-стафилиниды, мелких жужелиц, некоторых коровок, верблюдов, полезных муравьев. Тем более, скрытый образ жизни личинок делает им более устойчивым к факторам внешней среды.

У американской белой бабочки (АББ) были выявлены следующие энтомофаги: ихнеумониды (*Ichneumonidae*): *Pimpla turionella* L., *Pimpla instigator* L., хальцидиды (*Chalcididae*): *Brachymeria intermedia*.; тахиниды (*Tachinidae*): *Exorista rustica* F. и *Exorista larvarum* L.

Ильмовый листоед в наших условиях энтомофаги встречались в малом количестве (мухи-тахины (*Tachinidae*)), ктыри (*Asilidae*). Листоеды при угрозе уничтожения проявляет инстинкт самосохранения, чувствуя большую опасность они максимально откладывают яйца, в результате их численность заметно увеличивается, тем самым становятся угрозой для ильмовых деревьев.

В состав комплекса-энтомофагов лубоеда Прутенского входили наиболее распространенные хищные жуки и личинки чернотелки - *Hypophloeus fraxini* Kug., блестянка - *Eपुरaea pusilla* Zel., плоскотелка - *Lado jelskii* Wank., стафилиниды - *Phloeonomus lapponicus* Zett., трухляк *Pytho depressus* L., из отряда двукрылых - *Medetera ambigua* Zett., а из паразитических насекомых *Rhopalicus tutela* Walk [9].

В ходах горного киргизского кородея обнаружено 19 видов насекомых, истреблявших кородея на разных фазах развития. Из них 10 видов жесткокрылые, остальные двукрылые.

В ходах горного киргизского кородея были обнаружены стафилиниды - *Placusa complanata* Er., *Phloeonomus lapponicus* Zett., *Phloeopora testacea* Mann. Обнаружены также блестянки - *Eपुरaea pusilla* Zll., *Eपुरaea* sp. pr. *borella* Zett., плоскотелка *Jado jelskii* Wank., чернотелка - *Hypophloeus* sp. nov., и ряд двукрылых - *Medetera excelens* Fred., *Medetera ambigua* Zett., *Jonchaea seitneri* Hedel. [10] и др.

Несмотря на большое количество видов и широкое распространение вышесказанных энтомофагов, они играют в динамике численности горного киргизского кородея меньшую роль, чем паразитические насекомые.

Среди паразитов наибольшее распространены птеромалиды - *Dinotiscus eupterus* Walk. и *Rhopalicus tutela* Walk. По наблюдениям они уничтожает до 10% личинок горного киргизского кородея, имеет две генерации в год.

Обнаружены также бракониды, которые уничтожают до 11-15% короедов. Из них

определен только один вид – *Cocloides bostrichorum* Gir. Другой вредитель – киргизский корнежил (*H. substriatus* Strohm.) встречается в большом количестве, занимает на ели тяньшанской свободную от конкуренции экологическую нишу и почти не истребляется энтомофагами.

Комплекс паразитов Смеречинского усача всего обнаружено 10 видов паразитов. Из них 7 видов ихневмониды, 3 вида бракониды. Наиболее часто встречались ихневмониды - *Megarhyssa* sp., *Echtrus reliclator* Z., *Ephialtes* sp., *Atanicolus* sp. Последний особенно многочислен. Учеты показали, что смертность личинок усача от этого паразита составляет от 5 до 30% [9].

Выводы:

В результате лесопатологических исследований на древесно-кустарниковых насаждениях на территории Бишкека и пригородных зон установлено, что санитарное состояние этих насаждений неудовлетворительно. Основная часть зеленых насаждений составляют деревья, кустарники спелого и перестойного возраста. Среди них отмечается: аварийные, суховершинные, усыхающие и сухостойные деревья. Из филлофагов массово встречается дубовый минирующий пилильщик, ильмовый листоед и каштановая минирующая моль. А из ксилофагов самая высокая численность отмечено у короедов и городского усача. В Бишкеке и пригородных территориях энтомофаги вредных насекомых снижает численность до 15%. Для улучшения экологического состояния древесно-кустарниковых насаждений надо свое время проводить лесопатологическое обследование, санитарную рубку и использовать интегрированные методы защиты от вредных насекомых. Кроме того, обогащать почву удобрениями и улучшить полив. Здоровые насаждения сами способны бороться с насекомыми-вредителями.

Список литературы:

1. **Ахматов, М.К.** Ассортимент древесных растений для озеленения и защитного лесоразведения городов и сел Чуйской долины [Текст] / М.К. Ахматов // Естественные и математические науки в современном мире: сб. ст. по матер. XLIV междунар. науч.-практ. конф. – Новосибирск: СибАК, 2016. - № 7. – С.14-21.
2. **Габрид, Н.В.** Вредные насекомые и болезни лесных пород Кыргызстана [Текст]: справочное пособие / Н.В. Габрид. – Бишкек: Илим, 2007. – 160 с.
3. **Кулагин, Ю.З.** Древесные растения и промышленная среда [Текст] / Ю.З. Кулагин. – М.: Наука, 1974. – 124 с.
4. **Тузова, В.К.** Методы мониторинга вредителей и болезней леса [Текст] / В.К. Тузова. – Москва, 2004. – Т. 3. – 200 с.
5. **Семевский, Ф.Н.** Прогноз в защите леса [Текст] / Ф.Н. Семевский. – М.: Десн. Пром, 1971. - 72 с.
6. **Темиркул, к. К.** Оценка вредоносности наиболее опасных видов филлофагов древесно-кустарниковых насаждений в условиях г. Бишкека [Текст] / К. Темиркул к. // Наука, новые технологии и инновации Кыргызстана. – Бишкек, 2018. - № 1. – С. 45-49.
7. **Токторалиев, Б.А.** Заселение интродуцированных хвойных пород стволовыми вредителями ели Тянь-шанской [Текст] / Б.А. Токторалиев, В.Н. Трофимов // Тез. докл. научн. конф. Проблемы биоэкологии животных и растений, и охраны окружающей среды. – Фрунзе, 1980. – С. 48-51.
8. **Токторалиев, Б.А.** Разнообразия ядра энтомокомплекса стволовых вредителей в различных частях ареала ели тяньшанской [Текст] / Б.А. Токторалиев, Н. Байдолотов, Ж. Соорбеков // Матер. науч. конф. Животный мир Полесья, охрана и рациональное использование. – Гомель, 1988. – С. 69-72.
9. **Токторалиев, Б.А.** Биоэкологические особенности основных вредителей зеленых насаждений г. Джалал Абад и его окрестностей [Текст] / Б.А. Токторалиев, Н. Байдолотов, Э. Урманов // Матер. ХХІХ – научно-теор. конф. проф. – преп. состава ОшПИ. – Ош, 1990. – С. 244-245.
10. **Самиева, Ж.Т.** Современные пути решения проблемы повышения рентабельности и экологизации сельскохозяйственного производства и его переработки [Текст] / Ж.Т. Самиева // Наука. Образование. Техника. – Ош: КУУ, 2019. – №1. – С. 122-129.
11. **Камилова, Л.Т.** Возделывание сорта черешни *Cerasus Avium* в Кадамжайском районе Баткенской области в условиях изменения климата [Текст] / Л.Т. Камилова, Ж.Т. Самиева, Б.У. Хасанов // Наука. Образование. Техника. – Ош: КУМУ, 2022. – № 2. – С. 66 - 73.

DOI:10.54834/16945220_2023_1_41

Поступила в редакцию: 16.12.2022 г.

УДК 595.76812

Токторалиев Б.А.

д.б.н., академик НАН Кыргызской Республики

Карабаев Ж.

ст. преп. Кыргызско-Узбекск. Межд. универ. им. Б. Сыдыкова, Кыргызская Республика

ТҮШТҮК КЫРГЫЗСТАНДАГЫ ЖАҢГАК-МӨМӨ ӨСҮМДҮКТӨРҮН ФЕНОЛОГИЯЛЫК БАЙКООЛОР

Бул жумушта Кыргызстандын түштүгүндөгү жаңгак өсүмдүктөрү изилдөөнүн предмети болуп саналат. Изилдөөнүн максаты- өлкөнүн түштүгүндөгү жаңгак жана мөмө-жемиш өсүмдүктөрүнө фенологиялык байкоо жүргүзүү. Изилдөө методдору – фенологиялык байкоолордун маалыматтарды чогултуу жана талдоо, кышкы эмдөөлөргө, башкача айтканда жылуулукту түзүү ыкмасы. Көчөттөрдүн жана отургузуу материалынын тандалган сортторун сапаттуу өстүрүү үчүн жаңгак инкубатор-плантациясын түзүү жана өркүндөтүү боюнча иштерди жакшыртуу зарыл экендиги аныкталды. Вегетативдик көбөйүүдө кышкы эмдөөлөргө көңүл буруу керектиги, башкача айтканда жылуу каллус пайда кылуу ыкмасы менен. Жаңгак-мөмө токойлору Кыргызстандын Жалал-Абад жана Ош облустарында жайгашкан, алар жапайы өсүүчү жаңгак-мөмө плантацияларынын эң чоң жана эң ири топтолгон жерлери болуп саналат. Жаңгак-мөмө плантацияларынын эң баалуусу шамал менен чаңдашуучу жаңгак плантациялары.

Негизги сөздөр: жаңгак-мөмө плантациялары; фенологиялык байкоо; шамал чаңдаштыруу; кыйыштыруу; каллус пайда болушу.

ФЕНОЛОГИЧЕСКИЕ НАБЛЮДЕНИЯ ОРЕХОПЛОДОВЫХ КУЛЬТУР ЮГА КЫРГЫЗСТАНА

В этой работе предметом исследования является орехоплодовые культуры юга Кыргызстана. Цель исследования - фенологические наблюдения орехоплодовых культур юга Кыргызстана. Методы исследования - фенологические наблюдения, сбор и анализ собранной информации, особое внимание уделено зимним прививкам, то есть методу теплого каллюсообразования. Выявлено, что для качественного выращивания отборных сортов саженцев и посадочного материала необходимо улучшить работу по созданию и улучшению ореховых инкубаторов-плантаций. Определено, что при вегетативном размножении нужно уделять внимание зимним прививкам, т.е. методом теплого каллюсообразования. В Джалал-Абадской и Ошских областях Кыргызстана расположены орехово-плодовые леса, которые являются самыми большими и крупными местами скопления дикорастущих орехово-плодовых насаждений. Самым ценным из орехово-плодовых насаждений являются насаждения ореха грецкого, которые относятся к ветроопыляемым растениям.

Ключевые слова: орехово-плодовые насаждения; фенологическое наблюдение; ветреное опыление; прививание; каллюсообразование.

PHENOLOGICAL OBSERVATIONS OF WALNUT-FRUIT CROPS SOUTH OF KYRGYZSTAN

In this work, the subjects of research are the nut crops of the South of Kyrgyzstan. The purpose of the study is phenological observations of nut crops in the south of Kyrgyzstan. Research methods - phenological observations, collection and analysis of the collected information, special attention is paid to winter vaccinations, that is, the method of warm callus formation. It was revealed that for the high-quality cultivation of selected varieties of seedlings and planting material, it is necessary to improve the work on the creation and improvement of walnut plantation incubators. It was determined that during vegetative propagation, attention should be paid to winter vaccinations, i.e. by the method of warm callus formation. Walnut-fruit forests are located in the Jalal-Abad and Osh regions of Kyrgyzstan, which are the largest and largest places of accumulation of wild-growing walnut-fruit plantations. The most valuable of the walnut-fruit plantations are walnut plantations, which are wind-pollinated plants.

Key words: walnut-fruit plantations; phenological observation; windy pollination; grafting; calla formation.

В конце 60-х начале 70-х годов на территории опорных пунктов бывшей Лесоплодовой станции Института леса и ореховодства НАН КР созданы коллекционно-маточные участки из

лучших отобранных сортов селекции В.С. Шевченко. Они предназначены для изучения сортов и форм, заготовки семян и черенковых материалов для массового размножения ореха грецкого.

На опытных участках ежегодно проводятся фенологические наблюдения, учет и фиксация плодоношения, выбор лучших сортов и форм ореха грецкого.

За последние 10 лет были выведены более 20 новых сортов ореха грецкого, которые отличаются лучшими хозяйственно-ценными признаками и биологическими свойствами.

Селекция ореха грецкого имеет длительную историю и осуществляется методом простого отбора в естественных и искусственных насаждениях, произрастающих при горных и долинных условиях.

Фенологические наблюдения проводились с учетом следующих факторов, таких как:

- *устойчивость к заморозкам;*
- *особенности плодоношения и урожайность;*
- *устойчивость к болезням и вредителям.*

В период активной вегетации, наблюдения проводились над десятью модельными деревьями каждого сорта, весной через день, во время цветения ежедневно, а летом и осенью через каждые пять дней. Модельные деревья произрастали на одних и тех же лесорастительных условиях.

Морозоустойчивость ореха грецкого определяется с учетом степени повреждения вегетативных и генеративных органов растений, и общего количества погибших насаждений. Введены ряд критериев по оценке морозоустойчивости.

Таблица 1 – Критерии морозоустойчивости

Баллы	Критерии
«5» баллов	Повреждений морозом нет
«4» балла	Подмерзание верхушечных почек и единично однолетних побегов на 1/3
«3» балла	Вымерзла большая часть однолетнего прироста и единичное подмерзание у 2-х летних побегов
«2» балла	Вымерзла большая часть однолетнего прироста, подмерзли 2-3-х летние побеги
«1» балл	Полная гибель 1-3-х летних побегов и части скелетных ветвей

С учетом биологических особенностей каждого сорта и ее форм были изучены урожайность ореха грецкого. Большинство сортов ореха грецкого плодоносят из верхушечных почек, но также встречались сорта, которые плодоносят как из верхушечных, так и из боковых почек. Степень плодоношения у взрослых деревьев ореха грецкого определялась глазомерно за месяц до созревания плодов. Была сформирована таблица определения плодородности.

Таблица 2 – Критерии плодородности

Баллы	Критерии
«5 баллов»	Плодоношение обильное . Из всех верхушечных и боковых почек образовались плоды по несколько штук в кисти.
«4 балла»	Плодоношение сильное . Из всех верхушечных почек образовались плоды по несколько штук на побеге, из боковых почек плоды образовались единично.
«3 балла»	Плодоношение среднее . Плоды образовались менее, чем у половины побегов из верхушечных почек по одному, реже по 2-3 в кисти.
«2 балла»	Плодоношение слабое , плоды образовались менее, чем у половины побегов из верхушечных почек по одному в кисти.
«1 балл»	Плодоношение единичное .
«0 баллов»	Плодоношение полностью отсутствует .

Для оценивания сортов по **устойчивости к болезням** был сделан учет степени поражения растений, который определялся по степеням поражения бурой пятнистостью и мучнистой росой. Была разработана таблица для оценивания устойчивости к соответствующим болезням.

Таблица 3 – Критерии устойчивости к болезням

Баллы	Критерии
«4 балла»	Повреждение листьев, побегов и плодов отсутствует.
«3 балла»	На листьях небольшие некротические пятна. Иногда их много, но они не сливаются.
«2 балла»	На листьях, побегах, плодах образуются некротические пятна различной величины, которые, сливаясь, поражают большую часть листа, побега или плода.
«1 балл»	Большие некротические пятна, покрывающие наибольшую часть листьев, побегов и плодов.

Результаты фенологических наблюдений за сортами деревьями на опытном участке Ак-Терек.

В конце марта и начале апреля, в зависимости от температурных условий начинается набухание почек в поясе орехово-плодовых лесов. При этом среднесуточная температура воздуха достигает $+7^{\circ}\text{C}$ и $+8^{\circ}\text{C}$. Распускание почек и появление первых листочков происходит примерно через 20-25 дней после набухания почек при достижении среднесуточной температуры воздуха $+9-10^{\circ}\text{C}$ (в конце апреля и начале мая). От начала распускания почек, и появления первых листьев проходит 4-5 дней.

Таблица 4 – Начало распускания почек

Сорт	Дата
Ранне и средневегетирующие	конец марта - первая декада апреля
Поздневегетирующие сорта (Уйгурский, Острове́ршинный и Пионер)	вторая декада апреля

В середине апреля были весенние заморозки и выпадение интенсивных осадков. Понижение температуры воздуха и выпадение осадков в виде снега в особенности в горных районах повлияли на цветение и образование плодов у деревьев, особенно сильно повреждены деревья ореха грецкого. В период заморозков сильно повреждены не только цветки, но и молодые побеги деревьев. Степень повреждения органов заморозками нами определялась полевым методом после распускания листьев, когда повреждения морозом были хорошо заметны, путем подсчета количества погибших и поврежденных в разной степени вегетативных и генеративных органов растений.

Как видно из рисунка 1 менее повреждены заморозком сорта Уйгурский, Острове́ршинный, Пионер, Ошский, на деревьях других сортов - Десертный, Ак-Терекский повреждалась большая часть однолетнего и часть 2-х летних побегов. Повреждение весенним заморозком в меньшей степени отдельных сортов деревьев объясняется тем, что они позднее начинают вегетацию и меньше подвергаются влиянию низких температур.



Рисунок 1 – Оценка морозостойкости сортов и форм ореха грецкого по участку Ак-Терек

Оценка сортов и форм ореха по этому признаку позволяют определить степень устойчивости разных сортов ореха к заморозкам. По указанному признаку их можно разделить на устойчивые, средне морозостойкие и слабо устойчивые к заморозкам.

По метеоданным, средняя дата последнего заморозка в зависимости от высоты над уровнем моря – 16-24 апреля. К этому сроку в поясе орехово-плодовых лесов большинство деревьев ореха грецкого появляются молодые листья и начинают цветение. В начале апреля в случае заморозков и понижении температуры воздуха до $-3-6^{\circ}\text{C}$ у поздневегетирующих погибают почки, а у ранне и средневегетирующих деревьев – не только почки и молодые листья, но и одно – и двухлетние побеги.

Таблица 5 – Урожайность сортов и форм ореха грецкого на участке Ак-Терек

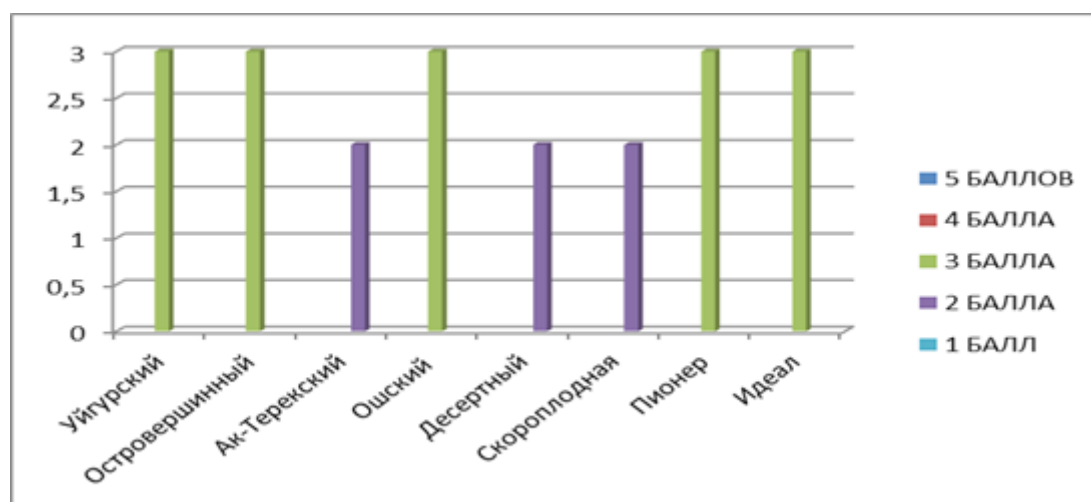
№	Сорта и формы ореха грецкого	Особенности плодоношения (из верхушечных или боковых)	Урожайность в баллах	Регуляр. плодоношения
1	Ак-Терекский	из верхушечных побегов	отсутствует	не регулирует
2	Уйгурский	из верх. и боковых	отсутствует	регулирует
3	Островершинный	из верх. и боковых	отсутствует	регулирует
4	Пионер	из верхушечных и боковых	отсутствует	регулирует
5	Ошский	из верхушечных	отсутствует	не регулирует
6	Скороплодные	из верх и боковых	отсутствует	регулирует

При изучении урожайности учитывались биологические особенности каждого сорта и формы. У ореха грецкого большинство форм плодоносят из верхушечных почек. Но есть сорта, которые плодоносят из верхушечных и боковых почек.

Большой вред деревьям ореха грецкого приносит очень распространенная в ореховых лесах грибковая болезнь марсония (*Marconina juglandis*). По данным Г. М. Аксакова, потеря в весе плодов от поражения марсонией определилась в 30%. Т.С. Панфилова (1940), М.Д. Прутенская (1968) исследовавшие ореховые леса Южной Киргизии, выделяют как наиболее распространенные болезни ореха грецкого: гриб *Marconina juglandis* вызывающий бурую пятнистость листьев и плодов, трутовик *Polyporus*, мучнистую росу (*Microsphaera juglandis*), белую пятнистость листьев (*Microstroma juglandis*) и бактериоз плодов (*pseudomonas juglandis*). К наиболее опасным заболеваниям орехового дерева следует отнести бурую пятнистость листьев (Прутенская, 1968). Гриб поселяется на листьях и их черешках, молодых плодах. Листья грецкого ореха покрываются вначале небольшими бурыми пятнышками, которые постепенно увеличиваются. Пораженные листья и плоды не развиваются и часто преждевременно опадают. Степень пораженности марсонией листового аппарата в ореховых лесах варьирует в пределах от 20 до 50% (Прутенская, 1968).



Рисунок 2 – Поражение бурой пятнистой



Рисунок 3 – Поражение мучнисто росой

При оценке сортов и форм ореха грецкого по устойчивости к болезням учитывалась болезнь бурая пятнистость (марсония), которая наиболее широко распространена на данной территории. Оценка повреждения марсонией (пятнистостью) проводилась согласно методики по 4-х балльной шкале:



Рисунок 4 – Показатели устойчивости сортов и форм ореха к болезням (марсонии)

На всех участках сорта Уйгурский, Пионер, Ошский и Островершинный повреждались марсонией не значительно, на листьях имелись лишь небольшие некротические пятна. Поражаемость этих сортов оценена в 3 балла. На листьях остальных сортовых деревьев образовались некротические пятна различной величины и поражали большую часть листа, и они по устойчивости к марсонии оценены в 2 балла. В итоге по устойчивости к грибу марсония слабо поражаются сорта Уйгурский, Ошский, Пионер, Островершинный. Все остальные сорта и формы ореха можно отнести к группе среднеустойчивых или малоустойчивых, которые значительно поражаются болезнями, в особенности марсонией.

Из вредителей в насаждениях ореха грецкого наиболее распространена ореховая плодоярка (*Sarothrips musculana* Ersch.) – вредитель не только плодов, но и побегов. Ореховая плодоярка отмечена во всех горных и долинных насаждениях ореха грецкого в Центральной Азии. Исследования И. К. Махновского, К. Е. Романенко показали, что зараженность орехов в насаждениях ореха грецкого достигает в отдельные годы от 42 до 69%. Гусеницы ореховой плодоярки питаются сначала почкой, а затем внедряются внутрь побега и делает ход вниз к его основанию. Повреждение побегов продолжается до конца августа. В августе гусеницы повреждают также и плоды ореха грецкого. Период питания гусениц на годичных побегах происходит два раза за вегетацию – в июле и августе, а на плодах три раза в июле, августе и сентябре. Во второй половине сентября происходит лет плодоярки второго поколения, гусеницы которого повреждают только околоплодники ореха грецкого. Результаты прошлых исследований показывают, что степень поврежденности побегов ореховой плодояркой у скороплодных форм выше, чем у обычных форм ореха грецкого. Для борьбы с вредителями используется прививка подвоев.

Прививка подвоев осуществляется методом улучшенной копулировки прививочным ножом или прививочным секатором, что ускоряет процесс прививки. Место прививки обвязывают в начале полиэтиленовой пленкой, затем прозрачной фольгой для лучшего обогрева. Привитые растения раскладывают на кабель, протянутый с нижней стороны и сверху через места прививок прокладывают второй кабель. После этого сверху привитых растений с охватом корневой части засыпают опилкой и обильно увлажняют водой для поддержания необходимой влажности и после чего укрывают полиэтиленовым материалом.

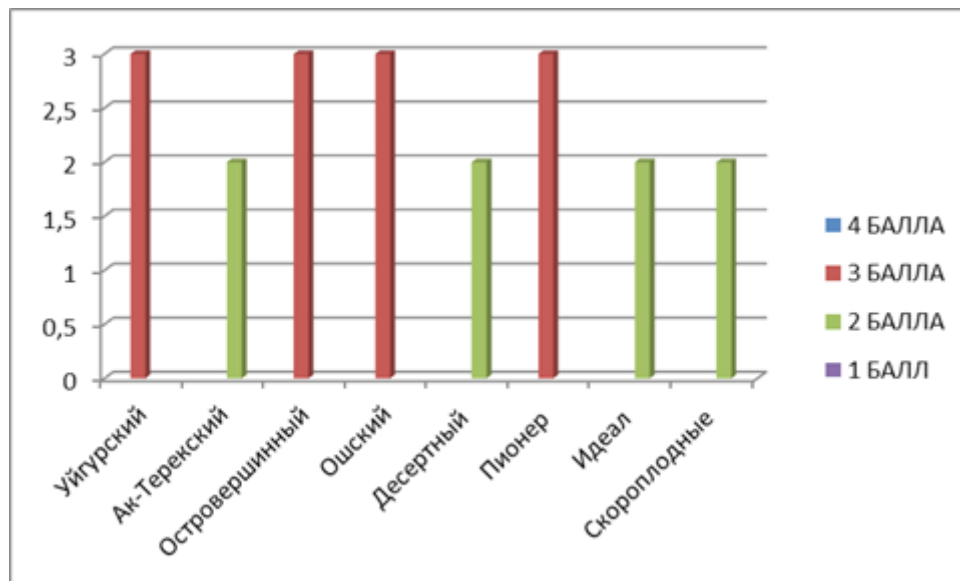
Через кабели подается электрический ток и происходит обогрев места прививок на растениях при температуре $+26^{\circ}\text{C}$ $+27^{\circ}\text{C}$.

Таким образом, в результате обогрева привитых растений ореха грецкого оптимальной температурой в течение 30 дней образуется каллус в местах прививок и наблюдается высокая приживаемость привитых саженцев ореха грецкого до 80%.



Рисунок 5 - Прививка подвоев



Рисунок 6 - Выращивание привитых саженцев в теплице

В марте на территории дендропарка в теплице проведены работы по весенней прививке ореха грецкого методом теплого каллюсообразования, всего привито более 450 штук обычных и скороплодных форм ореха грецкого на подвои обычных форм ореха грецкого.

Прижившиеся привитые саженцы доращиваются в теплице укрытой пленкой в весеннее время. В настоящее время прижились около 60% привитых саженцев ореха грецкого.

Выводы:

1. Выявлено, что для качественного выращивания отборных сортов саженцев и посадочного материала необходимо улучшить работу, по созданию и улучшению ореховых инкубаторов-плантаций;
2. Определено, что при вегетативном размножении нужно уделять внимание зимним прививкам, т.е. методом теплого каллюсообразования.

Список литературы:

1. **Бикиров, Ш.Б.** Орехоплодовые леса Чаткальского хребта и их современное состояние / [Ш. Бикиров, Б.Н. Шамшиев, Ы. Жумагул кызы и др.] // Известия Ошского техн. универ. – Ош: ОшТУ, 2018. – № 2. – С. 144-150.
2. **Бикиров, Ш.Б.** Восстановление лесов Кыргызстана путем улучшения семеноводства основных лесообразующих пород [Текст] / Ш.Б. Бикиров // Исследование живой природы Кыргызстана. – Бишкек, 2019. – № 1-2. – С. 10-15.
3. **Мурзакматов, Р.Т.** Краткая история проведения лесоустройства в орехоплодовых лесах южного Кыргызстана [Текст] / Р.Т. Мурзакматов, Р.К. Мурзакматова // Известия НАН КР. – Бишкек, 2016. – № 3. – С. 206-208.
4. **Венгловский, Б.И.** Потенциалы и проблемы орехово-плодовых лесов Кыргызстана [Текст] / Б.И. Венгловский // матер. конфер. «Биологическое разнообразие и рациональное использование единственных в мире орехоплодовых лесов Южного Кыргызстана». – Бишкек, 1996. – 63 с.
5. **Соколов, С.Я.** Грецкий орех Южной Киргизии и изменчивость его плодов [Текст] / С.Я. Соколов // Плодовые леса юга Киргизии и их использование. – М.-Л., 1949. – С. 188-202.

DOI:10.54834/16945220_2023_1_49

Поступила в редакцию: 15.12.2022 г.

УДК: 61.615.033

Бурканов А.Э.

соискатель Ошского государственного университета, Кыргызская Республика

МАКСИМАЛДУУ КОНЦЕНТРАЦИЯ ЧОҢДУГУНА ЖЕТҮҮ УБАКТЫСЫНЫН КЛИНИКАЛЫК ЖАНА ПРАКТИКАЛЫК МААНИСИ

Изилдөөнүн предмети болуп клиникалык фармакокинетиканын негизги көрсөткүчтөрүнүн бири болгон препараттын кандын плазмасындагы максималдуу концентрация чоңдугуна жетүү убактысы эсептелет. Изилдөөнүн максаты - максималдуу концентрация чоңдугуна жетүү убактысы препараттын кандын плазмасындагы эң максималдуу концентрациясына жеткен чоңдугунун убактысын так көрсөткөндөн сырткары, адамдын организминде препараттын кандын плазмасында таасир берүүчү башка маанилүү касиеттерин аныктай алыш-албасын аныктоо. Изилдөөнүн методу болуп препараттын кандын плазмасындагы максималдуу концентрация чоңдугуна жетүү убактысын илимий анализдөө болуп эсептелет. Жыйынтыгында препараттын кандын плазмасындагы максималдуу концентрация чоңдугуна жетүү убактысы, препараттын кандын плазмасындагы эң максималдуу концентрациясына жеткен чоңдугунун убактысын так көрсөткөндөн сырткары, адамдын организминде препараттын таасир беришинин баиталган учурун болжол менен көрсөтөт. Ушул изилдөөнүн өзгөчөлүгү болуп, препараттын кандын плазмасындагы максималдуу концентрация чоңдугуна жетүү убактысы, адамдын организминде препараттын таасир беришинин баиталган учурун болжол менен көрсөткөнүн биринчи жолу аныктайт. Изилдөөнүн практикалык мааниси - препараттын кандын плазмасындагы максималдуу концентрация чоңдугуна жетүү убактысы гана адамдын организминде препараттын таасир беришинин баиталган учурун болжол менен көрсөткөнүн аныктаганында. Препараттын организмге дарылоо таасири баиталган учурду аныктоочу башка жолдору, ыкмалары жок, бул факторду практикада колдонууга көрсөтүлүүдө. Препараттын организмге дарылоо таасиринин баиталган учурун аныктоонун зор клиникалык жана практикалык мааниси бар.

Негизги сөздөр: *клиникалык фармакокинетика; максималдуу концентрация чоңдугуна жетүү убактысы; максималдуу концентрация чоңдугу; тең салмактуулук концентрациясы.*

КЛИНИЧЕСКОЕ И ПРАКТИЧЕСКОЕ ЗНАЧЕНИЕ ВРЕМЕНИ НАСТУПЛЕНИЯ ВЕЛИЧИНЫ МАКСИМАЛЬНОЙ КОНЦЕНТРАЦИИ

Предметом исследования является один из основных показателей клинической фармакокинетики время наступления величины максимальной концентрации препарата в плазме крови. Цель исследования - выявить, что время наступления величины максимальной концентрации кроме того, что, точно указывая времени максимального насыщения концентрации препарата в плазме крови, не определить ли еще другие важные свойства препарата в плазме крови, оказываемый на организм человека. Методом исследования является научные методы анализа времени наступления величины максимальной концентрации препарата в плазме крови. Исходя из вывода - время наступления величины максимальной концентрации препарата в плазме крови, точно указывая времени максимального насыщения концентрации препарата в плазме крови, оно еще указывает приблизительное начало действия препарата на организм человека. Особенность данного исследования заключается в том, что впервые выявляется - время наступления величины максимальной концентрации препарата в плазме крови, определяет приблизительное начало действия препарата на организм человека. Практическая значимость исследования - только время наступления величины максимальной концентрации препарата в плазме крови может определить приблизительное начало лечебного действия препарата на организм. Нет других путей, способов определить начало лечебного действия препарата на организм. Рекомендуются использовать этот фактор на практике. Определение начало лечебного действия препарата имеет важное клиническое и практическое значение.

Ключевые слова: *клиническая фармакокинетика; время наступления величины максимальной концентрации; величина максимальной концентрации; равновесная концентрация.*

CLINICAL AND PRACTICAL MATTER OF THE TIME OF OCCURRENCE OF THE MAXIMUM CONCENTRATION VALUE

The subject of this study is the time of occurrence of the maximum concentration of a drug in the blood

plasma, which is one of the main clinical pharmacokinetic parameters. The purpose of the study is to determine whether the time of occurrence of the maximum concentration, in addition to accurately indicating the time of maximum concentration saturation of the drug in the blood plasma, can also identify other important properties of the drug in the blood plasma that affect the human body. The research method is scientific methods for analyzing the time of occurrence of the maximum concentration of the drug in the blood plasma. The conclusion is - that the time of occurrence of the maximum concentration of the drug in the blood plasma, in addition to accurately indicating the time of maximum concentration saturation of the drug in the blood plasma, also indicates the approximate onset of the drug's action on the human body. The novelty of this study lies in the fact that for the first time it is established that the time of occurrence of the maximum concentration of the drug in the blood plasma is not only a pharmacokinetic parameter, but also has a pharmacodynamic effect on the human body. The practical significance of the study is that only the time of occurrence of the maximum concentration of the drug in the blood plasma can determine the approximate start of the therapeutic effect of the drug on the body. There are no other ways to determine the start of the therapeutic effect of the drug on the body. I recommend using this factor in practice. Determining the start of the therapeutic effect of the drug has important clinical and practical significance.

Keywords: *clinical pharmacokinetics; time of onset of the maximum concentration; maximum saturation of the concentration; equilibrium concentration.*

Время наступления величины максимальной концентрации препарата в плазме крови является одним из восьми показателей клинической фармакокинетики. Эти показатели отражают суть понимания предмета клинической фармакологии. На сегодняшний день их восемь, ни меньше, ни больше. Они не могут заменить друг друга, либо каждый из этих показателей дают персональную характеристику фармакокинетики препарата от момента поступления в организм до выхода из нее. Время наступления величины максимальной концентрации (T_{max}) – это время для достижения величины максимальной концентрации (C_{max}) препарата в плазме крови. То есть, время наступления величины максимальной концентрации (T_{max}) точно может указывать время наступления максимальной концентрации препарата в плазме крови. А какое имеет клиническое и практическое значение этот показатель? Рассматривается, как характеризуют этот показатель ученые клинические фармакологи.

Вот как описывает В.Г. Кукес **“Максимальная концентрация (C_{max}) и время наступления максимальной концентрации (T_{max})**. При поступлении ЛС (лекарственное средство) в системный кровоток (в случае внесосудистого введения), его концентрация постепенно возрастает, достигая значения (C_{max}) в момент (T_{max}), а затем начинает снижаться” [1].

Здесь описывается увеличение концентрации препарата до максимума по времени и дальнейшее снижение концентрации препарата. Во-первых, рассматривается две показатели клинической фармакокинетики в совокупности, время наступления величины максимальной концентрации (T_{max}), как бы дополняет показателя величины максимальной концентрации (C_{max}). А сам показатель времени наступления величины максимальной концентрации (T_{max}) как будто не имеет клинического, практического значения.

В дальнейшем в учебнике В.Г. Кукеса, он дает характеристику “Время наступления величины максимальной концентрации (T_{max}) служит для прогнозирования времени развития максимального фармакологического эффекта ЛС” [1]. То есть, время наступления величины максимальной концентрации (T_{max}) служит для определения времени, при котором концентрация препарата достигает в плазме крови своего максимума и соответственно развития максимального фармакологического эффекта от препарата.

Или в другом учебнике для ВУЗов “Клиническая фармакология и фармакотерапия” В.Г. Кукес описывает: “Время наступления максимальной концентрации (T_{max}) часто (но не всегда) совпадает с максимумом фармакологического действия ЛС при однократном назначении” [5]. В руководстве по клинической фармакокинетики, также описывается: “Время наступления максимальной концентрации (T_{max}) ч мин, служит для прогнозирования времени, через которое развивается максимальный фармакологический эффект ЛС” [2]. Верно, время наступления величины максимальной концентрации (T_{max}) точно указывает время, при котором развивается максимальная терапевтическая концентрация ЛС, то есть, точно

указывает время наступления C_{max} .

Оксфордские ученые во главе с Грехам-Смит пишут; “пик концентрации (C_{max}); время, затраченное на достижение пика (T_{max}); (C_{max}) и (T_{max}) являются критериями уровня доступности, а общая AUC – критерий степени доступности” [3]. Тут авторы снова рассматривают два параметра клинической фармакокинетики в совокупности. Время наступления величины максимальной концентрации (T_{max}) показывает время, затраченное на достижение пика концентрации препарата в плазме крови. И одновременно время наступления величины максимальной концентрации (T_{max}) и величина максимальной концентрации (C_{max}) вместе показывают уровень доступности, то есть максимальную концентрацию препарата в плазме крови. Было бы замечательно рассматривать каждый показатель в отдельности, практическое значение каждого показателя в отдельности, в частности для времени наступления величины максимальной концентрации (T_{max}).

Если рассмотрим графическое изображение введения препарата в организм от момента поступления в организм до полного выхода из нее, то увидим следующую картину. В основном, насыщение препарата до максимального значения, то есть, до C_{max} графически проходит по круто восходящей линии, и занимает сравнительно небольшое время. В максимальной концентрации препарат держится ненадолго, и постепенно начинает уменьшаться концентрация препарата в плазме крови. Было бы идеально взять за лечебную дозу величину максимальной концентрации (C_{max}), то есть пик концентрации препарата в плазме крови. Но проблема в том, что концентрация препарата в своем пике держится ненадолго, в дальнейшем она быстро начинает снижаться, и поддерживать все время эту пиковую дозу не выгодно. Чтобы поддерживать максимальную концентрацию препарата в плазме крови, пациенту надо будет очень часто принимать препарат, это не очень удобно для пациента, да и при этом может идти нагрузка на органы и ткани организма. После пика концентрации препарата в плазме крови быстро начинается снижение в концентрации и наступит время, когда в определенной концентрации препарат держится сравнительно долгое время в пределах этой концентрации. На этом промежутке концентрация препарата в плазме крови между максимальными и минимальными значениями концентраций препарата держится дольше, чем при других случаях. Это промежуток называется равновесной концентрацией (C_{ss}). Это тот самый случай, когда концентрация препарата держится в пределах одного значения сравнительно долгое время. И это самое удобное время, когда можно взять равновесную концентрацию (C_{ss}) за лечебную дозу. Равновесная концентрация (C_{ss}) — это и есть лечебная доза.

“Равновесная концентрация ЛС имеет большое практическое значение, она обеспечивает постоянство фармакологического эффекта ЛС” [4].

Как уже многократно утверждалось, что при равновесной концентрации (C_{ss}) наступает клинический, то есть лечебный эффект на организм от препарата. А на какой участок приходится начало наступления клинического эффекта, мы не знаем. Для этого нам необходимо анализировать фармакокинетическую кривую введения препарата в наш организм. Давайте рассмотрим схематическую фармакокинетическую кривую препарата при введении внутрь, указанный на рисунке 1.

На рисунке 1 концентрация препаратов в плазме крови обозначена в мг/мл, для удобства показано максимальная доза насыщения введенного препарата в организм – 60 мг, это и есть величина максимальной концентрации (C_{max}). Если обозначить эту дозу препарата 60 мг в мг/мл, получилось бы 0,012 мг/мл при расчете объема циркулирующей крови в организме 5 литров. Это будет немного неудобно, поэтому для наглядности удобно рассчитывать по дозе использованного препарата.

На первый взгляд кажется, что лечебный эффект начнется с наступлением равновесной концентрации (C_{ss}). В своем учебнике по клинической фармакологии В.Г. Кукес, также пишет: “При равновесной концентрации развивается полный клинический эффект ЛС” [1].

Но эта лечебная доза в крови обеспечивается уже внутри времени наступления величины максимальной концентрации (T_{max}) препарата в плазме крови, перед наступлением величины максимальной концентрации (C_{max}) препарата в плазме крови. Поэтому фактическое начало

лечебного действия препарата приходится внутри периода времени наступления величины максимальной концентрации (T_{max}) препарата в плазме крови, а не к началу параметра равновесной концентрации (C_{ss}).



Рисунок 1 - Схематическая фармакокинетическая кривая препарата при введении внутрь:

T_{max} - время наступления величины максимальной концентрации; C_{max} - величина максимальной концентрации; C_{ss} - равновесная концентрация; $T_{1/2}$ – период полувыведения.

Начало действия препарата имеет огромное клиническое и практическое значение. Время наступления величины максимальной концентрации (T_{max}), точно указывая время величины максимальной концентрации (C_{max}), что не имеет практического значения, она косвенно указывает приблизительное начало лечебного действия препарата, поскольку по уровню равновесной концентрации (C_{ss}) начинается лечебное действие препарата. Фактически уровень равновесной концентрации препарата (C_{ss}) обеспечивается уже внутри времени наступления величины максимальной концентрации (T_{max}), далее концентрация препарата повышаясь, доходит до своего пика, до величины максимальной концентрации (C_{max}) и постепенно снижается до равновесной концентрации (C_{ss}), и держится концентрация ЛС на определенно долгое время на этом уровне. Как указано на (рисунке 1), равновесная концентрация препарата (C_{ss}) обозначена сплошной красной линией, а начало обеспечения этой концентрации препарата обозначена пунктирной красной линией. Начало обеспечения этой равновесной концентрации приходится внутри периода времени наступления величины максимальной концентрации (T_{max}). Получается, что фактическое начало лечебного действия препарата приходится к внутри периода времени наступления величины максимальной концентрации (T_{max}), а не в период равновесной концентрации препарата (C_{ss}). Только так, с помощью времени наступления величины максимальной концентрации (T_{max}), приблизительно можно знать начало лечебного действия препарата. Точное время начала действия препарата определить невозможно. Для разных препаратов кривая концентраций препаратов в крови, кривая концентраций препаратов в крови по времени разная, и определить точку начала действия для всех препаратов не представляется возможным. Таким образом, показатель времени наступления величины максимальной концентрации (T_{max}) определяет приблизительное начало действия препарата.

По сравнению с другими параметрами фармакокинетики, время наступления величины максимальной концентрации (T_{max}) препарата в плазме крови занимает небольшое время. Этого можно легко определить на (рисунке 1), где время наступления величины максимальной концентрации (T_{max}) препарата в плазме крови составляет 30 минут, а время полувыведения составляет 6 часов. На примере период полувыведения препарата нитроглицерина при приеме

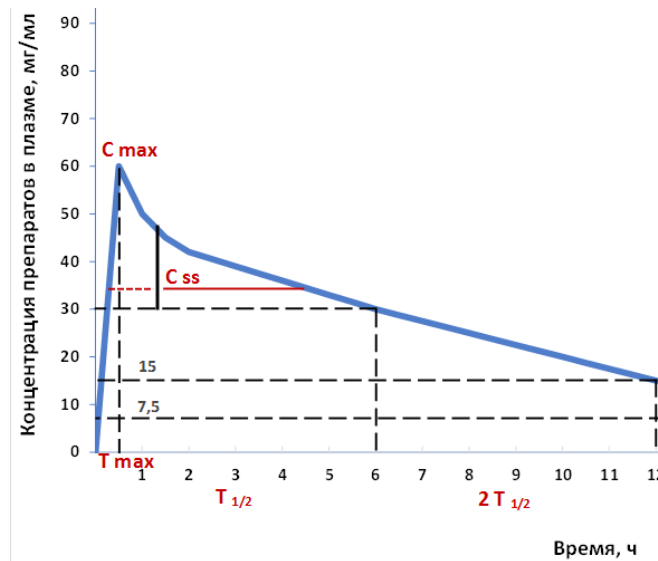
внутри составляет 4 часа, а при приеме под язык – 20 минут, а действие нитроглицерина начинается через 2-3 минуты. И начало действия нитроглицерина приходится к внутри периоду времени наступления величины максимальной концентрации (T_{max}) препарата в плазме крови. Разные лекарственные формы с того же нитроглицерина (таблетки, капсулы, спиртовые растворы, аэрозоли, пластыри, пролонгированные таблетки) дают разные показатели фармакокинетики.

Вот какие характеристики дают препаратам нитроглицерина, нитраты длительного действия про нитросорбид и изосорбида мононитрата пишут “При приеме внутрь действие наступает примерно через 30 мин и продолжается 1-4ч” [6].

А вот такие характеристики дают в том же учебнике препаратам нитроглицерина с пролонгированным действием: “Одним из таких препаратов является сустанк – нитроглицерин в виде постепенно растворяющихся таблеток, которые принимают внутрь. Действие начинается через 10-15 мин и сохраняется в течение нескольких часов (около 4ч)” [6].

По поводу другого препарата нитроглицерина дается другое цифровое значение: “Более продолжителен эффект нитронга (до 7-8ч)” [6].

Теперь, если рассмотреть данные времени наступления величины максимальной концентрации (T_{max}) препарата в плазме крови нитроглицерина от разных производителей, то будет совершенно ясно, что они не будут совпадать. Хотя у всех этих препаратов нитроглицерина есть свое время наступления величины максимальной концентрации (T_{max}). И начало лечебного действия – уровень равновесной концентрации препарата (C_{ss}) препарата в плазме крови в большинстве случаев обеспечивается примерно в третьей декаде времени наступления величины максимальной концентрации (T_{max}).

Начало лечебного действия препарата имеет важное клиническое и практическое значение. К примеру, у пациента начались приступы стенокардии, если класть под язык нитроглицерин, то удастся купировать приступ. Как уже известно, при приеме под язык, нитроглицерин начинает свое действие через 2-3 минуты. А если приписать принять нифедипин, эффект наступил бы через 15-20 минут, за это время у пациента возможно развивался бы инфаркт миокарда.

Прямых путей определить начало лечебного действия препарата на организм нет. Альтернативных или других путей определить начало действия препарата на организм тоже нет. Но приблизительное начало лечебного действия препарата нам определяет только время наступления величины максимальной концентрации (T_{max}). Этим и бесценен этот показатель времени наступления величины максимальной концентрации (T_{max}).

Выводы:

1. Определено, что время наступления величины максимальной концентрации (T_{max}) указывает приблизительное начало лечебного действия препарата, в связи с чем он бесценен;
2. Выявлено, что определение времени начала лечебного действия препарата имеет очень важное клиническое и практическое значение, и нет другого пути, способа, в котором можно было бы узнать начало действия препарата.

Список литературы:

1. Кукес, В.Г. Клиническая фармакология [Текст] / В.Г. Кукес. – М.: Геотар–Медиа, 2006. – 944 с.
2. Кукес, В.Г. Клиническая фармакокинетика [Текст]: теоретические, прикладные и аналитические аспекты: руководство / В.Г. Кукес. – М.: Гэотар-Медиа, 2009. – 432 с.
3. Грехам-Смит, Д.Г. Оксфордский справочник по клинической фармакологии и фармакотерапии [Текст] / Д.Г. Грехам-Смит, Дж.К. Аронсон. – М.: Медицина, 2000. – 744 с.
4. Кукес, В.Г. Клиническая фармакология и фармакотерапия [Текст] / В.Г. Кукес. – М.: Геотар–Медиа, 2012. – 830 с.
5. Кукес, В.Г. Клиническая фармакология и фармакотерапия [Текст] / В.Г. Кукес. – М.: ГЕОТАР–Медиа, 2020. – 880 с.
6. Харкевич, Д.А. Фармакология [Текст] / Д.А. Харкевич. – М.: ГЕОТАР–Медиа, 2017. – 760 с.

DOI:10.54834/16945220_2023_1_55

Поступила в редакцию 18.01.2023 г.

УДК: 61.615.033

Бурканов А.Э.

соискатель Ошского государственного университета, Кыргызская Республика

ТЕҢ САЛМАКТУУЛУК КОНЦЕНТРАЦИЯСЫНЫН КЛИНИКАЛЫК ЖАНА ПРАКТИКАЛЫК МААНИСИ

Изилдөөнүн предмети болуп клиникалык фармакокинетиканын негизги сегиз көрсөткүчтөрүнүн бири болгон кандын плазмасындагы тең салмактуулук концентрациясы эсептелет. Клиникалык фармакокинетиканын сегиз көрсөткүчтөрү жалпысынан клиникалык фармакодинамиканын – препараттын таасир берүү механизминин теоретикалык негиздерин түшүндүрүп берет. Изилдөөнүн максаты болуп тең салмактуулук концентрациясы препараттын организмге толук клиникалык эффект берүүсүнөн сырткары дагы эмнелерди бере алышын анализдеп, изилдеп, табуу болуп эсептелет. Изилдөөдө препараттын кандын плазмасындагы тең салмактуулук концентрациясын илимий анализдөө методу колдонулду. Негизинен алганда тең салмактуулук концентрациясы клиникалык фармакодинамиканын характеристикаларын чагылдырып берет. Препараттын кандын плазмасындагы тең салмактуулук концентрациясын илимий анализ жасап, изилдөөдөн алынган жыйынтыгында препараттан эмнени күтүүгө болсо, ошону берет – препараттын организмге берүү дозасын, таасиринин созулушун жана канча жолу берилишин аныктап берет. Ушул изилдөөнүн өзгөчөлүгү - препараттын организмге берүү дозасын, таасиринин созулушун жана канча жолу берилишин тең салмактуулук концентрациясы аныктап берет. Изилдөөнүн практикалык маанисин ашыкча баалоо кыйын, препараттан эмнени күтсө, ошону берет – препараттын организмге берүү дозасын, таасиринин созулушун жана канча жолу берилишин аныктап берет. Бул факторду эсепке алыш керек, себеби конкреттүү патологияны дарылоодо препараттын организмге берүү дозасын, таасиринин созулушун жана канча жолу берилүүсүн билүү керек, аны болсо тең салмактуулук концентрациясы аныктап берет.

Негизги сөздөр: тең салмактуулук концентрациясы; клиникалык фармакокинетика; максималдуу концентрация чоңдугуна жетүү убактысы; максималдуу концентрация чоңдугу; фармакодинамика.

КЛИНИЧЕСКОЕ И ПРАКТИЧЕСКОЕ ЗНАЧЕНИЕ РАВНОВЕСНОЙ КОНЦЕНТРАЦИИ

Предметом исследования является равновесная концентрация препарата в плазме крови, одной из восьми основных показателей клинической фармакокинетики. Все восемь показатели клинической фармакокинетики в совокупности объясняют теоретические основы клинической фармакодинамики – механизма действия препарата. Целью исследования является анализировать, изучить, выявить, что еще может дать равновесная концентрация, кроме известного о полном наступлении клинического эффекта препарата на организм. В исследовании использовался научный метод анализа равновесной концентрации препарата в плазме крови. Равновесная концентрация препарата в плазме крови по сути отражает характеристики клинической фармакодинамики. Полученные результаты научного анализа и изучения равновесной концентрации препарата в плазме крови дает ожидаемый результат от препарата – она определяет дозу, длительность действия и кратность введения препарата на организм. Особенность исследования – впервые выявлено, что дозу, длительность действия и кратность введения препарата на организм определяет равновесная концентрация. Практическую значимость изучения равновесной концентрации трудно переоценить, дает то, что ожидается от препарата - определяет дозу, длительность действия и кратность введения препарата на организм. Этот фактор надо учитывать на то, что в лечении конкретной патологии нужно знать дозу, длительность действия препарата и кратность введения препарата в организм, а их определяет равновесная концентрация.

Ключевые слова: равновесная концентрация; клиническая фармакокинетика; время наступления величины максимальной концентрации; величина максимальной концентрации; клиническая фармакодинамика.

CLINICAL AND PRACTICAL SIGNIFICANCE OF EQUILIBRIUM CONCENTRATION

The subject of this study is the equilibrium concentration of a drug in the blood plasma, one of the eight main clinical pharmacokinetic parameters. All eight clinical pharmacokinetic parameters together explain the

theoretical foundations of clinical pharmacodynamics, which is the mechanism of action of a drug. The aim of the study is to analyze, study, and determine what else the equilibrium concentration can give us in addition to the known full onset of the drug's clinical effect on the body. In the study, I used the scientific method of analyzing the equilibrium concentration of the drug in the blood plasma. The equilibrium concentration of the drug in the blood plasma essentially reflects the characteristics of clinical pharmacodynamics. The results of the scientific analysis and study of the equilibrium concentration of the drug in the blood plasma give us what we want from the drug – it determines the dosage, duration of action, and frequency of drug administration to the body. The novelty of the study is that for the first time it has been found that the equilibrium concentration determines the dose, duration of action, and frequency of administration of the drug to the body. The practical significance of studying equilibrium concentration cannot be overestimated, it gives us what we want from the drug – it determines the dose, duration of action, and frequency of administration of the drug to the body. This factor should be taken into account that in the treatment of a specific pathology, we need to know the dose, duration of action of the drug, and frequency of administration of the drug to the body, which is determined by the equilibrium concentration.

Keywords: *equilibrium concentration; clinical pharmacokinetics; time of onset of the maximum concentration; maximum saturation of the concentration; clinical pharmacodynamics.*

Равновесная концентрация препарата в плазме крови относится к области клинической фармакологии – основным параметрам клинической фармакокинетики, общей части, фундаментальной части клинической фармакологии.

Равновесная концентрация (C_{ss}) – состояние, при котором количество поступающих и выводящихся ЛС (лекарственные средства) в плазме крови приравнивается, и концентрация препарата в организме держится примерно на одном и том же уровне на определенно долгое время в плазме крови.

В.Г. Кулес описывает: “Равновесная концентрация (C_{ss}) – состояние, характеризующееся одинаковой скоростью поступления и выведения ЛС. В результате концентрация ЛС колеблется в пределах одной средней величины между максимальными и минимальными значениями” [1].

При равновесной концентрации препарат оказывает свое действие и у этого действия есть верхние и нижние пределы, при котором препарат оказывает на организм подобное действие. “Именно при установлении равновесной концентрации проявляется клинический эффект препарата” [1]. В другом источнике равновесная концентрация интерпретируется: “Именно при установлении стационарной концентрации в полном объеме проявляется клинический эффект препарата” [6].

Другой источник, также склоняется к тому, что “При равновесной концентрации развивается полный клинический эффект ЛС” [2].

Конечно, при любой концентрации внутри терапевтического диапазона препарат оказывает какое-то действие, но только при равновесной концентрации уровень концентрации препарата держится дольше, чем при других параметрах клинической фармакокинетики и оказывает какое-либо действие на организм (микроорганизм, например инфекционные болезни). И этот эффект используется в лечении определенной патологии.

“Равновесная (или стационарная) концентрация (C_{ss}) – концентрация, достигнутая при состоянии, когда в каждом интервале между приемом очередных доз количество всасываемого ЛС равно количеству элиминируемого [т.е. при стационарном (steady state) или равновесном состоянии]” [2].

Равновесная концентрация или же стационарная концентрация – это состояние, промежуток времени, при котором сравнительно долгое по времени концентрация препарата держится на одном и том же уровне.

“Концентрация ЛС увеличивается до тех пор, пока не будет достигнуто равновесие между поступлением препарата и скоростью его элиминации. Такое состояние (поступление препарата в организм равно его элиминации) называют равновесным” [3].

Концентрация препарата в фармакокинетической кривой возрастает по круто восходящей линии, в дальнейшем достигает до уровня равновесной концентрации и еще повышается до тех пор, пока не дойдет до своего пика, то есть до величины максимальной концентрации. Было бы идеально взять величину максимальной концентрации за лечебную дозу. Беда в том,

что величина максимальной концентрации препарата в плазме крови держится на этом уровне на очень короткий срок. Максимальная концентрация препарата в плазме крови держится ненадолго и затем быстро начинает снижаться до равновесной концентрации, и держится в пределах этой концентрации сравнительно долго, намного дольше, чем при других случаях.

О том, что равновесная концентрация обеспечивает действие препарата дольше, описывается: “Равновесная концентрация ЛС имеет большое практическое значение, так как она обеспечивает постоянство фармакологического эффекта ЛС” [3]. “Равновесная концентрация ЛС имеет большое практическое значение, она обеспечивает постоянство фармакологического эффекта ЛС” [4].

Как уже выше упомянули, удобнее всего взять за лечебную дозу именно равновесную концентрацию. Как и при другой концентрации, при равновесной концентрации препарат дает определенное действие на что-либо и это действие не зависит от организма, желаний, препарат просто оказывает свое действие на организм (микроорганизм). И это действие препарата на организм (микроорганизм), можно использовать для лечения определенных патологий. По своей закономерности препарат оказывает какое-либо действие на организм (микроорганизм), и используется лечебный эффект для разрешения определенных патологий.

Поскольку при равновесной концентрации концентрация препарата в плазме крови держится дольше, чем при других показателях, а соответственно действие препарата при равновесной концентрации продлевается дольше, чем когда-либо. В связи с этим можно взять равновесную концентрацию за лечебную дозу и использовать для лечения определенных патологий.

“Известно, что при введении постоянной поддерживающей дозы препарата при одинаковом интервале дозирования в среднем через 4-5 $t_{1/2}$ в плазме крови создается его равновесная концентрация (C_{ss}) - состояние, характеризующееся одинаковой скоростью поступления и выведения ксенобиотика; при этом концентрация препарата колеблется в пределах одной средней величины между минимальными и максимальными значениями” [5].

Тут имеется в виду, что есть статистические данные, что за два периода полувыведения выводится 75% препарат из организма, за три периода – 87,5%, за четыре периода – 93,8%, за пять периода – 96,9%. Если назначать препарат за каждый период полувыведения, то оставшаяся доза от предыдущего приема наслаиваясь с каждым разом, в 4-5х приемах достигает более стационарного равновесия. Последующие приемы препарата также с наименьшими колебаниями остается в пределах концентраций, достигнутые между 4-5ми приемами препарата. После 5го и дальнейших приемах препарата остаток от предыдущих доз становится ничтожным. Соответственно, прибавление остатка к введенной дозе будет ничтожной и практически не изменяется доза препарата, достигнутые в 4-5х приемах. То есть, в 4-5х приемах при регулярном повторном введении препарата концентрация препарата наслаиваясь с предыдущими дозами, увеличивается почти в два раза, но никогда концентрация препарата не превышает больше, чем в два раза. Получается, при регулярном приеме препарата после 4-5го приема концентрация препарата держится примерно на одном уровне, соответственно, равновесная концентрация (C_{ss}) также держится почти двухкратно повышенном, но стабильном уровне.

“Если ЛС вводят в постоянной дозе через фиксированные интервалы времени, меньшие, чем время элиминации препарата, то его концентрация в крови возрастает, а затем наступает период, когда в каждом интервале между приёмом очередных доз ЛС количество всасываемого препарата равно количеству элиминируемого. Это состояние называется «стационарное», или Steady state, а концентрация, достигнутая при этом, — «стационарная» (реже — «равновесная»), — C_{ss} ” [7].

“В результате концентрация ЛС колеблется в пределах средней величины с определёнными максимальными (C_{ssmax}) и минимальными значениями (C_{ssmin}) концентрации препарата” [7].

“Концентрация ЛС увеличивается до тех пор, пока не будет достигнуто равновесие между поступлением препарата и скоростью его элиминации. Такое состояние (поступление препарата в организм равно его элиминации) называют равновесным. При назначении

препарата в виде отдельных доз колебания концентрации сохраняются и при равновесном состоянии, но средняя концентрация остается неизменной” [8].

Однократное, или постоянное периодическое назначение препарата и наблюдение по фармакокинетической кривой дает нам одинаковые результаты; наблюдаем максимальные и минимальные равновесные состояния, и между ними, в середине остается неизменном виде равновесная концентрация. При равновесной концентрации (C_{ss}) фармакокинетическая кривая ведет себя не как прямая линия, а как прямолинейно пологая. Равновесную концентрацию (C_{ss}) условно можно принимать как прямолинейную линию между максимальными и минимальными значениями концентраций препарата в плазме крови вокруг равновесной концентрации (C_{ss}).

“При устойчивом состоянии количество выведенного из организма препарата в интервале после одного дозирования равно количеству препарата, поступившего в организм” [9].

“Так или иначе, средняя концентрация лекарственного средства в стационарном состоянии должна находиться в пределах терапевтического диапазона” [10].

Если равновесная концентрация находится выше уровня терапевтического диапазона, то можно ожидать токсический эффект от препарата.

“В большинство случаев лекарственное средство вводят дробно или в виде инфузии так, чтобы стационарная концентрация находилась в пределах терапевтического диапазона. В стационарном состоянии скорость поступления препарата равна скорости его элиминации” [10].

Даже если вводим большие дозы препарата, вряд ли величина максимальной концентрации (C_{max}) препарата зашкаливается бы за верхней границей терапевтического диапазона, ну разве что, если терапевтический диапазон не узкий. “Равновесная концентрация (C_{ss}) – состояние, характеризующейся одинаковой скоростью поступления и выведения ЛС” [1].

“На практике равновесную концентрацию ЛС можно вычислить по его содержанию в крови после однократного введения:

$$C_{ss} = F * D / Kel * VD * t,$$

где C_{ss} - равновесная концентрация; F – биодоступность; D – введенная доза ЛС; Kel - константа элиминации; VD – объем распределения; t – интервал времени между приемами препаратов” [1].

При этом показателе концентрация препарата держится на одном уровне по времени дольше, чем при других случаях. Это создает возможность взять этот показатель за лечебную дозу, поскольку концентрация препарата держится примерно на одном уровне дольше. Соответственно, чтобы поддерживать эту концентрацию, кратность введения препарата в организм будет реже, чем при других показателях клинической фармакокинетики. Ведь только при равновесной концентрации доза препарата держится в пределах одной концентрации в плазме крови дольше всех. И в этой концентрации препарат оказывает какой-то терапевтический эффект, и этот эффект мы используем для определенных, нужных патологий. То есть, не по нашему желанию препарат оказывает какое-то действие, а сам препарат оказывает свое специфическое действие на наш организм. И мы это специфическое действие препарата используем в нужных случаях, при определенных заболеваниях.

Да и для организма поддерживать дозу препарата удобнее при равновесной концентрации (C_{ss}). Во-первых, чем реже назначается препарат, тем меньше идет нагрузка на органы-мишени. Во-вторых, да и пациенту удобнее и комфортнее реже принимать препарат. Да и собственно, легче и удобнее выполнять процедуры и медицинскому персоналу. Равновесная концентрация (C_{ss}) – это тот показатель, по большому счету ради чего мы изучаем эти восемь показателей клинической фармакокинетики. Потому что он дает нам два важнейших результатов – дозу и длительность лечебного действия препарата на организм. Если клиническая фармакодинамика изучает действие препарата на организм, то равновесная концентрация (C_{ss}) определяет дозу и длительность лечебного действия этого же препарата на организм. Длительность, или продолжительность равновесной концентрации препарата в плазме крови на определенное долгое время дает нам возможность определить кратность введения препарата.

Допустим, мы дали пациенту от давления гипотензивный препарат, и наблюдаем

через определенное время снижение давления, это фармакологический эффект, то есть фармакодинамика препарата. Но насколько снизится, и на какой срок снизиться это давление – определяет не фармакодинамика, не кто-либо, а только показатель равновесной концентрации (C_{ss}) препарата в плазме крови. Получается, что обратной стороной медали клинической фармакодинамики является равновесная концентрация (C_{ss}). Равновесная концентрация (C_{ss}) определяет характеристики фармакодинамики.

Таким образом, равновесная концентрация (C_{ss}) – это тот показатель, собственно дающий нам то, чего ждем от препарата – дозу и кратность введения препарата. Можно было бы называть этот показатель коэффициентом полезного действия (КПД) препарата. Чем дольше держится концентрация препарата в крови, тем дольше он оказывает свое лечебное действие, соответственно, увеличивается коэффициент полезного действия (КПД) препарата. Как уже упомянули выше, концентрация препарата дольше всех держится в плазме крови именно при равновесной концентрации (C_{ss}).

Здесь, на рисунке 1 величина максимальной концентрации (C_{max}) препарата в плазме крови составляет 60 мг, если ее переводить в мг/мл, то получим цифру 0,012 мг/мл при расчете объема циркулирующей крови в организме 5 литров. Но проще и удобно использовать концентрацию препарата в плазме крови в миллиграммах.



Рисунок 1 - Схематическая фармакокинетическая кривая препарата при введении внутрь:

C_{ss} - равновесная концентрация; T_{max} - время наступления величины максимальной концентрации; C_{max} - величина максимальной концентрации; $T_{1/2}$ – период полувыведения

В классическом понимании равновесная концентрация ЛС имеет большое практическое значение, так как она обеспечивает постоянство фармакологического эффекта ЛС на организм или обеспечивает полный клинический эффект. Тут имеется ввиду, что при равновесной концентрации (C_{ss}) обеспечивается полный лечебный эффект организму. Но помимо обеспечения лечебного эффекта от препарата на организм, равновесная концентрация ЛС еще определяет другие характеристики, о которых уже упомянули.

Выводы:

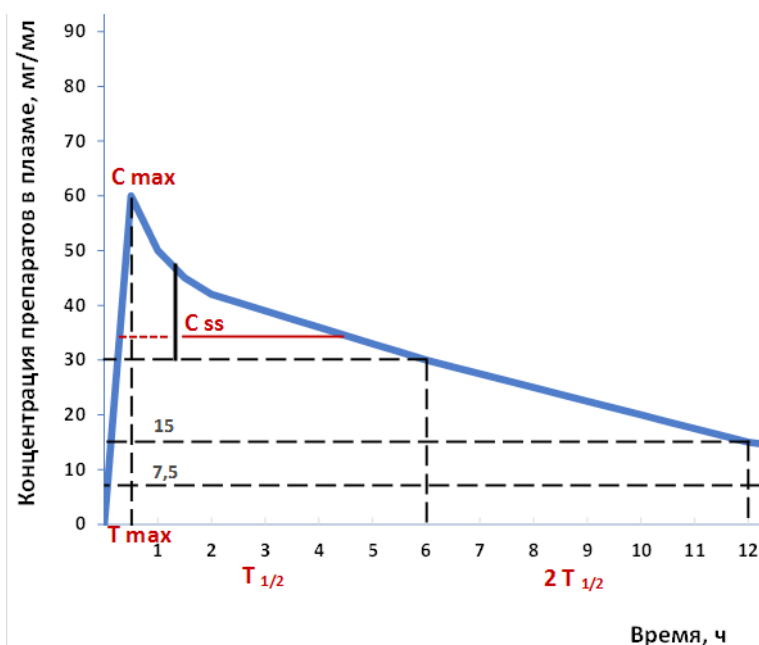
1. Выявлено, что равновесная концентрация (C_{ss}) дает то, чего ожидать от препарата, определяет дозу и кратность введения препарата на организм;
2. Определено, что в период равновесной концентрации (C_{ss}) препарат оказывает определенное действие на организм (микроорганизм) и это действие не зависит от организма.

Препарат оказывает определенный специфический эффект. И используется этот специфический эффект при лечении соответствующих патологий организма (микроорганизма), реагирующие на действие данного препарата;

3. Показано, что равновесная концентрация (C_{ss}) полностью отражает характеристики клинической фармакодинамики – если клиническая фармакодинамика определяет действие препарата на организм (микроорганизм), то равновесная концентрация (C_{ss}) определяет дозу(силу) и длительность действия (продолжительность) препарата на организм (микроорганизм).

Список литературы:

1. **Кукес, В.Г.** Клиническая фармакология [Текст] / В.Г. Кукес. – М.: ГЕОТАР–Медиа, 1999. – 528 с.
2. **Кукес, В.Г.** Клиническая фармакология [Текст] / В.Г. Кукес. – М.: ГЕОТАР–Медиа, 2006. – 944 с.
3. **Кукес, В.Г.** Клиническая фармакология и фармакотерапия [Текст] / В.Г. Кукес. – М.: ГЕОТАР–Медиа, 2009. – 640 с.
4. **Кукес, В.Г.** Клиническая фармакология и фармакотерапия [Текст] / В.Г. Кукес. – М.: ГЕОТАР–Медиа, 2012. – 830 с.
5. **Михайлов, И.Б.** Клиническая фармакология – Основа рациональной фармакотерапии [Текст] / И.Б. Михайлов. – Санкт Петербург: Фолиант, 2013. – 959 с.
6. **Кукес, В.Г.** Клиническая фармакология [Текст] / В.Г. Кукес. – М.: ГЕОТАР–Медиа, 2017 – 1024 с.
7. **Кукес, В.Г.** Клиническая фармакокинетика: теоретические, прикладные и аналитические аспекты [Текст] / В.Г. Кукес. – М.: ГЭОТАР–Медиа, 2009. – 432 с.
8. **Кукес, В.Г.** Клиническая фармакология и фармакотерапия [Текст] / В.Г. Кукес. – М.: ГЕОТАР–Медиа, 2020. – 880 с.
9. **Грехам-Смит, Д.Г.** Оксфордский справочник по клинической фармакологии и фармакотерапии [Текст] / Д.Г. Грехам-Смит. – М.: Медицина, 2000. – 744 с.
10. **Гилман, А.Г.** Клиническая фармакология по Гудману и Гилману [Текст] / А.Г. Гилман. – М.: Практика, 2006. – 520 с.

DOI:10.54834/16945220_2023_1_60

Поступила в редакцию 18.01.2023 г.

Исраилова Г.А.*ст. преп. Кыргызско-Узбекск. Междун. унив. им. Б. Сыдыкова, Кыргызская Республика***КЫРГЫЗДАРДЫН САЛТТУУ БАШ КИЙИМДЕРИНИН АЗЫРКЫ МЕЗГИЛДЕГИ
ОРДУ ЖАНА ТРАНСФОРМАЦИЯЛАНЫШЫ**

Бул жумушта изилдөөнүн предмети катары кыргыздардын баш кийимдери каралган. Изилдөөнүн максаты болуп аял жана эркек салттык баш кийимдеринин классификациялоо жана азыркы учурдагы кийилүүдө жана колдонуудагы өзгөчөлүктөрүн аныктоо. Тарыхый булактарды анализдөө ыкмасында кыргыздарга көбүрөөк мүнөздөө болгон баш кийимдер жана аларды колдонуунун өзгөчөлүктөрү аныкталган. Эркектердин салттуу баш кийими азыркыга чейин, аялдардыкынан салыштырмалуу, күнүмдүк жана майрамдык гардеробунда алмаштырылгыс атрибут экени аныкталды. Бирок кыргыздарда баш кийим кийүү жана тигүү салттары сакталып калган жана ушул убакка чейин көптөгөн салттуу иш-чаралар, улуттук майрамдар баш кийим кийилбей өтө албайт. Социалдык-маданий дүйнөнүн анализи салттуу иш-чаралардын өткөрүлүшү, баш кийимдерди популяризациялоого жана жандандырууга күчтүү түрткү берерин көрсөттү. Макала кол өнөрчүлөргө жана жааш дизайнерлерге улуттук баалуулуктарды жайылтууда пайда келтирет.

Негизги сөздөр: баш кийимдер; тебетей; калпак; топу; селде; элечек; шөкүлө, кыргыздын салттары; маарекелер.

**ТРАДИЦИОННЫЕ ГОЛОВНЫЕ УБОРЫ КЫРГЫЗОВ- ТРАНСФОРМАЦИЯ И
МЕСТО В СОВРЕМЕННОСТИ**

В данной работе предметом исследования являются головные уборы кыргызов. Цель исследования заключается в составлении классификации видов, наименований женских и мужских традиционных головных уборов, и определение особенностей использования в современности. Методом анализа исторических данных, выделены наиболее характерные для кыргызов головные уборы. Выявлено, что традиционный мужской головной убор до сих пор является незаменимым атрибутом в повседневном и праздничном гардеробе мужчин по сравнению с женским, который вышел из обихода повседневной жизни, в связи с непрактичностью. Но кыргызы сохраняют некоторые традиции ношения и техники выполнения головного убора, и до сих пор многие традиционные мероприятия, национальные праздники не обходятся без ношения и дарения головного убора. Анализ социокультурной среды показал, что традиционные мероприятия дают мощный толчок для популяризации и возрождению головных уборов. Полученные результаты рекомендуются ремесленникам и молодым дизайнерам для распространения многовековых культурных ценностей кыргызского народа.

Ключевые слова: головные уборы; тебетей; калпак; топу; сельде; элечек; шокуло; традиции кыргызов; мероприятия.

**TRADITIONAL HEADGEAR OF THE KYRGYZ PEOPLE-TRANSFORMATION AND
PLACE IN MODERNITY**

In this work, the studies are the headdresses of the Kyrgyz. The purpose of the study is to compile an analysis of the types and names of women's and men's hats and determine the features of use in modern times. By the method of analysis of solid data, the most characteristic headdresses for the Kyrgyz have been identified. It was revealed that the common men's headdress is still an indispensable attribute of life in the everyday and festive wardrobe of men compared to women's, which has gone out of use in everyday life due to impracticality. But the Kyrgyz people preserve the traditions of wearing headwear and its execution techniques and many events, often holidays are not complete without wearing and gifting headwear. An analysis of the socio-cultural environment showed that the events give a powerful impetus to the popularization and revival of headwear. The results obtained are recommended to artisans and young designers for the dissemination of centuries-old cultural displays of the Kyrgyz people

Keywords: hats; tebetey; topu; selde; elechek; kalpak; shokule; Kyrgyz traditions; activity.

Одним из важных элементов традиционной этнической культуры кыргызов являются головные уборы, порой обязательная часть повседневной одежды. Функциональное назначение

заклучался не только в том, чтобы защищать голову носителя от непогоды в связи с кочевым и полукочевым образом жизни, и с особенностями различных регионов, но и отражали изменения в жизни и социального статуса. Головной убор выполняющийся собственноручно из материалов домашней выделки (войлок, кожа, мех, ткань из шерсти и хлопка) известные в Кыргызстане, повсеместно. Почти сакральным значением наделялись головные уборы кыргызов, бережное обращение к головному убору, нельзя было ронять, нельзя бросать, вертеть, снимать нужно только двумя руками, класть только на специальное место, подвесную полку - «текче» [1], вышитый коврик, который вешали на видном месте юрты, (секичек, текичек) [2].

Разрозненные описание головных уборов приведены в работах историков, этнографов и искусствоведов, начало исследования кыргызский костюм в целом начиная XIX века. С.М. Абрамзон [3, с. 87] в виде таблицы указал различия мужских меховых шапок, войлочные шапки (калпак) и тюбетейки (топу) северных кыргызов XIX века. Отрывочные сведения о головных уборах имеются в работах О.А. Сухарева, Е.И.Махова. Более подробные сведения головных уборах южных кыргызов содержаться в работе К.И. Антипиной и Н.С. Момунбаевой, А.С. Аматалиева, приводит объяснение некоторым терминам прикладного искусства кыргызов, в том числе головным уборам. По изучению выше источников пришли к выводу, что типичными для мужчин являются следующие головные уборы: «тебетей», «калпак», «малакай», «топу», «селде», которые являются основными источниками информации о человеке, изменения в них происходили только в том случае, когда менялось социальное, материальное положение мужчин. От способа применения меха того или иного животного в головном уборе «тебетей» отличали знать от простолюдинов и соответственно менялось название, такие как: «телпек», «корпо тебетей», «тулку тебетей», «суусар тебетей», «кундуз тебетей», «сулоосун тебетей», «каракул тебетей» «карышкыр тебетей» [4]. Разновидности тебетей повсеместно присутствует в зимней одежде кыргызов старшего поколения, но в играх «Кок бору» большинство игроков, которые молодые люди, предпочитают именно этот вид головного убора, в силу практичности.

Тюбетейка - «топу», «аракчын» [5], «бурмо топу», «такыя», «кулла» [6], ичмек топу, тепчиме топу [2] названия которых зависит от способа кроя, шили в основном из белой ткани без подкладки. Они особо не декорировались и являлись повседневным либо нижним головным убором. И по сей день является обязательным головным убором при совершении намаза.

Чалма «сельде» или «салля» [6] (название в Ошской области Кыргызстана), которую повязывают поверх тюбетейки или тебетей белой тканью «ыстамбул», «дака» или поясным платком любой расцветки, для защиты головы от лучей солнца, особенно в Южной части Кыргызстана. Как замечает Сухарева, традиционным головным убором у киргизов чалма не была, что она получила распространение в относительно недалеком прошлом», опираясь на заметки Н. С. Лыкошина, описывающего одежду киргизов, живших среди таджиков в Ходженском уезде, замечая: «Чалма у киргизов встречается значительно реже, чем у таджиков... они более придерживаются еще меховой шапки...»

Близ живущим соседним народам центральной Азии такой головной убор был известен и распространен с момента открытия технологии ткачества тканей. И не известно кто был первым изобретателем, какой народ стал носить его первым, но «калпак»,- войлочный головной убор бесспорно является кыргызским, единственный народ, который носит его до сих пор в массовом порядке (судя по всему больше чем казахи). Появление его в Средней Азии многие исследователи относят к XIIIв. и связывают с монгольским нашествием. О.А. Сухарева привлекая археологические данные, доказывает более глубокие корни. Судя по данным самаркандских миниатюр XV-XVIвв., изученных Г.А. Пугаченковой, бытовавшая форма «калпака» приближается к современной южнокиргизской.

Этому доказательству слова В. В. Радлова, «белые войлочные шапки, которые редко встречаются у казахов и благодаря которым племени (киргизам,— С. А.) присвоено наименование Ак-калпак (белая шапка)» [7].

В эпосе «Манас» кыргызский народ характеризуется как «народ, носящий белый калпак, вершина которого белая, как вершины Тянь-Шанских гор, а основание темное, как подножие гор» [8].

Калпаком в Кыргызстане очень гордятся. **Чингиз Айтматов** в своем слове подчеркивал: «Увидишь на небе свет, знай – это звезда. Увидишь надевшего ак калпак, знай – это кыргыз».

Самым древним является «уютма калпак», или «туюк калпак» то есть изготовление без кроя, с помощью формы. Кроме этого, названия встречаются «Хан калпак», «киш калпак», «айры калпак», «тилик калпак» -с разрезом. Калпак с высокой тульей и широкими полями называется «Бакай калпак» в честь имени Бакая- героя эпоса «Манас», мудрого аксакала. Разнообразие в покрое «калпака» у киргизов объясняется и сложностью их этнического состава, племенными отличиями. Кыргызы готовили калпак и для девочек, об этом упоминает А.С. Аматалиев, по крою и декору они немного отличались от мужских.

Женские головные уборы по крою, форме и декора отражали изменения в жизни женщин связанные с деторождением и браком: возраст, брачный статус. Маленькие девочки надевали повседневный головной убор- «топу», по способу кроя, пошива и региональному различию называются «такья топу», «буйурмо топу», «кайырма топу», «малакай (макабай)топу» [6] сшитый материями из красных оттенков, украшенный по мере ношения: монетами, разными бусами, камнями, пуговицами. Иногда на верхушку сшивали перья (крылья) птиц. Такие головные уборы дарили сторона матери.

Зимним типом головных уборов являлся «тебетей», начинали носить с 3-4 лет. Крой был аналогичен с мужскими: с меховой опушкой и бархатной тулей простеганный с ватным или шерстяным утеплителем, верхушку украшали в зависимости от возраста: маленьким девочкам сшивали кисточки с бусами, а девушкам брачного возраста- крылья совы, отсюда и название «Уку кыз». Выходя замуж, навсегда прощались с этим головным убором. На свадьбу изготавливали богато украшенный мехами и драгоценностями головной убор [9]. Конусообразной формы головной убор «шокуле», которые передавалась из поколения в поколение как символ благополучия семьи. После свадьбы невеста одевала шокуле 3-4 дня, а потом дорогой головной убор возвращали семье невесты и он доставался ее младшим сестрам, и этот головной убор носило не одно поколение, дополняя украшениями, семейными драгоценностями.

После замужества и до самой смерти женщины носили «Элечек» (“каляк”, “илеки” [6] южное название). Непростой головной убор состоящий из пяти частей: нижняя шапочка – “кеп такья”, накосного украшения – “чач кеп”, с верху тюрбана из белой материи, “жыгым” – декоративная часть (ее не могли носить вдовы) и платок “Жоолук” или “Дурия”. “Элечек” служили как бы визитной карточкой, по нему можно было узнать, кто его владелица, откуда родом, ее возраст, регион проживания, семейное положение (женщина, вдова или вторая жена), социальную принадлежность. Этот старинный головной убор вышел из обихода в XIX веке, в связи с непрактичностью в новые времена, в качестве повседневной одежды, но остался как обязательный атрибут праздничной одежды взрослого поколения женщин на национальных праздниках. Наши предки головные уборы носили до износу и малая доля старинных головных уборов, сохранившиеся до наших дней по музейным коллекциям, являются ценным источником для исследователей нового поколения.

Многие дизайнеры XXI века, отдельные личности и организации занимаются возрождением утерянных способов накручивания элечека, сохранению традиционного метода изготовления в современных условиях: альбом «Каляк», Общественного объединения «Уз даткалар», посвященный наматывания южного типа; книга «Элечек», результат многолетней работы Общественного фонда «Кийиз Дуйно» приведены 20 воссозданных моделей в фотографиях с описанием выполнения.

Несмотря на современную диктующую моду Европы, кыргызы сохраняют некоторые традиции ношения и техники выполнения головного убора. Особенно до сих пор многие традиционные мероприятия, такие как “кыз узатуу”, обряд дарить “бешик” в честь рождения ребенка, национальные праздники “Нооруз”, “День независимости” и курултаи не обходятся без ношения и дарения головного убора. Также оказалось, что многие приезжающие на отдых в Кыргызстан иностранные путешественники при отъезде на родину обязательно увозят «Ак калпак», как символ Кыргызстана. Можем сказать с гордостью, что кыргызский калпак стал известен всему миру и вошел в ряд ЮНЕСКО в Репрезентативный список нематериального

культурного наследия. 5-ое марта Официально в Кыргызстане считается днем «Калпака», когда можно ярко увидеть массовое ношение мужчинами любого возраста, этого головного убора. Организация и проведение “Всемирных игр кочевников” было мощным толчком для популяризации национальной одежды, так как основным требованием было презентовать страну в национальной одежде. Это был способ показать все культурное богатство страны. Если остальная часть традиционной одежды подверглась большой трансформации и стилизации, то головных уборов оно мало коснулась. Взрослые женщины массово надели “элечеки”, мужчины все были в национальных головных уборах. Многие дизайнеры со своими авторскими, стилизованными, кыргызскими, национальными коллекциями, головные уборы которых сохранили традиционный первозданный исторический вид, участвовали на показе в этногородке “Кырчын”.

Выводы:

1. Выявлено, что традиционный головной убор до сих пор является незаменимым атрибутом в повседневном и праздничном гардеробе мужчин, и не потерял ту ценность применения, трансформация технологии изготовления, которой требует отдельного изучения;
2. Определено, что по сравнению с мужским, женский головной убор вышел из обихода повседневной жизни, в связи с непрактичностью, но остается праздничным одеянием. Откуда следует необходимость проведения работ по их возрождению и популяризации, посредством научных исследований, которые должны отражаться в современных моделях, избегая чрезмерной стилизации;
3. Из анализа результатов исследований выявлено, что для сохранения и распространения традиционных головных уборов кыргызского народа необходимо организация и проведение традиционных мероприятий, которые дают мощный толчок для популяризации, возрождению и широко-масштабных головных уборов.

Список литературы:

1. **Сатыбалдиева, Ч.Т.** Традиционное вышивание кыргызов во второй половине XIX – XX вв. [Текст] / Ч.Т. Сатыбалдиева. – Ош: Максимум, 2009. – 39 с.
2. **Акматалиев, А.С.** Кыргыздын кол өнөрчүлүгү (пособие терминов) [Текст] / А.С. Акматалиев. – Бишкек, 1996. – 240 с.
3. **Абрамзон, С.М.** Киргизы и их этногенетические и историко-культурные связи [Текст] / С.М. Абрамзон. – Л.: Наука, 1971. – 87 с.
4. **Момунбаева, Н.С.** Түштүк кыргыздардын салттуу кийимдери [Текст] / Н.С. Момунбаева. – Бишкек, 2014. – 198 с.
5. **Сухарева, О.А.** Древние черты в формах головных уборов народов Средней Азии [Текст] / О.А. Сухарева.
6. **Антипина, К.И.** Особенности материальной культуры и прикладного искусства южных киргизов [Текст] / К.И. Антипина. – Фрунзе, 1962. – 290 с.
7. **Radloff, W.** Aus Sibirien [Текст] / W. Radloff. – I. – С. 527-538.
8. Эпос «Манас» книга II [Текст]. – Ф.: Кыргызстан, 1979. – 452 с.
9. **Ташалиева, М.М.** Традиция, проводы невесты Мургабских кыргызов [Текст] / М.М. Ташалиева // Наука. Образование. Техника. – Ош: КУУ, 2018. – №3. – С. 5-13.
10. **Ташалиева, М.М.** Традиции после проводов невесты на примере Мургабских кыргызов [Текст] / М.М. Ташалиева // Наука. Образование. Техника. – Ош: КУУ, 2018. – №3. – С. 14-21.

DOI:10.54834/16945220_2023_1_66

Поступила в редакцию 27.01.2023 г.

УДК 1(091) (5752)

Токоев А.А.*к.б.н., доц. Кырг.-Узбек. Межд. универ. им. Б.Сыдыкова, Кыргызская Республика***Токоева Г.А.***к.филос.н., доцент Ошского государственного университета, Кыргызская Республика***Аматова Г.У.***к.филос.н., доцент Ошского государственного университета, Кыргызская Республика*

КЫРГЫЗ ЭЛИНИН АЯЛДАРГА БОЛГОН МАМИЛЕСИНИН МАКАЛ-ЛАКАПТАРДА ЧАГЫЛДЫРЫЛЫШЫ

Изилдөөнүн предмети катары кыргыз оозеки чыгармаларындагы аялдар маселеси, алардын үй-бүлөдөгү жана коомдогу орду боюнча айтылган макал-лакаптар тандалып алынды. Изилдөөнүн максаты аялзатынын социалдык-саясий ишмердүүлүгүн, коомдогу ордун, жааш муундарды тарбиялоодогу ролунун маанисин ачып берүү кыргыздардын аялдарга болгон мамилесинин оозеки чыгармачылыкта чагылдырылышын белгилөө. Изилдөөнүн усулдары анализ, синтез, салыштыруу, сыпаттоо жана жалпылоо методдоруна негизделет. Алынган жыйынтыктарда кыргыздардын элдик акылынын борбордук таянычын алып жүргөн макал-лакаптар байыркы мезгилде жаралса да, азыркы жаңылануу доорунда да эскирбестен, жыл өткөн сайын жаңы күчкө ээ болуп, алардын тарбиялык мааниси улам барган сайын артууда. Ошондуктан, аларды ар бир адам өз турмушунда пайдалана билүүсү максатка ылайыктуу. Изилдөөнүн илимий баалуугу элибиздин маданий мурастарын терең үйрөнүү маданиятыбыздын өнүгүшүнө, руханий байлыгыбыздын байышына негиз болот. Ошондой эле, аял затына тиешелүү маселелерди кароодо аларга кайрылуу жаакшы натыйжаларды берет. Себеби, макал-лакаптарда аялдардын коомдогу жана үй-бүлөдөгү орду айкын көрсөтүлүп турат. Практикалык мааниси кыргыз эли өздөрүнүн турмуштук тажрыйбаларынан улам, оозеки чыгармачылыктын бир түрү болгон, макал-лакаптарды жаратышып кийинки урпактарына калтырышкан. Алар элдик даанышмандыкты чагылдыруу менен келечек муундардын акылын өстүрүүдө, ар тараптан тарбия берүүдө, көркөм-эстетикалык табитин калыптандырууда кеңири колдонулуп келген. Макал-лакаптарда берилген аялдардын образдары аркылуу үй-бүлөнүн куту, кыймылдаткыч күчү аял экендиги, коомдун алга жылуусундагы тенденциясы аялдардын баа жеткис зор эмгегинин натыйжасы экендиги каралып, сүйүүнүн көркү, сулуулуктун, назиктиктин жана энелик мээримдин улуулугу аял затына таандык экендиги белгиленди. Алынган жыйынтыктар бүгүнкү күндө маданий мурастарыбыз болгон элдик оозеки чыгармаларды, аларда берилген ата бабаларыбыздын үй-бүлө күтүүдөгү, бала тарбиялоодогу тажырыйбаларын пайдалана алсак, үй-бүлөнүн туруктуулугунун сакталышына мүмкүндүк жаралары каралды. Бул тема боюнча келечектеги изилдөөлөрдө ата-бабалар калтырып кеткен бай мурастарды терең үйрөнүү менен маданиятыбыздын өнүгүшүнө, руханий байлыгыбыздын байышына негиз болот. Ошондой эле, келечектеги изилдөөлөрдө аялдардын коомдогу жана үй-бүлөдөгү орду айкын көрсөтүлүш керек.

Негизги сөздөр: макал –лакаптар; этика; эстетика; маданият; адеп; концепт; фольклор; оозеки чыгармалар; маданий мурас; үй-бүлө; коом; уламыштар; легендалар; элдик ырлар; жомоктор; элдик тарбия.

ОТРАЖЕНИЕ ОТНОШЕНИЯ КЫРГЫЗСКОГО НАРОДА К ЖЕНЩИНЕ В ПОСЛОВИЦАХ И ПОГОВОРКАХ

В качестве предмета исследования были выбраны пословицы и в кыргызских устных произведениях о женщине, ее месте в семье и обществе. Цель исследования - выявить значение общественно-политической активности женщин, их место в обществе, роль в воспитании подрастающего поколения, установить выражение кыргызского отношения к женщинам в устном творчестве. Методы исследования основаны на методах анализа, синтеза, сравнения, описания и обобщения. Согласно полученным результатам, пословицы, являющиеся центральной опорой сознания кыргызов, были созданы в древности, но не устаревают и в современности, с каждым годом обретают новую силу, возрастает их воспитательное значение. все больше и больше. Поэтому каждый может использовать их в своей жизни. Научная ценность исследования заключается в том, что глубокое изучение культурного наследия нашего народа является основой развития культуры и обогащения духовного богатства. Также при решении вопросов, связанных с женщинами, обращение к ним дает хорошие результаты. Причина в том, что в пословицах ясно указано место женщины в обществе и семье. Практическое значение: кыргызы в силу своего жизненного опыта создали

пословицы и оставили их следующим поколениям, что являлось формой устного творчества. Они широко использовались для отражения народной мудрости, для развития сознания будущих поколений, для всестороннего воспитания, формирования художественно-эстетического вкуса. Через образы женщин представленные в пословицах считалось, что женщины являются костяком и движущей силой семьи, что тенденция прогресса общества есть результат неоценимого труда женщин, и отмечалось, что величие любви, красота, нежность и материнская любовь принадлежат женщинам. Полученные результаты: если использовать народные устные произведения, являющиеся сегодня культурным наследием, и опыт предков в воспитании семьи и воспитании детей, то считалось возможным сохранить стабильность семьи. Будущие исследования по этой теме заложат основу для развития культуры и обогащения духовного богатства путем глубокого изучения богатого наследия, оставленного нашими предками. Также в будущих исследованиях следует уточнить роль женщины в обществе и семье.

Ключевые слова: пословицы-прозвища; этика; эстетика; культура; манеры; концепция; фольклор; устные произведения; культурное наследие; семья; общество; легенды; легенды; народные песни; сказки; народное воспитание.

ATTITUDES OF KYRGYZ PEOPLE TOWARDS A WOMAN ILLUSTRATED IN KYRGYZ PROVERBS

According to the results, the proverbs, which are the central support of the Kyrgyz people's mind, were created in ancient times, but they do not become obsolete even in the modern age, they gain new strength every year, and their educational value is increasing more and more. Therefore, it is appropriate for everyone to be able to use them in their life. The scientific value of the research is that deep study of the cultural heritage of our people is the basis for the development of our culture and the enrichment of our spiritual wealth. Also, when dealing with issues related to women, turning to them gives good results. The reason is that the place of women in society and family is clearly indicated in proverbs; Practical meaning The Kyrgyz people, due to their life experiences, created proverbs and left them to the next generations, which were a form of oral creativity. They have been widely used to reflect folk wisdom, to develop the minds of future generations, to provide education in all aspects, and to shape artistic and aesthetic taste. Through the images of women presented in proverbs, it was considered that women are the backbone and driving force of the family, that the trend of society's progress is the result of the invaluable work of women, and it was noted that the greatness of love, beauty, tenderness and motherly love belong to women. Obtained results If we can use the folk oral works that are our cultural heritage today, and the experiences of our ancestors in raising a family and raising children, it was considered possible to preserve the stability of the family. Future studies on this topic will provide a basis for the development of our culture and the enrichment of our spiritual wealth by deeply learning about the rich heritage left by our ancestors. Also, the role of women in society and the family should be clarified in future studies.

Key words: proverbs - nicknames; ethics; aesthetics; culture; manners; concept; folklore; oral works; cultural heritage; family; society; legends; legends; folk songs; fairy tales; Public education.

Изилдөөнүн актуалдуулугу. Бүгүнкү күндө аялдардын коомдогу жана үй-бүлөдөгү ордун философиялык маселе катары изилдөө мезгил талабы. Анткени, аялзатынын социалдык-саясий ишмердүүлүгүн, коомдогу ордун, жаш муундарды тарбиялоодогу ролунун маанисин ачып берүү зарылдыгы пайда болууда. Аялдардын жашоо шарттары коом тарабынан көңүл бурууга жана жакшыртууга муктаж.

Аялдардын социалдык-демографиялык топ катары коомдук-саясий жашоодогу, үй-бүлөлүк турмуштагы ордун тактап, бул топтун тенденцияларын жана мыйзам ченемдүүлүктөрүн таап, ар тараптуу талдоо жүргүзмөйүнчө, коомдун өзүнүн маңыздык өзгөчөлүктөрүн так аныктоо толугу менен мүмкүн эмес.

Аялдар маселеси адамзат тукумун улоочу жана бала тарбиялоочу милдеттерди аткаруусу менен аныкталып, анын чечилиши социалдык шарттар менен шартталган. Аялдарга болгон мамиле - улуттун коомдогу маданият деңгээлинин, цивилизацияга жетишкендигинин көрсөткүчү болуп саналат.

Изилдөөнүн материалдары жана методдору. Макаланын объектиси катары кыргыз оозеки чыгармачылыгынын бир түрү болгон макал-лакаптардагы аялдардын образдары саналат, предмети катары кыргыз оозеки чыгармаларындагы аялдар маселеси, алардын үй-бүлөдөгү жана коомдогу орду боюнча айтылган макал-лакаптар тандалып алынды. Изилдөө

анализ, синтез, салыштыруу, сыпаттоо жана жалпылоо методдоруна негизделет.

Көчмөн турмушта жашаган кыргыз эли аялдарга өзгөчө маани бергендиги тарыхтан белгилүү. Алар аял затын уйдун куту катары баалашып, сыйлап, урматтап келген. Бул туурасында Гумилев “Байыркы түрктөр” деген эмгегинде төмөндөгүдөй пикирин билдирет: “аялдарга болгон мамиле өтө урматтуу, рыцардык болгон. Баласы боз үйгө киргенде, биринчи энесине, анан атасына жүгүнгөн” [1].

Кыргыздардын аялдарга болгон мамилеси алардын оозеки чыгармаларында кеңири чагылдырылып берилген. Элдик оозеки чыгармалар баарынан мурда жогорку идеялык-көркөмдүк сапаты менен жогору бааланат. Алар аркылуу элдин этикалык жана эстетикалык идеалы жөнүндө сөз кылууга болот. Чыгармалардагы оң образдар элибизге, мамлекетибизге кызмат кылуунун, баатырдыктын, эмгекти сүйгөндүктүн чыныгы үлгүсүн көрсөтүп турат.

Фольклор элдин көркөм чыгармачылыгы экендигин өзгөчө белгилөө менен К. Маркс, Ф. Энгельс алардын тарыхый маанисине көңүл бурушкан. Фольклордук чыгармалар өздөрүнүн айрым мифологиялык, фантастикалык-элементтерине алар ар дайым элдин тарыхы, турмушу менен тыгыз байланышта болорун эскертишкен. Мисалы, уламыштарды, легендаларды, элдик ырларды, жомокторду алып көрсөк, алардан элибиздин басып өткөн жолун, эски доордун издерин көрүүгө болот. Оозеки чырамачылык өзгөчө эзелки замандан эч кандай жазма материалдын сакталып калбаган учурунда зор мааниге ээ болгон.

Кыргыз эли өздөрүнүн турмуштук тажрыйбаларынан улам, оозеки чыгармачылыктын бир түрү болгон, макал-лакаптарды жаратышып кийинки урпактарына калтырышкан. Алар элдик даанышмандыкты чагылдыруу менен, келечек муундардын акылын өстүрүүдө, ар тараптан тарбия берүүдө, көркөм-эстетикалык табитин калыптандырууда кеңири колдонулуп келген. Макал-лакаптардын ар түрдүү маанилүүлүгү түрдүү шарттарда колдонууга ыңгайланган. Алар аркылуу өткөн муундарыбыз чексиз сүйүүнү, кайгыны, таарынычты, кытмырдуу шылдыңды, кордоону, урматтоону, жек көрүүнү билгизе алган. Макал-лакапты колдонуу жазма адабиятта болсун, оозеки сүйлөшүүдө болсун мүнөздүү. Анткени сүйлөгөн же колдонуп жаткан адам жөн эле сөз ортосуна кошуп койбостон, ошол учурдагы шартка карата айтайын деген оюн бекитиш үчүн далил катары келтирген.

Ата-бабалар калтырып кеткен бул бай мурастарды терең үйрөнүү маданиятыбыздын өнүгүшүнө, руханий байлыгыбыздын байышына негиз болот. Ошондой эле, макал-лакаптарда аялдардын коомдогу жана үй-бүлөдөгү орду айкын көрсөтүлүп турат. Мисалы: “Үйдүн көркү аялда”, “Жакшы аял жаман эрди эр кылат, жакшы эрди хан кылат”, “Эрди эр кылган да, кара жер кылган да аял”, “Жакшы катын жаман эрди зор кылат, жаман катын жакшы эрди кор кылат”, “Жакшы болсо катынын – табыла берет акылың, куусаң да кетпейт жакының. Жаман болсо катының – кете берет акылың, чакырсаң (кээде жалынсан) келбейт жакының”, “Жакшы катын жарым ырыс”, “Турмуштун туткасы - аял”, “Кыздын кырк чачы улуу”, “Ургаачынын заты улуу” деген макалдар кыргыздардын аялдарга көрсөткөн ызатынын, сыйурматынын көрсөткүчү десек болот [2]. Жашоо практикабыз да бул макалдардын абдан туура айтылгандыгын айгинелеп отурат.

Жогорудагы макалдардын далили катары кыргыз рухунун туу чокусу болгон “Манас” эпосундагы Манастын жубайы Каныкейди алсак болот. Каныкейдин образы «Манас» эпосундагы аялдардын образдарынын ичинен өзгөчө бөлүнүп турат. Каныкей Манас баатырга дайыма жардам берген, акыл айткан мыкты кеңешчиси. Ал көп учурда Манаска акыл айтып, аны кыйынчылыктардан, айрым мезгилде ажалдан сактап калат. Акылман, айлакер, чечкиндүү жана чыдамкай — мына булар Каныкейдин негизги касиеттери. Ал эне жана өмүрлүк жардын, үлгү зайыптын символу катары берилген. Манасты Манас кылган Каныкей деген ойду эпостогу:

“Хандын кандай болушу,

Хандан эмес - ханышадан”- деген саптардан кездештиребиз [3].

Каныкейдин образында аялдардын асыл сапаттары көркөм чагылган. Эгер Манас ашкан баатыр, кайраткер эр болсо, Каныкей айлакер, токтоо, көрөгөч.. Каныкей Манас «Чоң казатка» жөнөрдө бүт кырк жигитке кийим тигет, гүлазык камдайт. 900 кемпирге жүн тыттырат, келиндер ийирет, кыздар Каныкейге жардам беришет. Каныкей тиккен кийимдерге ок өтпөйт,

кылыч кеспейт, найза тешпейт. Каныкейдин ишмердигине кеңири токтолуу, анын образын терең ачып берүүгө көмөк түзөт, анын уздугу, көрөгөчтүгүн баса сүрөттөйт. Манасчылар Каныкейдин образын бөтөнчө көркөм сүрөттөп, элестүү жандуу кылып жаратышат. С.Каралаевдин вариантында Каныкейдин образы эрдиги, кайраттуулугу жана күчү менен айырмаланган баатырдык образ катары берилет. Ал оор учурларда «өзү чачын төбөсүнө түйүп» алып душмандардын күчү менен жекеме-жеке күрөшөт. Каралаевдин вариантында Каныкей жөнөкөй гана үйдүн ээси болбостон, жоокер, согушчан аял катары берилет. Мындан, “Катын жакшы - эр жакшы, обозгер жакшы - хан жакшы” деген макалдын туура айтылгандыгына күбө болобуз.

Коомдун жашашы, калыптанышы, өнүгүшү, алга жылышы тарбиялоо процесси менен байланышкан. Тарбиялоо турмуштук тажрыйбанын, таанып-билүүнүн натыйжасы, улуу муундардын кийинки урпактарына калтырган жүрүм-турум эрежелердин акыл-ойлордун казынасы. Элдик тарбиянын салттарын, жөнөкөй бирок катуу принциптерди сактаган мыйзамдарын элдик оозеки чыгармачылыктын бай мурасы болгон – макал-лакаптардан кеңири учуратабыз.

Кыргыздарда аял затына тиешелүү бардык жакшы сапаттардын болуусунда жаш кезинен алган тарбиясы маанилүү деп санашкан. Ошондуктан элибиз кыздарды тарбиялоодогу эң негизги максат катары – болочоктогу үй-бүлөлүк турмушка даярдоону эсептешкен. Бул мааниде тарбиялык ролду аткарган көптөгөн макалдар белгилүү. Мисалы: “Кыздуу үйдө кыл жатпайт” деп кыздарды тазалыкка үй-бүлөнүн туткасы катары үй тиричилигин алып кетүүдө тыкандыкка тарбиялаган.

“Кызга кырк үйдөн тыюу” деген макалда кыз бүт уруунун намысы катары каралган. Кыз бирөөнүн бүлөсү деп, башка урууга келин болуп барганда өздөрүнүн уруусунун намысына шек келтирбөө максатында аларды бут уруу тарбиялашкан жана кошуна-колондордун да пикирлери четте калган эмес.

Ошондой эле кыргыздарда “Чыккан кыз чийден тышкары” деген макал айтылат. Анда турмушка чыккан кыз бирөөнүн бүлөсү катары саналып, анын турмушуна ата-энеси тууган уруктары кийлигишкен эмес.

Ал эми “Таш түшкөн жеринде оор” деген макалдын маанисин карап көрсөк, турмушка чыккан кыз, барган жеринде бак таап отуруп калыш керек. Кайра уйүнө кайтып келүү уят катары саналган. Бөтөн үй-бүлөгө барган кыз аны өзүнүн чыныгы үй-бүлөсү деп кабыл алып, ысык суугуна чыдап батып кетиши зарыл болгон. Бул мааниде “Дарак бир жерден көгөрөт” деген макалды да кошсок болот. Мында уул, кыздарын үй-бүлө күтүүдө өтө жоопкерчиликтүү болууга тарбиялаган.

Ата салтын туу туткан кыргыз элибиз уул, кыздарына туура, жеткиликтүү тарбия бергендигинен, кыргыз үй-бүлөсү бекем болуп ажырашуу дээрлик болгон эмес. Бүгүнкү күндө да ата мурастарыбыз болгон элдик оозеки чыгармаларды, аларда берилген ата бабаларыбыздын үй-бүлө күтүүдөгү, бала тарбиялоодогу тажрыйбаларын пайдалана алсак, үй-бүлөнүн туруктуулугунун сакталышына мүмкүндүк жаралат.

“Кыз жаманы кыроо, келин жаманы кетпес мээнет” деген макалда кыз мейман, убагы келгенде башка бүлөгө кетет дешип, кызды бул үйдөгү сыйлуу конок катары эсептешип, үй-бүлө мүчөлөрү эркелетип, көңүлүнө кир жугузбай багышкан. Кыздарды өзгөчө мээрим, сүйүү жана ызаттоо менен тарбиялашкан. Көчмөн элдер кыздын болочоктогу жубай, эне боло тургандыгын ар дайым эске тутуп, аларды тарбиялоодо жакшы мамиле кылган, кыздарга кол көтөрүү жана башка инсандык сезимин ызалоочу жазалар колдонулган эмес [2].

Ал эми жогорудагы макалда көрсөтүлгөндөй, кыргыздар келин алууга өзгөчө көңүл бөлүшкөн. Келин алаарда ата-тегин толук сүрүштүрүп, андан кийин куда түшүп барышкан. Келечектеги урпактарынын таза кандуу болуп, уруунун намысын коргогон эр жүрөк баатыр балдардын, акыл эстүү кыздардын төрөлүшүнө эненин ролу чоң экендигин билишкен. “Атасы жамандын бири жаман, энеси жамандын баары жаман”, “Алма сабагынан алыс түшпөйт”, “Энесин көрүп кызын ал, эшигин көрүп төрүнө өт” дешип, айрыкча келин боло турган кыздын энесин карашкан [2]. Тарбиялоо процесинде энеге өтө чоң жоопкерчилик, милдет жүктөлгөн.

Чынында балдар ата энеден тарбияны угуп эмес, көбүнчө көрүп алат. Кыз балага да эне кийген кийиминен тарта, жүргөн турганы, сүйлөгөн сөзү башкаларга жасаган мамилеси менен үлгү боло алат. Энесин көрүп кызы өсүп жетилет.

Ошондой эле “Эне мактаган кызды алба, жеңе мактаган кыздан калба” деген эл арасында айтылган макалды кездештирүүгө болот. Мунун мааниси өз жаманы өлгөнчө билинбейт дегендей энеге кызынын жаман жактары көп эле көрүнө бербейт, жеңе сырттан келген үчүн анын кемчилдиги даана көрүнөт.

Кыргыз элинин үй-бүлөсүнүн маңызы – көп бала күтүү, эркек балдарды үй-бүлөнү камсыздоо үчүн, кыздарды башка уруулар менен жакшы мамиле күтүү үчүн тарбиялоо болгон. “Кыз туулса кырк байтал, уул туулса союл кармаар” дешип, кыз байлык алып келет, уул элин коргогон жоокер болот деп кубанышкан. Ал эми баласыз үй-бүлө бул оор жоготуу катары саналган.

Байыртадан кыргыз элинде аялдардын үй-бүлөдөгү, коомдогу ордуна зор маани берилүү менен өзгөчө энелерди даңазалаган, алар туралуу таамай айтылган макалдар жаралган. Алсак, “Эненин балага болгон сүйүүсү атаныкынан ашык”; “Баарынан күчтүү сүйүү эненин сүйүүсү”; “Ата деген сөз айылга таандык, апа деген сөз ааламга таандык”, “Аталуу жетим – арсыз жетим, энелуу жетим – эрке жетим”. “Эне – мазар, эненин тилин албаган – азар”, “Эне сүтү бой өстүрөт, эне тили ой өстүрөт”, “Эненин баскан жери бейиш” ж.б. [2]. Демек, энелерге мээримдүүлүк, камкордук, боорукердик, эмгекчилдик, адептүүлүк, ыйыктык, назиктик, айкөлдүк, сулуулук сыяктуу сапаттар таандык.

Жогоруда сөз болгондой, кыргыздар көчмөн турмушта жашагандыктан мал чарбачылыгы менен тиричилигин өткөзүшкөн. Аларда күнүмдүк турмуштун оор түйшүгү аялдардын мойнунда болгон. Кол өнөрчүлүк, малды кароо, тамак даярдоо, кийим тигүү, балдарды тарбиялоо, конок күтүү ж.б.у.с. иштер кыргыз аялдарынын бүтүндөй жашоосун ээлеген.

Кыргыздар меймандос эл болуп саналышат. Меймандостук үй ээсинин жана уруунун адептүүлүгүн көргөзгөн. Ошондуктан алар: “Ашың болбосо да, кашын болсун”, “Мейманыңдын көзүнчө мышыгыңды “пыш” дебе”, “Үй ээсинин кабагы-меймандын сүйгөн тамагы” дешип, үйгө келген мейманды аялдар кабагымы кашымы дебестен, колдо бар нерсесинин баарын коюп тосуп алган. Алар даамдуу тамактарды жасап, калыңдап төшөк салып аларды сыйлап узатышкан.

Жыйынтыктар:

1. Элдик тарбиянын салттарын, жөнөкөй бирок катуу принциптерди сактаган мыйзамдарын, элдик оозеки чыгармачылыктын бай мурасы болгон – макал-лакаптардан кеңири көрсөтө алынды;

2. Кыргыздар аял затына тиешелүү бардык жакшы сапаттардын болуусунда жаш кезинен алган тарбиясы маанилүү деп санашкан. Ошондуктан элибиз кыздарды тарбиялоодогу эң негизги максат катары – болочоктогу үй-бүлөлүк турмушка даярдоого азыркы учурга чейинки ар тараптуу тарбия берүүсү белгиленди;

3. Ата салтын туу туткан кыргыз элибиз уул, кыздарына туура, жеткиликтүү тарбия бергендиктен, кыргыз үй-бүлөсү бекем болуп ажырашуу дээрлик болгон эмес. Бүгүнкү күндө элдик оозеки чыгармаларды, аларда берилген ата бабаларыбыздын үй-бүлө күтүүдөгү, бала тарбиялоодогу тажырыйбаларын пайдалана алсак, үй-бүлөнүн туруктуулугунун сакталышына мүмкүндүк жаратары көрсөтүлдү;

4. Кыргыз оозеки чыгармаларындагы, өзгөчө макал-лакаптардагы аялдардын образдары аркылуу үй-бүлөнүн куту, кыймылдаткыч күчү аял заты экендиги, коомдун алга жылуу тенденциясы аялдардын зор эмгегинин натыйжасы катары, сүйүүнүн көркү, сулуулуктун, назиктиктин жана энелик мээримдин улуулугу аял затына таандык, баа жеткис экендиги белгиленди.

Адабияттар тизмеси:

1. **Гумилев, Л.** Древние тюрки [Текст] / Л. Гумилев. – Москва, 1993. – 73 с.
2. Эл адабияты сериясы [Текст]. Макал-лакаптар. – Бишкек: Шам, 2001.

3. Манас [Текст]. Саякбай Каралаевтин варианты боюнча академиялык басылыш 1-китеп. – Бишкек: Кыргызстан, 1995.
4. Алтмышбаев, А. Очерк истории развития общественно – политической и философской мысли в дореволюционной Киргизии [Текст] / А. Алтмышбаев. – Фрунзе: Илим, 1985. – 150 с.
5. Акмолдоева, Ш.Б. Кыргызская философия [Текст] / Ш.Б. Акмолдоева. – Бишкек, 2010.
6. Акмолдоева, Ш.Б. Духовный мир древних кыргызов [Текст] / Ш.Б. Акмолдоева. – Бишкек: Илим, 1998. – 268 с.
7. Шайдуллаева, Т. Кызбала [Текст] / Т. Шайдуллаев. – Бишкек, 1999.
8. Пословицы и поговорки о труде [Электронный ресурс]. – Режим доступа: <http://sbornikmudrosti.ru/poslovicy-i-pogovorki-o-trude/>. – Загл. с экрана.
9. Узбекские пословицы и поговорки [Электронный ресурс]. – Режим доступа: <http://fmc.uz/maqollar.php>. – Загл. с экрана.
10. Lingvister [Электронный ресурс]. – Режим доступа: <https://lingvister.ru/blog/nosweetwithout-sweat-angliyskie-poslovitsy-o-trude>. – Загл. с экрана.

DOI:10.54834/16945220_2023_1_70

Поступила в редакцию: 26.10.2022 г.

УДК: 1(316.422)

Адышева Н.К.

соиск. Кыргызско-Узбекского Межд. универ. им. Б.Сыдыккова, Кыргызская Республика

КЫРГЫЗ ЭЛИНИН САЛТТУУ КООМУ ЖАНА МОДЕРНИЗАЦИЯ ЖАРАЯНЫ

Бул жумушта изилдөөнүн предмети болуп кыргыз элинин салттуу коому жана модернизация жараяны каралды. Изилдөөнүн максаты жаралган күндөн баштап ушул кезге чейин кыргыздарда маданияттын салттык элементтеринин психологиялык, аң-сезим өзгөчөлүктөрүнүн белгилүү деңгээлде сакталышы, анын ичинде жаштардын чөйрөсүндө да ал элементтердин сакталып калышы – кыргыз этносунун өзгөчөлүктөрүн изилдеп чыгуу. Изилдөөдө социологиялык, тарыхый жана философиялык адабияттарды талдоо, заманбап теорияларды салыштыруу усулдары колдонулду. Изилдөөнүн натыйжасында жаңылануу, ааламдашуу доорундагы бүгүнкү күндөгү жаштардын арасында эң негизги шарты саясий элита менен элдин ортосунда айырма болбогондо теңдикти жана ынтымакты камсыз кылуу экендиги көрсөтүлдү. Алынган жыйынтыктар жогорку окуу жайларында окуган студенттер жана жаштар үчүн сунушталат. Келечекте бул теманы дагы да жогорку жагдайда изилдөө керек.

Негизги сөздөр: аң-сезим; ааламдашуу; модернизация; менталитет; компонент; коом; салттуу коом; жаштар; интеграция; процесс.

ТРАДИЦИОННОЕ ОБЩЕСТВО КЫРГЫЗСКОГО НАРОДА И ПРОЦЕСС МОДЕРНИЗАЦИИ

В данной работе в качестве предмета исследования рассматривались традиционное общество кыргызов и процесс модернизации. Целью исследования является изучение сохранения традиционных элементов культуры, особенностей психологии и сознания у кыргызов, в том числе сохранение этих элементов в среде молодежи - характеристик кыргызского этноса. В исследовании использовались методы анализа социологической, исторической и философской литературы, сравнения современных теорий. В результате исследования было показано, что важнейшим условием среди современной молодежи в эпоху модернизации и глобализации является обеспечение равенства и согласия, когда нет различия между политической элитой и народом. Полученные результаты рекомендуются для студентов и молодежи, обучающихся в высших учебных заведениях. В дальнейшем эту тему следует изучить в еще более высоком контексте.

Ключевые слова: сознание; глобализация; модернизация; менталитет; составляющая; общество; традиционное общество; молодежь; интеграция; процесс.

TRADITIONAL SOCIETY OF THE KYRGYZ PEOPLE AND THE PROCESS OF MODERNIZATION

In this work, the traditional society of the Kyrgyz people and the process of modernization were considered

as the subject of research. The purpose of the research is to study the preservation of traditional elements of culture, psychological, and consciousness features in the Kyrgyz people, including the preservation of those elements in the environment of young people - the characteristics of the Kyrgyz ethnos. The research used the methods of analyzing sociological, historical and philosophical literature, comparing modern theories. As a result of the study, it was shown that the most important condition among today's youth in the era of modernization and globalization is to ensure equality and harmony when there is no difference between the political elite and the people. The obtained results are recommended for students and young people studying in higher education institutions. In the future, this topic should be studied in an even higher context.

Keywords: consciousness, globalization, modernization, mentality, component, society, traditional society, youth, integration, process.

Кандай гана коом болбосун, баардык убакта аң-сезимдин өзгөрүү жараяны - модернизациянын натыйжасында гана жүрүп келген. Экинчи тарабынан алып караганда, модернизация дайыма кандайдыр бир модернизациянын тездетилишине жол ача турган, ал же бул көрүнүштөр аркылуу анын жүрүшүнө тоскоол боло алган тажрыйбаларын көрсөткөн реалдуу, конкреттүү элде жүрөт. Ал же бул элдин модернизацияны кабыл алышына көптөгөн факторлор күчтүү таасирин тийгизет. Алардын ичинен ошол элдин менталитети олуттуу фактор болуп саналат. Бирок менталитеттин өзү факторлордун бүтүндөй комплексинин туундусу болуп саналат. Башка тарабынан алып караганда, менталитет анализдин предмети болгон учурда, ал кандайдыр бир курак-жашка байланышкан топтун эмес, кандайдыр бир социалдык же этникалык топтун, улуттун, элдин, эл катмарынын (биздин изилдөөбүздө жаштардын) өзгөчөлүктөрүн белгилейт.

Албетте, жаштардын өзүнө тиешелүү менталитети бар. Ырасында ал, акыркы он жылда, жакынкы эле аралыкта гуманитардык анализдин предмети болуп калды. Мына ушул себептен улам, азыркы учурда, билимдин бул чөйрөсүндө түшүнүксүздүк, методологиялык баш аламандык, бүдөмүк көрүнүштөр, карама-каршылыктар өкүм сүрүүдө. Буга чейин жаштардын менталитети, негизинен, кандайдыр бир социалдык же этникалык топтун, улуттун, элдин же этностун чегинде, болбосо контекстинде каралып келген. Ошондуктан, биз азыркы учурда жаштардын менталитетине караганда табигый түрдө методологиялык жактан бир топ иштелип чыккан жаштардын аң-сезими түшүнүгүнө кайрылууну туура көрдүк.

Менталитет жөнүндө сөз кылардан мурун, биздин оюбузча, жаштардын аң-сезими канчалык деңгээлде изилдөөнүн предмети боло ала тургандыгын, фундаменталдык бул эки категориянын өз ара байланыштарын, айырмачылыктарын жана окшоштуктарын тактап алышыбыз керек. Себеби, азыркы учурда түрдүү гуманитардык дисциплиналарда, психологиядан баштап философияга чейин, көз караштарга жараша бири-биринен кескин айырмаланган аң-сезим боюнча да, менталитет боюнча да көптөгөн аныктамалар пайда болду. Изилдөөбүздүн жүрүшүндө биз, алардын айрымдарын мисал катары көрсөтөбүз.

Ошентип, психолог В.А. Лабунскаянын көз карашы боюнча, аң сезим “адамдын чындыкка болгон мамилесин аныктоочу, кабыл алынган маалыматтарды иштеп чыгуучу акыл эмгеги жараянынын жыйындысы. Аң сезимдин маанилүү эки чөйрөсү бар. Анын биринчиси – интеллектуалдык, кыялдар (ой) чөйрөсү; экинчиси – эмоционалдык, сезим чөйрөсү” [1].

Философ, В.А. Лекторский аң-сезимди “сырткы дүйнөдөгү окуяларга, организм телосуна болгон субъективдүү мамилени көрсөткөн организмдин жашоосундагы абал, ошондой эле ошол окуялар жөнүндөгү отчету, ал окуяларга болгон кайтарым реакциясы” катары аныктайт [2].

Россиялык философ, А.Г. Спиркин: “Аң-сезим материалдык реалдуулукка ээ болбойт. Аң-сезим психикалык интегралдык учур катары элементтери бири-бирине көз карандысыз, өз алдынча өнүгө албай турган бүтүн системаны көрсөтөт. Ал адамга актуалдуу да, потенциалдуу да түрдө берилип, эс тутумунда сакталган күчтүү чыгармачылык активдүүлүккө ээ болот. Аң-сезим – бул психиканын оозеки түрүндөгү феномени. Ал жамаат тарабынан уюштурулган социалдык карым-катыш процессинде түзүлгөн белгилик материалдардан жаралып, жүзөгө ашырылат,” – деп жазат [3].

Аң-сезим тууралуу мындан да көп аныктамаларды мисал келтирүүгө болот. Бирок ал

эч кандай деле мааниге ээ боло албайт. Аң-сезим маселесинин иштелип чыгышы философия чегинде гана бир нече кылымарды эсепке алат. Бирок ал аны бул түшүнүккө жакындатуу менен бирге эле, белгилүү бир мамилелерде аны ал түшүнүктөн алыстатат. Азыркы учурда аң-сезим категориясы, ар башка чечмелениши аркылуу кыйла кеңейип, бүдөмүк, тагыраак айтканда, түрдүү түшүнүккө айланып калды. Ошондой болсо да, бул феноменге бирдиктүү түшүнүк жок болгондуктан, ал өзүнөн-өзү – ой-кыялдык, эрктик, эмоционалдык жана эс тутумга байланышкан ар башка идеалдык процесстердин, кубулуштардын ири жыйындысын көрсөтөт.

Мындай компоненттердин көп түрдүүлүгү, аң-сезимди чечмелөө маселесине карата көп кырдуулу мамилелердин жаралышына негиз болот. Бул жерден, аң-сезимге байланышкан маселе байыркы доордон башталгандыгын белгилей кетүү керек. Ал азыркы илимдин да татаал маселеси болуп саналат. Аң-сезим философиянын, психологиянын, саясат таануунун базалык түшүнүктөрүнүн бири катары, ой чабытында чындыкты кайра түзүп чыгууга болгон адамдын жөндөмүн түшүндүрөт.

Гуманитардык дисциплиналардын дээрлик баардыгында аң-сезим – чындыктын жалпылаштырылып, максатка ылайык чагылышына, ишмердиктин кыялдагы түзүлүшүнө, алардын натыйжаларга жетишүүсүнө, адамдын жүрүм-турумун акыл-эс аркылуу жөнгө салып, өзүн-өзү көзөмөлгө алуусуна байланышкан адамга гана таандык жогорку маңыз катары каралат. Ал башка адамдар менен үзгүлтүксүз карым-катыш жүргүзүлгөн учурдагы адамдын инсандык белгилерин, анын турмушун, ишмердигин калыптандырган коомдук-тарыхый шарттардын натыйжасында интеграцияланган психиканын маңызы болуп эсептелет.

Көптөгөн аныктамалардын арасынан, социалдык жан катары адамдын рухий активдүүлүгүнүн деңгээлин көрсөтө алгандарын гана мисал катары алып көрөбүз. Бул активдүүлүктүн өзгөчөлүгүнө реалдуулуктун сезим формасында чагылышы, адам аракеттерине максаттуу мүнөздү берип, ой чабыты аркылуу анын натыйжаларын алдын ала көрө билгендик кирет. Объективдүү дүйнө адамга өз таасирин тийгизип, маданият жемиштеринин сүрөттөлүшүндө (тил жана башка белги системалары) идеалдуу формаларга ээ болуп, аң-сезим мазмунун түзгөн элес, кыял, идея жана башка рухий феномендер түрүндө чагылат.

Аң-сезим, аң-сезимдин тандап алуу мүмкүнчүлүгүн чагылдырган аксиологиялык, баалуулук аспектисинен, коом тарабынан иштелип чыккан баалуулуктарга багытталышынан, субъект тарабынан кабыл алынган философиялык, илимий, саясий, нравалык, эстетикалык, диний ж.б. баалуулуктардан турат. Ошондой эле аң-сезим субъектинин ал баалуулуктарга болгон мамилесин, андан тышкары, социалдык табиятка ээ болгон өзүн-өзү таануу түрүнө кирип, өзүнүн-өзүнө болгон мамилесин да кучагына алат.

Менталитет түшүнүгүнө токтолсок, болжолдуу түрдө, ал деле аң-сезим категориясына окшош көрүнүштө турат.

Азыркы учурда менталитеттин көптөгөн аныктамалары бар. Алар өз ара канчалык жакын экендигин баалоо үчүн, алардан биз экөөнү гана мисал катары карайбыз. Биринчи аныктамага ылайык, менталитет (латын тилинен алганда *mentis* – жан, рух, акыл) – акыл топтому, социалдык же этникалык топто, улутта, элде, эл ичинде жашаган түзүлүштөр, баалуулуктар багытындагы акыл эмгегинин, эмоционалдык, маданий өзгөчөлүктөрдүн жыйындысы катары каралат [4].

Россиялык илимпоз Н.Н. Губанов берген экинчи аныктамага ылайык, менталитет “табигый жана социалдык чөйрөнүн, адамдын же социалдык коомдун социалдык-психологиялык, сандык жана сапаттык өзгөчөлүктөрүнүн, субъектинин рухий чыгармачылыгынын натыйжаларынын таасириндеги генотиптен келип чыккан система; бул система дүйнөнүн кабыл алынышынын, жүрүм-турумдун, ишмердиктин, субъектин өздүк идентификациясынын өзгөчө мүнөзүн детерминациялап, социалдык коомдун жашоосунун бирдейлигин, үзгүлтүксүздүгүн камсыз кылат. Ошондой эле маданий инновацияларды өнүктүрүп, социалдык прогресске түрткү болот” [5].

Эми менталитет менен аң-сезимдин ортосундагы өз ара байланыш маселесине көңүл бурабыз. Бүгүнкү күндө бул эки түшүнүктүн ортосундагы өз ара байланышка карата өзгөчөлөнгөн эки мамиле бар. Анын биринчисине ылайык, бул эки түшүнүк бирдей, ал эми экинчи мамиледе, ала бири-бирине окшош эмес.

Россиялык илимпоз И.Г. Дубовдун көз карашы боюнча, менталитет аң-сезимге окшош эмес, аң-сезимдин артыкчылыгы” конкреттүү маданиятта жашаган элдин интегралдык мүнөздөмөсү катары, ал элдин курчап турган чөйрөнү көрө билүү өзгөчөлүгүн, ага карата жасаган реакцияларын сүрөттөп жазууга мүмкүнчүлүк жаратат” [6]. “Менталитет” түшүнүгү бөтөнчөлүк системаларын, аң-сезим жана ишенимдердин өзгөчөлүктөрүнүн жыйындысын, кыялдануу образын, образдардын жана элестердин системасын, дүйнөнү сезе билүү жана кабыл алуунун өзгөчө ыкмаларын, аң-сезим түзүлүшүн, туруктуу стереотиптерди, адамдардын психологиялык жашоо бөтөнчөлүктөрүн чагылдырып турат. Бул белгилер, типтүү жүрүм-турумдардан, маданий жана жүрүм-турум кодонан, психикалык топтолмолордон, “акылдын өзгөчө жыйналышынан”, рухий турмуштун матрицасынан, элдин улуттук бөтөнчөлүктөрүнөн, иденттүүлүгүнөн турат. Менталитет – бул элдин өтмүш жөнүндөгү эс тутумунун бөтөнчөлүгү, миллиондогон адамдардын жүрүм-турумунун психологиялык детерминанты.

Менталитеттин калыптанышынын, өнүгүшүнүн негизи этнос болуп саналат. Ал эми этностун менталитети тарыхый өнүгүүнүн узак жолунда калыптанат. Ал социалдык жүрүм-турумдун улуттук мүнөзүн жана улуттук моделин аныктайт. Аң-сезим актыларына, кыялдануу стереотиптерине, сезим деңгээлине таасир берген тил – этникалык менталитеттин түзүлүшүндөгү негизги фактор болуп саналат. Ошондуктан, тилде маалымат берүүнүн вербалдык ыкмалары менен бирге ал маалыматтардын сапаты да эске алынат.

Кандай гана эл болбосун, анын менталитети ал элдин жашоосун коштоп уланган бир топ шарттардын таасиринде жаралат. Алардын арасында берилген менталитетти калыптандырган, колдогон, түрүн өзгөрткөн шарттар бар.

Этностун менталитетин калыптандыруучу факторлордун негизги үч тобу бар.

Фактордун биринчи тобун коомдун расалык-этникалык белгилери, башкача айтканда, субъектинин өздүк табигый көрсөткүчтөрү түзөт. Берилген элдин расалык-этникалык айырмачылыктары, алардын менталитетке тийгизген таасирлери жөнүндө кеп кылганда, баарынан мурда, алардын саны, курак-жашы, темпераменти жана башка ушул сыяктуулар эске алынат. Улуттун менталитети, темпераменти айтылганда – өзгөчө анын курак-жашы, белгиленген учурда ал улут этногенездин кайсыл баскычында экендигине көңүл бурулат.

Берилген коомдун жашоо турмушунун табигый-географиялык шарты (климаты, аймактары, ландшафты) экинчи топтун себептерин түзөт. Өлкөнүн табияты көп учурда экономикалык жана улуттук өнүгүүнүн өзгөчөлүгүн аныктайт.

Менталитетке таасир бере турган – себептер, берилген коомдун кылымдар бою тамырлаган кызматташуусунун туруктуу натыйжалары, анын жашоо-турмуш шарттары, факторлордун үчүнчү тобу болуп саналат. Дал ушул негизде туруктуу социалдык-экономикалык ыкмалар, жашоо ишмердигинин типтери жаралат. Буга мисал катары көчмөн же отурукташкан жашоо түрүн караса болот. Ушул топко этностун башка эл менен болгон контактарын (коңшучулук): алака түзүү, турмуштук элементтердин, тилдин, ишенимдин, нравалык жана башка өзгөчөлүктөрдүн аралашып кетүүсүн кошууга болот.

Ошентип, улуттардын, элдин, социалдык коомдун менталитетинин маңызын, түзүлүшүн карап чыгып, адамзаттын башка бөлүгүндөгү чөйрөдө өзүн-өзү камсыз кылуусунда, өздүк менталитеттен салыштырмалуу обочолонушунун көрүнүшү, түрдүү маданияттардын, салттардын кириши аркылуу, ал же бул этникалык стереотиптердин уникалдуулугу жок боло тургандыгын көрдүк.

Жогоруда биз, азыркы гумантиардык илимдерде менталитет менен аң-сезим бирдей, окшош феномендер, категориялар деген ойлор бар экендигин белгилеп өттүк. Бул көз караштар чындыкка дал келбестигине ишенсе да, менталитет менен аң-сезим акыры барып бир эле ал же бул факторлордо калыптана тургандыгын байкабай мүмкүн эмес. Ошондон улам, мындан аркы философиялык анализ жүргүзүүдө, бул факторлорго зарылдыгына жараша гана кайрылса болот. Андыктан, кандай болгон учурда аң-сезим да, менталитет да тарыхый процесстерде калыптангандыктан, тарыхый факторлорго токтолсо болот.

Ошентип, тарыхка кайрылса, В.В. Бартольд: “ Кыргыздар Борбор Азиянын байыркы элдеринин катарын толуктайт. Азыркы учурда Борбор Азияда жашаган элдерден, байыркы

тарыхтан кыргыздардан башка бирөөсүнүн да атын жолуктуруу оңойго турбаса керек,” – деп жазат [7].

Алгачкы жазма эстеликтерден “кыргыз” этнонимин биздин заманга чейинки III кылымдагы кытайдын жазма булактарынан жолуктурууга болот. Бул этноним кытай транскрипциясына ылайык, «гяньгунь», «гэгунь» катары белгиленет. Кытайдын тарыхый илимин түзүүчүсү-атасы Сым Цяндын “Тарыхый жазмалар” эмгегинде кыргыз ээликтеринин гундар тарабынан басылып алынган фактысы белгиленген [8].

Кыргыз этносунун маанилүү өзгөчөлүктөрүнүн бири, кыргыздар жаралган күндөн ушул күнгө чейин маданияттын салттык элементтерин белгилүү деңгээлде кандай сактап келген болсо, психологиялык, аң-сезимдеги өзгөчөлүгүн жаштардын чөйрөсүндө да ошондой эле деңгээлде сактап келгендигинде турат. Мына ушуга байланыштуу, азыркы этностордун, улуттардын, элдин кими болбосун (же азыркы учурда алардын сакталган айрым бөлүгү), салттык коом катары, ушундай эле коомдук-менталдык өнүгүү жолун басып өткөндүгүн белгилей кетүү керек.

Себеби, баштапкы коомдун баардыгы салттык коом болушкан. Бирок мезгилдердин өтүшү менен адамзаттын өнүгүү чени боюнча бул жараян туруктуу ылдамдыкта жүрүп, салттык коомдун белгилүү деңгээлде кайра түзүлүшүнө алып келди. Азыркы дүйнөдө ал, албетте, абсолюттук салттуулуктагы баштапкы коомдон кескин айырмаланып турат. Салтуу коомдун кандай түрү болбосун, ага мүчөлөрүнүн ортосундагы мамилелер аркылуу салттары жөнгө салынып турган коом катары кыска аныктама берүүгө болот.

Конкреттүү салттык коомдун мазмундук, формалык көп кырдуулугу сакталган учурда бардык салттык коомдун өзгөчөлүктөрү үчүн бирдей болгон түйүндүү жалпылыктары бирге жүрөт. Бардык салттык коомдор – бул көчмөн мал чарбачылыкка же менчиктештирилген экономикага негизделген агрардык коом болгон. Салттык коомго өзүн-өзү камсыз кылуу, кайра өндүрүүнүн жөнөкөй түрү мүнөздүү. Коомдук эмгектин өнүгүү деңгээлинин төмөндүгүнөн, салттык коомдо, калктын басымдуу бөлүгү кол эмгеги менен алектенет. Ошондон улам, салттык коомдогу эмгектин өндүрүмдүүлүгүнүн бийик эмес деңгээлинен улам, өндүрүлгөн коомдук продуктунун баардыгы, же негизги бөлүгү элементардык керектөөнү канааттандырууга жумшалат. Ишмердиктин регламентациясы, социалдык көзөмөл, маданий тажрыйбалардын берилиши, негизинен, өзгөрүүлөргө таандык болбогон эрежелердин жыйындысы катары кабыл алынган салттар аркылуу жүзөгө ашырылат.

Салттык адам дүйнөнү турмушту эч нерсе ажырата албай турган бүтүндүк, ийкемдүү тартип, өзгөртүүгө мүмкүн болбогон ыйык нерсе катары кабыл алат. Коомдогу адамдын орду, анын статусу салттар жана социалдык өзгөрүүлөр аркылуу аныкталат. Салттык коомдо жамааттык түзүлүштөр үстөмдүк кылат. Ал эми индивидуализм колдоо таппагандыгынан тышкары четке кагылат. Себеби, индивидуалдык аракеттердин эркиндиги мезгил сынынан өтүп киргизилген тартиптин бузулушуна алып барышы мүмкүн.

Салттык коомго жеке кызыкчылыктын алдында жамааттык кызыкчылыктардын үстөмдүк кылышы, анын ичинде, иерархиялык структураларга ээ болгон кызыкчылыктардын кабыл алынышы мүнөздүү.

Россиялык тарыхчы Л.Я. Жмудь “ондогон миң жылдыктын аралыгында бой жеткен адамдардын басымдуу бөлүгүнүн турмушу өлбөстүктүн күнүн көрүү тапшырмасына баш ийгендиктен, чыгармачылык, утилитардык эмес таанып билүү үчүн калтырылган оюн-зоокко бөлүнгөн орундан да аз үлүшкө ээ болгон. Күнүмдүк турмушта белгиленген жүрүм-турум нормаларынан чегинүү жалпы жамаатка коркунуч алып келгендиктен, жашоо багыты жаралган жаңылыктарга каршы туруп, ал салттарда кармалып турган,” – деп белгилейт [9].

Эгерде, кыргыз элинин тажрыйбасына кайрыла турган болсок, Г.А. Мукамбаеванын “Манас жана укук” монографиясында кыргыз тарыхындагы енисей доорундагы байыркы кыргыз элинин салттык коомунун кенен, так сүрөттөлүшү камтылган.

“Енисей кыргыздарынын нормативдик системасына төмөнкүдөй социалдык нормалар, каада-салттар, моралдык нормалар, диний нормалар, эстетикалык нормалар, укуктук нормалар киргизилген. Бул социалдык нормалар өз-өзүнчө бөтөнчөлүктөргө ээ болгон. Алардын

аракеттерин колдогон, көзөмөлгө алган күчтүү топ башчылары болгон. Алар тууган-уруктун, топтун аксакалдарынын керектүү кеп-кеңеши менен камсыздалып турган.

Жалпы топтун ишеними, муктаждыгы менен адамдардын аң-сезиминде бүтүндөй топтун эркин сактап жашашкан. Баардык топтор да, уруулар да өз эркин жазуу түрүндө сактаганга алсыз болгондуктан, топ башчылары консервативдик мүнөздү карманышкан. Каада-салттар, салттык укуктар тарыхый узак мезгилде түптөлгөн. Ошондуктан, мындай жүрүм-турум эрежелери муундан-муунга берилип, алардын бир канча жолу кайталанып колдонулушунун күчү адамдардын адатына айланды.

Жүрүм-турум эрежелерин бышыктоочу тартиптер – каада-салттар, топтор, уруулар пайда болгон учурдагы байыркы ата-бабаларыбыздан мурасталган. Алардын айрым бир бөлүктөрү бара-бара үй-бүлөлүк, тууганчылык, мүлк багытындагы мамилелерди жөнгө салып туруучу нормалардын системаларын калыптандырган. Муундан-муунга берилип, көпчүлүктүн басымдуу бөлүгүндө ыктыярдуу сакталган каада -салттар – коомдук пикирдин күчү менен көзөмөлгө алынган.

Азия массасындагы көчмөн элдин коомдук пикиринин күчү мыйзам күчүнө ээ болуп, алар көп мезгилдерге, ушул күндөргө чейин сакталып калган. Байыркы кыргыздардын каада-салттарынын сакталышы аксакалдардын пикиринен колдоо таап, аны бузгандарга өлүм жазасына чейин же топтон чыгып кетишине аргасыз кылган жаза чаралары колдонулган. Себеби, башка чөйрөдө азык-түлүгү же колдоосу жок жан багуу оңой болгон эмес,” – деп жазат Г.А.Мукамбаева [10].

Эгерде, азыркы тарыхый мезгилдеги кыргыз жаштарынын ан-сезимине мүнөздөмө берүүгө аракет жасасак, анда анын жалпы көрүнүшү, жаштардын жыныстык өзгөчөлүгүнө карабай, коомдук пикирдин абсолюттук күчү аркылуу мүнөздөлөт. Коомдук пикирдин күчү – мыйзам күчүнө барабар күчкө ээ болгон. Каада-салттын сакталышы аксакалдардын пикирлеринин күчүнөн колдоо таап турган. Каардуу жазалар тараптардын курак-жашына карабай, алардын аргасыздан баш ийишин талап кылган. Ушундай катаал шартта гана уруулук топ өзүнүн күнүмдүк жашоосун камсыздай алгандыгын белгилей кетишибиз керек.

XX кылымдын башында россиялык дагы бир илимпоз Ф.А. Щербина белгилегендей: ” Улууларга урмат, сый көрсөтүү – кыргыздарда сакталган салттык-укуктук мамиле чөйрөсүндөгү бекем жана туруктуу сакталган институтту көрсөтөт” [11]. Бул жерден кыргыз аксакалдарынын бийлиги кыйноо каражаты катары эмес, аталык, таза моралдык тартипте пайдаланылгандыгын белгилей кетишибиз керек. Туугандык геронтократия менен байланышкан салттык-укуктук нормалар, нравалык турмушта ыктыярдуу жүзөгө ашырылып, адат жана салт боюнча коомдук пикир аркылуу көзөмөлгө алынган.

Кандай гана коомдук көрүнүш, улуттук этникалык салт болбосун, ал коомдук аң-сезимдин жөнгө салынган формаларынын баардыгы менен ар тараптуу байланышта болот. Курак-жашы боюнча улгайган адамдарды урматтоо, аларга сый көрсөтүү негизинде, топтун баардык мүчөлөрүнүн бирге жашоо зарылчылыгы, коомдун жаштарынын тажрыйбалуу көптү көргөн муунду, ата-энесин, өзүнүн балдарын жана тууган-уругунун балдарын коргоого алуу милдети, кылымдарды карыткан тажрыйбаларда бышыкталган, жаштардан ажыратып каралбай турган белги болуп саналат.

Кыргыз элиндеги бул сапат кылымдарды карыткан тарыхый тамырга ээ болуп, жаштарга да, улгайгандарга да бирдей тиешелүү болгон индивиддин аң-сезиминин өзгөртүлгүс нравалык составдык бөлүгү болуп саналат.

Кыргыз коомунун патриархалдык белгилерин изилдеген кыргыз философу, К.Б. Аманалиев, баардык учурда “аккомодация биримдиги катары инсандын психологиялык адаптациясы (чөйрөнүн эрежелерин өздөштүрүсү, “ага ыңгайлашуусу”), ассимиляциясы (“өзүн ага сиңириши”) кыргыз элинин салттуу чөйрөсүнө таандык өзгөчөлүккө кире тургандыгын белгилейт. “Кыргыз коомунун шартында инсандын адаптациялануу жараяны аксакализмдин көптөгөн функциялары аркылуу жүзөгө ашырылат” [12].

Топтордун, уруулардын башында – топтук коомду уюштуруу, башкаруу функцияларын аткарууга активдүү, бардар аристократия турган. Ошентип, жаштар милитаристик багытта,

тарбияланышкан. Чечкиндүүлүккө ийкемдүүлүккө, аскердик багытта эрдик көрсөтүүгө тарбиялап, жаштарды бул сапаттарга кызыктырган учурда – коркоктук, алсыздык өндүү сапаттар жек көрүндүгө айланган. Мындай шартта адамдын аброю көп жашагандыгына эмес, анын таасиринин башкаларда кандай деңгээлде таанылгандыгына жараша, биринчи кезекте, анын кандай топко тиешелүү экендигине же администрациялык иерархияда кандай кызматтык орунда тургандыгына карата аныкталган. Ал эми улгайгандардын бийлиги, албетте, социалдашуунун баштапкы этабындагы жаңы муундун көз алдындагы белгилүү бир кырдаалдын талабында чектелип, анын реалдуу” курактык” жашы, карылардын бул турмушту жетектөө жөндөмүнөн ажырагандыгын көрсөткөн [13].

Курак жашына, жыныстык өзгөчөлүгүнө карабай, кыргыз коомчулугунун баардык мүчөлөрүнүн ан-сезими конкреттүү коомчулуктун алкагы менен чектелбесе да, анын негизинде түптөлгөн социалдык жана нравалык-этикалык маңызында локалдык мүнөздү алып жүргөн. Индивиддин аң-сезими толук бойдон коомчулуктун баалуулуктарына, аброюна болжолдонгон.

Салттык коом туруктуулуктун бийик деңгээли аркылуу мүнөздөлөт. Байыркы доордо салттык коомдун өзгөрүшү абдан жай жүргөн. Салттык коомдун ыкчам жана кайталангыс трансформациясы XVIII кылымдагы Европада болуп өткөн өнөр жай революциясынын натыйжасында жүрө баштаган. Бул процесс азыркы учурда дээрлик бүткүл дүйнөнү кучагына алды. Ыкчам өзгөрүүлөр, каада-салттардан алыстоо, салттык адамдагы багыттардын, баалуулуктардын бузулушу, жашоо маңызынын жоголушу ж.б.у.с. катары кабыл алынышы мүмкүн.

Жыйынтыктар:

1. Кандай гана коомдо болбосун, баардык учурда аң-сезимдин өзгөрүү процесси модернизация жараянынын натыйжасында жүрөт. Экинчи тарабынан алып караганда, модернизация жараяны ар дайым бир топ өзгөчө белгилерге ээ болуп, тездетилген модернизацияга жол ача турган, ал же бул көрүнүштө анын жүрүшүнө тоскоолдук жарата турган кандайдыр бир реалдуу, конкреттүү элде боло тургандыгын тажрыйба жүзүндө аныкталды;

2. Жаралган күндөн баштап ушул кезге чейин кыргыздарда маданияттын салттык элементтеринин, психологиялык, аң-сезим өзгөчөлүктөрүнүн белгилүү деңгээлде сакталышы, анын ичинде жаштардын чөйрөсүндө да ал элементтердин сакталып калышы – кыргыз этносунун өзгөчөлүктөрүнүн негизги белгиси катары белгиленди;

3. Байыркы кыргыз коомунда индивиддин жашоосун реалдуу түрдө канчалык деңгээлде камсыздай алса, индивиддин аң-сезими, дүйнө таанымы, баалуулуктар системасынын баардыгы уруунун негизги максатына – жашоо-турмушуна ошого жараша баш ийет. Ошондуктан, ар бир кыргыз уруусу, негизинен, көчмөн турмуш образына жараша башка уруулардын, уруу топторунун алдында чарбачылык, аны менен менталдык көз карандысыздыкка толук ээ болгондугу аныкталды.

Адабияттар тизмеси:

1. **Лабунская, В.А.** Не язык тела, а язык души! Психология невербального выражения личности [Текст] / В.А. Лабунская. – Ростов-на-Дону: Феникс, 2009. – 374 с.
2. **Лекторский, В.А.** Сознание: новая философская энциклопедия [Текст] / В.А. Лекторский. – М.: Мысль, 2010. – Т. 4. – 736 с.
3. **Спиркин, А.Г.** Сознание и самосознание [Текст] / А.Г. Спиркин. – М.: Политиздат, 1972. – 303 с.
4. Менталитет [Электронный ресурс]. – Режим доступа: <https://ru.wikipedia.org/wiki/Менталите>. – Загл. с экрана.
5. **Губанов, Н.Н.** Менталитет и его функционирование в обществе [Текст] / Н.Н. Губанов // Философия и общество. – Москва, 2006. – №4. – С. 129-130.
6. **Дубов, И.Г.** Феномен менталитета: психологический анализ [Текст] / И.Г. Дубов // Вопросы психологии. – 1993. – №5. – С. 20–27.
7. **Баргольд, В.В.** Избранные произведения по истории кыргызов и Кыргызстана (Составление, дополнение, комментарий и предисловие О. Караева) [Текст] / В.В. Баргольд. – Б.: Шам, 1996. – 608 с.
8. **Бичурин, Н.Я.** Собрание сведений о народах, обитавших в Средней Азии в древние времена [Текст] / Н.Я. Бичурин. – М.-Л., 1950. – Т. 1. – С. 350-382.
9. **Жмудь, Л.Я.** Зайцев и его «Культурный переворот» [Текст] / Л.Я. Жмудь – СПб.: Филологический

факультет СПбГУ, 2000. – 320 с

10. **Мукамбаева, Г.А.** Манас и право [Текст] / Г.А. Мукамбаева. – Бишкек, 2004. – 336 с.
11. **Щербина, Ф.А.** Киргизская народность в местах крестьянских переселений [Текст] / Ф.А. Щербина. – СПб., 1905. – 48 с.
12. **Аманалиев, К.Б.** Социально-философский анализ патернализма [Текст]: автореф. дисс. ... канд. филос. наук / К.Б. Аманалиев. – Бишкек, 1996. – 154 с.
13. **Савин, И.С.** О категориях группового сознания у казахов-кочевников [Текст] / И.С. Савин // Вестник Евразии. – 1999. – № 1–2. - С. 85–86.

DOI:10.54834/16945220_2023_1_75

Поступила в редакцию: 18.10.2022 г.

Сартбаева Г.П.*к.э.н., доц. Междун. универ. им. К.Ш. Токтомаматова, Кыргызская Республика***Аширалиева К.Г.***магистрант Междун. универ. им. К.Ш. Токтомаматова, Кыргызская Республика***АДМИНИСТРАТИВДИК БАШКАРУУ ТУТУМУНДА БАШКАРУУ ЧЕЧИМДЕРИН
КАБЫЛ АЛУУНУН ӨЗГӨЧӨЛҮКТӨРҮ**

Бул жумушта изилдөөнүн предмети болуп өндүрүштүк башкаруунун тутумдук деңгээлиндеги административдик башкаруу жараяны саналат. Макаланын максаты натыйжалуу башкаруу чечимдерин кабыл алуунун эсебинен мамлекеттик органдардын, мекемелердин жана уюмдардын ишинин натыйжалуулугун жогорулатууга мүмкүндүк бере турган административдик башкарууда орун алган көйгөйлөрдүн жаратылышынын теориялык аспектилерин изилдөөдө турат. Макаланы даярдоодо менеджмент чөйрөсүндө колдонулган гипотетикалык-дедуктивдик, логикалык, текшерүү тастыктоо жана жокко чыгаруу ыкмалары колдонулду. Изилдөөнүн жыйынтыгында административдик башкаруу функциясы техникалык, каржылык, коммерциялык, бухгалтердик эсеп, камсыздандыруу сыяктуу беш түшүнүк менен камсыздалары тастыкталып, акылга сыярлык башкаруу чечимдерин кабыл алуунун механизмдери өркүндөтүлдү. Натыйжалардын илимий-практикалык баалуулугу экономикалык моделдерди, каржылык рычагдарды, инновациялык куралдарды, аларды уюмдун ишмердүүлүгүнө киргизүүдө зарыл болгон маалыматтык технологияларды өнүктүрүү зарылдыгы негизделгендигинде турат. Алынган натыйжалар мамлекеттик жана менчиктин башка түрдүү формаларындагы мекемелердин жана уюмдардын башкаруучулук ишмердүүлүгүндө кеңири колдонууга ээ боло алат.

Негизги сөздөр: чечим кабыл алуу; башкаруу; чечүү жолдору; менеджмент; башкаруу функциялары; көйгөйлөр; артыкчылыктар; мамлекет; уюм; мекеме.

**ОСОБЕННОСТИ ПРИНЯТИЯ УПРАВЛЕНЧЕСКИХ РЕШЕНИЙ В СИСТЕМЕ
АДМИНИСТРАТИВНОГО МЕНЕДЖМЕНТА**

Предметом исследования является процесс административного управления на системном уровне управления производством. Цель исследования заключается в изучении теоретических аспектов характера проблем административного управления, что позволит повысить эффективность работы государственных органов, учреждений и организаций за счет принятия эффективных управленческих решений. При подготовке статьи использовались гипотетико-дедуктивные, логические, проверочные, подтверждающие и отвергающие методы, применяемые в сфере менеджмента. В результате исследования было подтверждено, что функция административного управления поддерживается пятью понятиями, такими как техническое, финансовое, коммерческое, бухгалтерское и страховое, а также усовершенствованы механизмы принятия рациональных управленческих решений. Научная и практическая ценность результатов обусловлена необходимостью разработки экономических моделей, финансовых рычагов, инновационных инструментов, информационных технологий необходимых для их внедрения в деятельность организации. Полученные результаты могут быть широко использованы в управленческой деятельности учреждений и организаций государственной и других форм собственности.

Ключевые слова: принятие решения; управления; решения; администрирование; менеджмент; функция; проблемы; преимущества; государство; организация; учреждение.

**PRINCIPAL PRINCIPAL MANAGEMENT DECISIONS AND SYSTEM
ADMINISTRATIVE MANAGEMENT**

The subject of the research presented in the article is the process of administrative management at the system level of production management. The purpose of the article is to study the theoretical aspects of the nature of problems in administrative management, which will allow to increase the efficiency of government bodies, institutions and organizations due to the adoption of effective management decisions. In the preparation of the article, hypothetical-deductive, logical, verification, confirmation and rejection methods used in the field of management were used. As a result of the research, it was confirmed that the administrative management function is supported by five concepts, such as technical, financial, commercial, accounting, and insurance, and

the mechanisms for making rational management decisions were improved. The scientific and practical value of the results is based on the need to develop economic models, financial levers, innovative tools, information technologies necessary for their introduction into the organization's activities. The obtained results can be widely used in the management activities of institutions and organizations of state and other different forms of ownership.

Keywords: decision-making; management; management; solutions; management functions; problems; priorities; state; organization; institution.

Административдик башкаруу – бул мамлекеттик органдардын, мекемелердин жана уюмдардын, ишканалардын ишинин натыйжалуулугун жогорулатууга мүмкүндүк берүү менен көпчүлүк өлкөлөрдүн практикасында өндүрүштү тутумдуу башкаруу деңгээлинде ишке ашырылат. Мамлекеттик орган биринчи кезекте коомдун ажырагыс бөлүгү болуп саналгандыктан, административдик башкаруу иштин жагын гана эмес, социалдык, идеологиялык, моралдык ж.б. мамилелердин жыйындысын да эске алууга тийиш.

Ошол эле учурда административдик функция башкаруу сыяктуу эле төмөнкү беш багыт менен тыгыз байланышта болуп, бул багыттарды ишке ашыруу жараянында алынган маалыматтарга гана негизделбестен, тескерисинче өз маңызын ушулар аркылуу да ачып көрсөтөт. А.Файолдун шакирти Г.Кенде өзүнүн устатынын бул классификациясын төмөнкү схема менен мүнөздөгөн (1-сүрөт) [1].

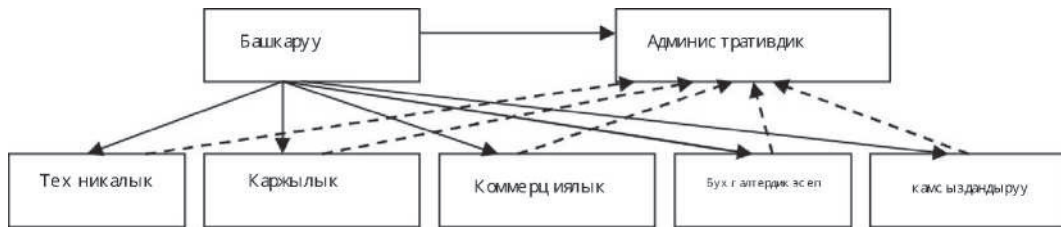

1-сүрөт. А. Файоль тарабынан берилген башкаруу функцияларынын классификациясы

Бүгүнкү күндө көптөгөн ата мекендик мекемелер үчүн административдик башкарууга өтүү башкаруунун абдан актуалдуу көйгөйү болуп саналат. Бул көйгөйдү изилдөөгө арналган көп сандаган окумуштуулардын эмгектерине карабастан мамлекеттик уюмдардарда башкаруу чечимдерин кабыл алуунун өзгөчөлүктөрү толук ачыла элек. Андыктан бул маселе чечилбеген милдеттердин катарында калууда.

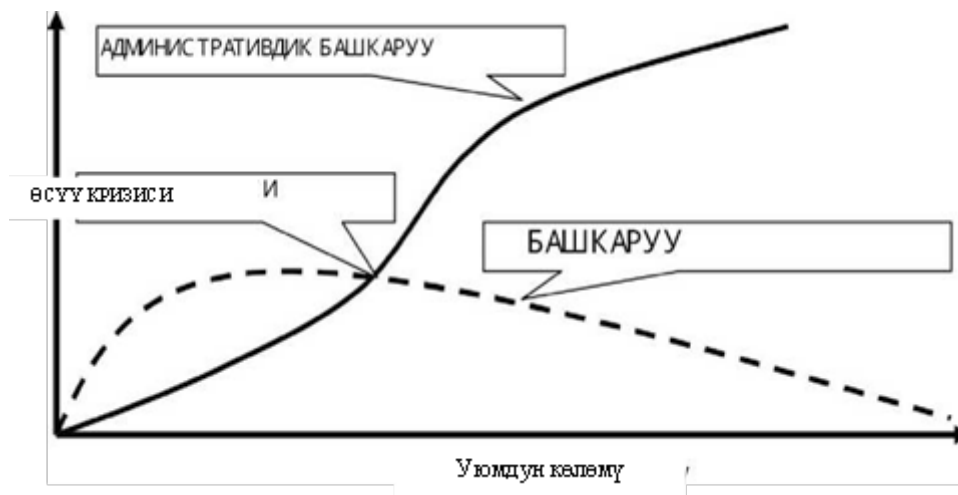

2-сүрөт. Административдик башкаруунун натыйжалуулугу

Башкаруу тутумун кайра куруунун натыйжасы бардык кызматкерлер үчүн ишмердүүлүктүн бирдиктүү стандарттарын ишке ашыруу менен мүнөздөлөт. Кайра курулган башкаруу тутумунда ар бир кызматкер, андан да көбүрөөк жетекчи өзүнүн жана кесиптештеринин жоопкерчиликти

чөйрөсүн, милдеттерин жана аткаруучу функцияларын бөлүштүрүүнүн, ар бир аткарылган иштин сапатын баалоонун критерийлерин билүүлөрү керек. Келечекте башкаруу тутумунун абалынын уюмдун ички жана сырткы шарттарына шайкештигине туруктуу мониторингди камсыз кылуу зарыл. Ар кандай өлчөмдөгү уюмдар үчүн стихиялуу жана административдик башкаруунун натыйжалуулугун салыштыруунун жыйынтыгы 2-сүрөттө көрсөтүлгөн.

Административдик башкарууга өтүү уюмдун жашоо циклынын алгачкы этаптарында оңой болот. Кийинки этаптарда бул жараян татаалдаша баштайт, анткени институт жаңыдан түзүлүп жаткан учурда аны туура калыптандырууга караганда калыптанып калган башкаруу маданиятын өзгөртүү дайыма кыйыныраак.

Административдик башкаруунун төмөнкүдөй артыкчылыктары бар:

- өсүү жана өнүгүү мүмкүнчүлүгү – өзүнүн өсүү жараянында административдик башкарууга ээ болбогон институттар жана ага жараша адистердин көбөйүшү күтүүсүздөн башкарылгыс мүнөзгө өтөт;

- уюмдун менчик ээси жана жетекчилиги үчүн уюмдун ишмердүүгүнүн ачык-айкындуулугу жогорулайт;

- уюмдун кызматташууга болгон жагымдуулугу жогорулайт. Административдик башкарууга өтүү менен байланышкан башкарууну уюштурууну формалдаштыруу бир катар башкаруучулук маселелерди чечүүнү болжолдойт.

Биздин оюбузча, административдик башкарууга өтүү төмөнкү маселелерди чечүү менен ишке ашырылат:

- административдик функцияны натыйжалуу аткаруу үчүн шарттарды түзүү максатында башкаруу жана аткаруу органдарын бөлүү керек, б.а., административдик башкарууга өтүү башкармалыкты (ээсинин үлүшүн, түзүүчүлөрдүн тобун же атайын түзүмдөрү бар акционердик чогулуштарды) жана башкарууну (административдик функцияны ишке ашыруучу башкаруу тобун) бөлүүдөн башталууга тийиш;

- бизнестин өзүн формалдаштыруу белгилүү бир милдеттерди аткаруунун так жол-жоболорун түзүү менен башталуусу керек. Көбүнчө менеджерлер уюштуруучулук баш-аламандыктын бар экенин түшүнүп, кеңешчилер же кол алдындагылар тарабынан көптөгөн жумуш нускамаларын жазуу менен бизнести формалдаштыруу маселесин чечүүгө аракет кылышат;

- негизги (киреше алуу, күн сайын аткарылуучу) жараяндарды белгилөөдөн кийин ресурстук чыгымдарды пландаштыруунун жана эсепке алуунун тартибин жөнгө салуучу типтүү документтерди иштеп чыгуу зарылчылыгы жаралат;

- административдик башкарууну өздөштүрүүнүн кийинки этабы болуп башкаруу жараянынын негизги катышуучуларынын ортосундагы маалымат агымын мүнөздөгөн маалымат алмашуунун ченемдерин түзүү саналат;

- мурунку этаптар аяктагандан кийин кызматтык нускамаларды жазууну баштоого болот, анткени тигил же бул кызматкерлер эмне иштерди аткарышы керек экендиги салыштырмалуу ачык-айкын көрүнүп калат;

- башкаруунун түзүлгөн уюштуруу түзүмүн тактоо;

- тиешелүү түрдө уюмдун бөлүмчөлөрү жөнүндөгү жобону иштеп чыгуу;

- административдик башкаруу натыйжалуу болуусун жана уюмдун өнүгүүсүн шарттаган бизнес-максаттарга жетүүгө багытталган кызматкерлерди мотивациялоонун натыйжалуу тутумун түзүү.

Ошентип, жалпысынан административдик башкаруу тутуму мамлекеттик органдарды, мекемелерди, уюмдарды башкарууну уюштурууга жана тутумдаштырууга мүмкүндүк берет. Башкаруу чечимдерин кабыл алуу жараяны жөнөкөйлөштүрүү менен башкаруунун натыйжалуулугу кыйла жогорулайт.

Административдик башкаруу тутумунда да, чарба жүргүзүүчү субъекттерди башкарууда да, бизнес жана коом үчүн кабыл алынган чечимдерди чыгарууда да, башкаруучулук чечимдерди кабыл алуу механизми максаттарга, милдеттердин көлөмүнө, маселелерди чечүүнүн терендигине жана деталдуулугуна, иштин натыйжаларына жараша оңдоо мүмкүнчүлүгүнө ээ болууга тийиш. Чечимдердин алсыз жактарын аныктоо, алардын социалдык натыйжаларын

же кесепеттерин баалоого, талкуулоого эксперттерди жана көйгөйлөрдү чечүүгө түздөн-түз таасир эткен социалдык топтордун өкүлдөрүн тартуу керек.

Бирок, төмөндө карай турган бир катар факторлор эске алынбаса, анда топтордун талкуусу конструктивдүү болбой калышы мүмкүн, муну адистер топтун тузактары деп аташат. Алардын ичинен эң кеңири таралгандары төмөнкүлөр:

- талкууну эң жакшы деп берилген бир вариантты талкуулоо менен чектөө;
- кырдаалды жөнөкөйлөтүү, анын натыйжасында чечим схемалуу жана бир жактуу кабыл алынат;
- пландаштырылган чечимдин иш жүзүндөгү масштабын бир тараптуу ашыкча баалоо же кем баалабоо;
- маселени чечүүнүн оң факторлорун топтоштуруу [2].

Талкуу аяктагандан кийин чечимдерди кабыл алуу этабы келет, мында чечимдердин кайсыл бирин тандоо компромисстин негизинде ишке ашырылышы мүмкүн болгон альтернативдүү жараян.

Биздин оюбузча, акыркы чечимдерди тандоодо чыр-чатактарды болтурбоо үчүн бардык мүмкүн болгон варианттарды бирдиктүү объективдүү критерийлердин негизинде баалоо зарыл, атап айтканда:

- маселени чечүүнүн ар бир варианты боюнча абал кандай экендигин;
- чечимдин ар бир вариантын ишке ашыруу үчүн канча убакыт жана акча каражаты сарптала тургандыгын;
- ар бир долбоордун чечимдери үчүн пайда болуучу кыйынчылыктар жана аларды жеңүү варианттарын.

Сунушталып жаткан механизмди ишке ашыруу административдик башкаруу тутумунда башкаруу чечимдерин ишке ашыруу үчүн квалификациялуу адистерди жана жаңы маалыматтык технологияларды талап кылаарын белгилей кетүү керек.

Жыйынтыктар:

1. Белгилей кетчү нерсе, кызматкерди кызмат орду боюнча көтөрүү, башка кызматка которуу же жумуштан бошотуу жөнүндөгү айрым чечимдерди кабыл алууда жогоруда айтылган ыкмалардын натыйжалуулугу жогору. Бул учурда административдик башкаруу тутумунда да, мекемелерди башкарууда да кызматкерлерди башкаруунун маанилүү багыты катары карьералык өсүү боюнча чечимдерди кабыл алууну белгилөөгө болот, бул уюмду натыйжалуу башкарууну камсыз кылуу, анын ишмердүүлүгүн пландаштыруу жараянында маанилүү фактор болуп саналат, мамлекеттик институттардын белгилүү бир мүмкүнчүлүктөрүндө жана иштөө шарттарында кадрларды мотивациялоого жана өнүктүрүүгө шарт түзөрү белгиленди;

2. Лидер тажрыйбага же интуицияга гана таянуу менен стихиялуу, ойлонулбаган чечимдерди кабыл албашы керек, анткени анын таасири терс болушу мүмкүн, бул уюмдарда жана коомдук жүрүм-турумда туруксуздук коркунучун күчөтүшү мүмкүн. Административдик башкаруу тутумунда башкаруу чечимдерин кабыл алуу көп кырдуу, анткени ал жарандардын, чара жүргүзүүчү субъекттердин жана ар кандай деңгээлдеги бийлик субъекттеринин өз ара аракеттенүүсү көздө тутат. Ошону менен бирге мамлекеттик органдарда, ишкана жана уюмдарда ишке ашырууга багытталган башкаруу чечимдерин кабыл алуу жараянында экономикалык моделдерди, каржылык рычагдарды, инновациялык куралдарды, маалыматтык технологияларды жаңылоо механизмдерин тутумдуу түрдө өркүндөтүү зарыл экендиги көрсөтүлдү.

Адабияттар тизмеси:

1. **Антонюк, О.** Административдик менеджмент: теориялык жана методологиялык принциптер [Текст] / О. Антонюк // [Электрондук ресурс]. – Режим доступа: <http://personal.in.ua/article.php.ida=413>.
2. **Артамонова, Н.С.** Мамлекеттик башкаруу тутумунда жана бизнес түзүмдөрдү башкарууда башкаруучулук чечимдерди кабыл алуу [Текст] / Н.С. Артамонова, О.О. Олейникова // [Электрондук ресурс]. - Режим доступа: <http://economics.opu.ua/files/archive/2012/No3-4/228-232.pdf>.
3. **Гыязов, А.Т.** Современные методы риск-менеджмента: оценка кредитного риска [Текст] / А.Т. Гыязов, М.А. Ахмаджанов, У.К. Кубанычбекова // Наука. Образование. Техника. – Ош: КУУ, 2014. – №4. – С. 137-139.

4. **Гыязов, А.Т.** Взаимоотношение бизнеса и высшего образования в независимом государстве [Текст] / А.Т. Гыязов // Наука. Образование. Техника. – Ош: КУУ, 2014. – №4. – С. 142-146.
5. **Сыдыкова, А.А.** Маркетинг отношений: новые подходы к оценке эффективности [Текст] / А.А. Сыдыкова // Наука. Образование. Техника. – Ош: КУУ, 2015. – № 2. – С. 150-154.

DOI:10.54834/16945220_2023_1_83

Поступила в редакцию 27.12.2022 г.

УДК 338.1(575.2):316.342.2

Ишенов Б.Ч.*д.э.н., проф. Кыргызского эконом. универ. им. М.Рыскулбекова, Кыргызская Республика***Койчуманова Ж.Н.***к.э.н., доц. Кыргызского госуд. техн. универ. им. И.Раззакова, Кыргызская Республика***Тыныстанова М.М.***аспирант Кыргызского экономич. универ. им. М. Рыскулбекова, Кыргызская Республика*

КЫРГЫЗ РЕСПУБЛИКАСЫНЫН ЭКОНОМИКАСЫНЫН ӨНҮГҮШҮНДӨГҮ ГЕНДЕР САЯСАТЫ

Бул жумушта изилдөөнүн предмети катары Кыргыз Республикасынын экономикасынын өнүгүшүндөгү гендер саясатындагы жараян каралган. Изилдөөнүн максаты - аймактык экономиканы өнүктүрүүгө аялдардын катышуусунун үлүшүн, аймактык ички дүң өндүрүмдүүлүгүн, пайда жана башка финансылык көрсөткүчтөрүн аныктоо, аял менен эркектердин иш тажрыйбасын талдоо, Кыргыз Республикасынын ишкерлеринин гендер маселесине көңүл буруусун күчөтүү. Изилдөөлөрдө топтомдуу талдоону жүргүзүүгө жардам берген анализ жана синтез, индукция жана дедукция, салыштырмалуу, системдүү, түзүмдүк методдор колдонулду. Изилдөөнүн жыйынтыктары өндүрүштүн натыйжалуулугун, өндүрүмдүүлүгүн жана продукциянын сапатын жогорулатууга, аялдардын бул жараяндарда катышуусуна өбөлгө түзөрү көрсөтүлгөн. Алынган жыйынтыктардын практикалык баалуулугу: берилген талдоонун натыйжалары гендер жана гендер саясаты боюнча иштер үчүн негиз боло алат. 2017-жылдан 2021-жылга чейин калктын жалпы санындагы эмгекке жарамдуу аялдардын үлүшү олуттуу өзгөрбөгөдүгү аныкталды. Кыргыз Республикасы гендер теңчилигине жетишүү боюнча бир катар милдеттенмелерди кабыл алганына карабастан, изилдөөлөрдүн жыйынтыгы көрсөтүп тургандай алар иш жүзүндө толугу менен иштебей жатканы тастыкталды. Бул темадагы келечек изилдөөлөр боюнча сунуштар аялдардын катышуусу менен Кыргыз Республикасынын аймактардын экономикалык көрсөткүчтөрүн пландаштыруу жана болжолдоо жагынан кызыгууну жаратары белгиленген.

Негизги сөздөр: гендер; гендер саясаты; гендер көнүмүштөрү; калктын жумуш менен камсыз болушу; кемсинтүү.

ГЕНДЕРНАЯ ПОЛИТИКА В РАЗВИТИИ ЭКОНОМИКИ КЫРГЫЗСКОЙ РЕСПУБЛИКИ

В данной работе предметом исследования является процесс гендерной политики в развитии экономики Кыргызской Республики. Целью исследования является определение доли участия женщин в развитии региональной экономики, регионального валового продукта, прибыли и другие финансовые показатели, анализ опыта мужчин и женщин, акцентирование внимания на гендерной составляющей предпринимателей Кыргызской Республики. В исследованиях использованы методы анализа и синтеза, индукции и дедукции, а также сравнительного, системного и структурного анализа. Научная ценность полученных результатов заключается в получении выводов и рекомендаций направленных на повышении эффективности производства, производительности труда и качества продукции с участием женщин. Практическая значимость полученных результатов - итоги представленного анализа могут послужить основой для работ, посвященных вопросам гендера и гендерной политики. Определено незначительное количественное изменение состава трудоспособных женщин в период с 2017года по 2021 год. Выявлено, что в Кыргызской Республике на недостаточном уровне проводятся работы по соблюдению гендерного равенства, несмотря на проводимую политику в этом направлении. Перспективы исследований по данной теме представляют интерес в плане планирования и прогнозирования экономических показателей регионов Кыргызской Республики с участием женщин.

Ключевые слова: гендер; гендерная политика; гендерные стереотипы; занятость населения;

дискриминация.

GENDER POLICY IN THE DEVELOPMENT OF THE ECONOMY OF THE KYRGYZ REPUBLIC

In this paper, the subject of the study is the process of gender policy in the development of the economy of the Kyrgyz Republic. The purpose of the study is to determine the share of women's participation in the development of the regional economy, regional gross product, profit and other financial indicators, analysis of the experience of men and women, focusing on the gender component of entrepreneurs of the Kyrgyz Republic. The research uses methods of analysis and synthesis, induction and deduction, as well as comparative, systemic and structural analysis. The scientific value of the results obtained lies in obtaining conclusions and recommendations aimed at improving production efficiency, labor productivity and product quality with the participation of women. The practical significance of the results obtained - the results of the presented analysis can serve as a basis for works on gender and gender policy issues. A slight quantitative change in the composition of able-bodied women was determined in the period from 2017 to 2021. It has been revealed that in the Kyrgyz Republic, work is being carried out at an insufficient level to comply with gender equality, despite the policy in this direction. The prospects of research on this topic are of interest in terms of planning and forecasting economic indicators of the regions of the Kyrgyz Republic with the participation of women.

Key words: gender; gender policy; gender stereotypes; employment; discrimination.

Гендер аялдар жана эркектер жөнүндөгү идеялар менен байланышкан социалдык моделделген ролдорду жана жүрүм-турумдун жана күтүүлөрдүн социалдык жактан ассимиляцияланган үлгүлөрүн билдирет [1, 2]. Аялдар менен эркектер биологиялык жактан айырмаланат, бирок бардык маданияттар бул мүнөздүү биологиялык айырмачылыктарды алар үчүн кандай жүрүм-турум жана иш-аракеттер ылайыктуу деп эсептелиши жана кандай укуктарга, кам булактарга жана ыйгарым укуктарга ээ болушу керектиги жөнүндө социалдык күтүүлөрдүн жыйындысын чечмелейт жана маани-маңызын өзгөртөт.

“Гендер теңчилиги” (gender equality) термини өнүгүү контекстинде ар түрдүү аныктамаларды алган. Бул термин мыйзам чегинде теңдиктин шарттарына, мүмкүнчүлүктөрдүн теңдигине (анын ичинде эмгек үчүн акы алуудагы теңчиликке, адам капиталына жана бул мүмкүнчүлүктөрдү мыйзамдаштырган башка өндүрүштүк кам булактарга жетүүдөгү теңчиликке) жана өз пикирин, өз кызыкчылыктарын билдирүү үчүн бирдей мүмкүнчүлүктөр менен байланышкан. Бул аныктама, эки себептен улам, натыйжалардын теңдиги катары гендердик теңчиликтин аныктамасына жакын (outcomes). Биринчиден, ар кандай маданияттар жана коомдор гендер теңчилигине жетүү үчүн татаал жолдорду басып өтүшү мүмкүн. Экинчиден, теңдик аялдар менен эркектердин ар түрдүү (же окшош) ролдорду жана айырмаланган (же окшош) натыйжаларды – алардын артыкчылыктарына жана максаттарына ылайык тандоодо эркин экендигин билдирет [3].

Аялдар көпчүлүк учурда бизнес ишмердүүлүгүндө адам укуктарынын өзгөчөлөнгөн бузулууларына дуушар болуп, алардан ченемсиз жабыр тартышат. Ошондой эле аялдар бул ишмердүүлүктө кемсинтүүнүн бир нече формаларына жана укуктарын коргоонун натыйжалуу каражаттарына ээ болууда кошумча тоскоолдуктарга туш болушат. Ошентип, өздөрүнүн адам укуктары боюнча милдеттенмелерин натыйжалуу аткаруу үчүн, мамлекеттер жана ишканалар аялдардын белгилүү тажрыйбасына жана алар туш болгон түзүмдүк кемсинтүүгө жана тоскоолдуктарга өзгөчө көңүл бурушу керек.

БУУнун Жетектөөчү негиздиктери гендердик принциптеринин маанилүүлүгүн моюнга алышат. 3-Негиздикке түшүндүрмөдө өкмөт бизнеске «гендер маселесиндеги натыйжалуу чечүүнүн жолдору, аялуу жана /же маргиналдаштыруу маселелери боюнча тиешелүү көрсөтмөлөрдү бериши керек деп айтылып; 7- Негиздик болсо «мамлекеттер гендер жана сексуалдык зордук-зомбулукка өзгөчө көңүл буруу менен, укук бузуулардын жогорулаган тобокелдиктерин баалоо жана чечүү үчүн бизнеске тийиштүү жардам көрсөтүшү керектигин» баса белгилейт; 12-Негиздикке түшүндүрмөдө «жагдайга жараша ишканалар башка ченемдерди дагы эске алышы керек» деп айтылат.

Мисалы, эгерде ишканалар өзгөчө көңүл бурууну талап кылган белгилүү бир топторго

же жамааттарга таандык адам укуктарына терс таасирин тийгизип турган учурларда, сөзсүз түрдө укуктарын урматташы керек. Буга байланыштуу Бириккен Улуттар Уюму аялдардын укуктары боюнча кошумча келишимдерди кабыл алынган. Кошумчалай кетсек, 20-Негиздиктин түшүндүрмөсүндө «ишканалар аялуу же маргиналдашуу коркунучу жогору болушу мүмкүн болгон топторго же адамга таандык болгон таасирлерге алардын жооп кайтаруусунун натыйжалуулугун көзөмөлдөө үчүн өзгөчө күч-аракет жумшоосу керек» жана «тийиштүү учурларда, жынысы боюнча бөлүштүрүлгөн маалыматты колдонуу» деп белгиленет.

Бирок БУУнун Жетектөөчү негиздиктеринде гендер боюнча бул шилтемелерге карабастан, ишкердикти жана адам укуктарын талкуулоо азыркыга чейин бизнес контекстинде адам укуктарынын бузулушунун аялдарга тийгизген таасиринин айырмачылыгына жана мындай бузууларды жоюу үчүн натыйжалуу каражаттарды алууда алар дуушар болгон кошумча тоскоолдуктарга жетиштүү көңүл бурган эмес.

Аялдардын ишкердигинин өнүгүшүндө мурдагы коомдо жеке демилгени, өз алдынчалыкка умтулууну кызыктыра турган, ишкердикти кадыр-барктуу, жагымдуу кыла турган баалуулуктар системасынын жоктугу тоскоол болууда. Демек, ишкердиктин жагымдуулугун жогорулатууда, ишкердиктин социалдык ролун ачууда мамлекеттин ролу чоң. Ишкердик маданиятын өнүктүрүү үчүн түйшүгүн алган мамлекет массалык маалымат каражаттары, искусство жана башка таасир этүү каналдары аркылуу ишкердикти, социалдык жактан жактырылган ар кандай экономикалык демилгени коомго пайда катары визуалдык түрдө жарнамалоого жөндөмдүү. Соңку мезгилде азда болсо да, Кыргызстанда бул багытта бир топ иштер аткарылып, ишкердик жигердүүлүк жагымдуу боло баштаганын белгилесе болот, бул коомдогу социалдык позициялардын акырындык менен өзгөрүшү жөнүндөгү тезисти дагы бир жолу тастыктап турат.

Изилдөөнүн усулдары: комплекстүү талдоону жүргүзүүгө мүмкүндүк берген анализ жана синтез, салыштырмалуу, системалуу, түзүмдүк усулдары.

Автордук изилдөөнүн жыйынтыктары

Кыргыз Республикасы акыркы жылдары аялдардын укуктары боюнча негизги эл аралык жана саясий документтерди ратификациялоо аркылуу, гендер теңчилигине жетишүүдө бир катар мидеттенмелерди алган, анын ичинде аялдарга карата кемсинтүүнүн бардык формаларын жок кылуу боюнча Конвенция, иш-аракеттердин Пекин платформасынын жана Турктуу өнүгүүнүн максаттары. Гендер саясатын ишке ашыруу боюнча бир катар алдыңкы мыйзамдар, гендер теңчилигине жетишүү жана аялдар менен кыздардын укуктарын жана мүмкүнчүлүктөрүн кеңейтүү боюнча улуттук программалар кабыл алынган менен [4; 5; 6], изилдөөлөр көрсөткөндөй алар чындыгында алгылыктуу иштебей жатат. Учурда Кыргыз Республикасында «2021-2030-жылдарга Гендер теңчилигине жетишүүнүн жаңы улуттук стратегиясы» жана «2021-2023-жылдарга Иш-аракеттердин улуттук планы» иштелип чыгууда. Улуттук план өзүнө 5 негизги артыкчылыктарды камтыйт:

- аялдардын экономикалык мүмкүнчүлүктөрүн кеңейтүү;
- функционалдык билим берүү системасын өнүктүрүү;
- кемсинтүүнү жоготуу жана сот адилеттигине жетүүнү кеңейтүү;
- чечимдерди кабыл алууда гендер паритетин илгерилетүү жана аялдардын саясий катышуусун кеңейтүү;
- жөнгө салуу саясаты.

Улуттук статистика комитетинин маалыматы боюнча [7] 2016-жылдан тартып, 2020-жылга чейин Кыргыз Республикасынын калкы 8,1%га же 497 миң адамга өстү. 2021-жылдын 1-январына карата калктын саны 6 млн 637 миң кишини түздү (2017-жылдын 1-январына – 6 млн. 140 миң киши), анын ичинде 3 млн. 343 миң – аял жана 3 млн. 294 миң – эркек).

Калктын санынын өсүшү калктын өсүү темпинин бир аз төмөндөшүнө карабастан, тышкы миграциянын терс сальдосу менен төрөлгөндөрдүн санынын каза болгондордун санынан ашуусу менен камсыз кылынат. Республикада калктын жынысы боюнча бөлүштүрүлүшү бирдей эмес. Шаарларда аялдардын үлүшү эркектердин салыштырма салмагынан ашып, 52,3%ды, ал эми айылдарда, төрөлүү жогору болгон жерлерде, тескерисинче, эркектер бир аз басымдуулук кылат - 50,7% (1 - таблица).

1-Таблица. Учурдагы калктын саны (жылдын башына; миң киши)

Бүткүл калк	2017	2018	2019	2020	2021
Жалпы	5 885,0	6 001,5	6 134,3	6 268,3	6 381,6
аялдар	2 999,2	3 056,4	3 121,3	3 187,4	3 244,2
эркектер	2 885,8	2 945,1	3 013,0	3 080,9	3 137,4
Шаарларда					
Жалпы	2 051,6	2 098,7	2 151,3	2 208,7	2 260,3
аялдар	1 085,0	1 109,2	1 135,4	1 164,4	1 190,6
эркектер	966,6	989,5	1 015,9	1 044,3	1 069,7
Айылдарда					
Жалпы	3 833,4	3 902,8	3 983,0	4 059,6	4 121,3
аялдар	1 914,2	1 947,2	1 985,9	2 023,0	2 053,6
эркектер	1 919,2	1 955,6	1 997,1	2 036,6	2 067,7

Булак: КР Улуттук статком. «Кыргыз Республикасынын аялдары жана эркектери» [7].

Эгерде аялдардын ири жана орто бизнеске кирүү жолдору жөнүндө айта турган болсок, анда бул учурда аялдардын бизнесинин калыптанышы белгилүү бир мажбурлоо менен мүнөздөлөт деп айта алабыз.

Изилдөөлөр боюнча аял лидер, ири же орто ишкананын жетекчиси болгон 80% учурларда бизнести тандоо жана бизнесе лидерлик позицияны ээлөө, бирок респонденттердин өздөрү тарабынан эмес, жоопкерчиликти алууга аргасыз кылган жагдайлар менен аныкталды [2]. Чындыгында, жаңы экономикалык саясат аял лидерлерин, администраторлорду ж.б. жоопкерчиликти жаңы багыттарын өздөштүрүү зарылдыгын белгиледи. Бизнес максат катары, өз жашоосун жигердүү өзгөртүүнү каалаган учурларда респонденттердин 20% гана мүнөздүү болгон, башкача айтканда, бизнес чөйрөсүнө интеграция факторлору көбүнчө учурдагы кырдаал менен аныкталат [2]. Мисалы, аялдар жетектеген дүкөндөр, кафе, дарыкана, чач-тарач, жаңы экономикалык шарттарында менчиктин формалары өзгөрүлүп, ал эми жетекчи автоматтык түрдө ишкер болуп калышы керек болчу, бул биринчи кезекте салыктык, инвестициялык жана фискалдык милдеттенмелерди аткарууну талап кылат.

Изилдөөлөр көрсөткөндөй, бара-бара көпчүлүк кыргыз аялдары жаңы экономикалык шарттарга көбүрөөк ыңгайлашып баратканын, ошондой эле көптөгөн аялдар өздөрүнүн жогорку билим деңгээлин, ишкердикке кирүү үчүн объективдүү шарттарды жеңилдетүү менен бул жаатта ийгиликтерди көздөйт жана жетише алышат.

Ишкердик экономикалык жактан активдүү жүрүм-турумдун бир түрү катары социалдык өбөлгөлөр менен гана эмес, анын ишкердикке болгон ынтасын жана жөндөмдүүлүгүн аныктаган адамдын психологиялык өзгөчөлүктөрү менен да өбөлгө түзүүгө тийиш. Ишкердик башка кесип сыяктуу эле адамдан да чыгармачылык, табигый талант, акыл жана тапкычтык, ой жүгүртүүнүн жана билимдин кенендигин көрсөтүү зарылчылыгынын негизинде белгилүү сапаттарды талап кылат. Ишкердик ишмердүүлүктүн алдыңкы белгилери болуп автономия, жаңылануу, тобокелчилик саналат. Ишкердик иши, негизинен чечим кабыл алууда өз алдынчалыксыз, кырдаалды жеке көзөмөлгө алуусуз мүмкүн эмес.

Кыргыз Республикасынын Улуттук статистика комитетинин маалыматы боюнча [2, с. 43-44], калктын жалпы санындагы эмгекке жарамдуу аялдардын үлүшү, 2017-жылдан (47,4%) 2021-жылга чейин (47,0%) олуттуу өзгөргөн жок. 2017-жылы эмгекке жарамдуу 1 миң аялга – 1 111, ал эми 2021-жылы – 1129 эркек туура келет (2-таблица).

Кыргызстандын экономикасында аялдар менен эркектердин жумушка орношуусу кескин айырмаланат (1-сүрөт) [2]. 2002-жылдан тартып, 2019-жылга чейин ажырым өсүүдө:

2-Таблица. Аял менен эркектердин жаш курагы боюнча сандык катышы (жылдын башына)

Бардык калк	Калктын жалпы санынан аялдардын үлүшү, %		1 000 аялга эркектер туура келет, киши	
	2016	2020	2016	2020
	50,5	50,4	981	985
<i>Анын ичинде жашы, жаш</i>				
0-4	48,6	48,7	1057	1055
5-9	48,9	48,8	1043	1050
10-14	49,0	49,0	1039	1041
15	49,1	49,0	1036	1041
16-19	49,0	49,1	1039	1038
20-24	49,1	49,0	1037	1042
25-29	49,9	49,0	1004	1039
30-34	49,7	50,0	1011	1000
35-39	49,9	49,8	1003	1010
40-44	51,2	50,4	952	983
45-49	51,6	51,5	938	942
50-54	52,7	52,3	897	911
55-59	53,7	53,4	864	871
60-64	55,5	55,1	800	816
65-69	58,0	57,6	725	735
70-74	59,1	60,1	693	663
75-79	62,6	62,3	597	606
80 жаш жана андан улуусу	64,9	62,8	540	532
Жалпы калктын жаш курагы, жаш				
Эмгекке жарамдуулардан, жаш	48,9	48,8	1047	1049
Эмгекке жарамдуу	49,1	48,6	1036	1059
Эмгекке жарамдуулардан улуусу	69,7	69,9	434	430

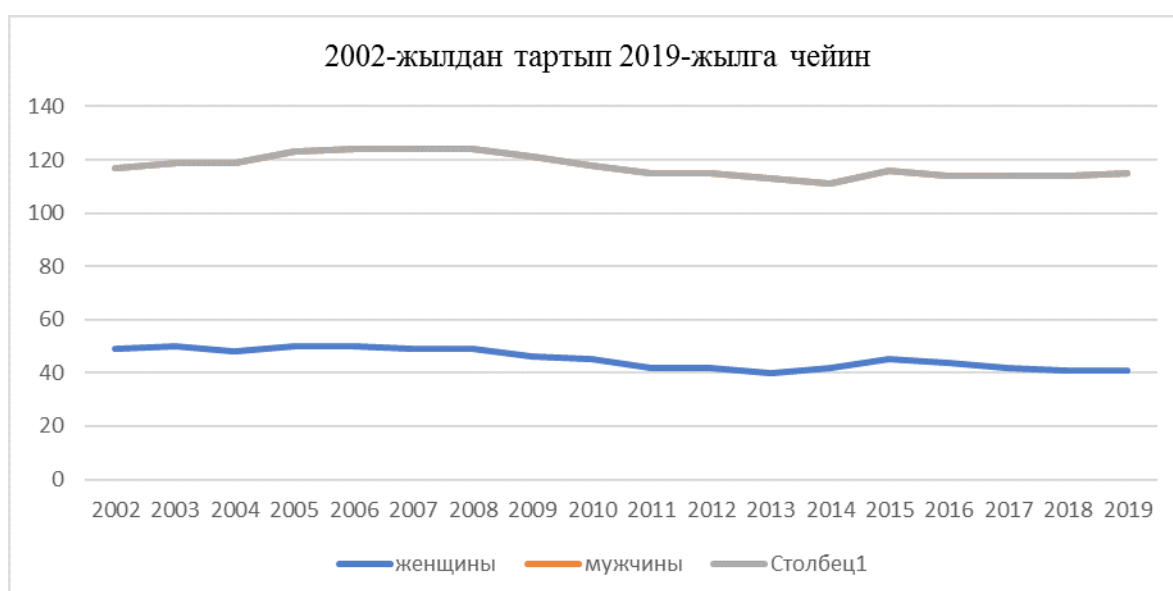

1-сүрөт. Кыргызстандын экономикасында аялдар менен эркектердин жумуш менен камсыз болуусу

КРдын Улуттук статкомдун маалыматы боюнча 20-29 жаштагы аялдардын жумуш менен камсыз болушунун деңгээли 2002-2019-жылдарда кыскарды (2-сүрөт).



2-сүрөт. Жаш аялдардын жумуш менен камсыз болуусу

Кыргыз бизнесинде салттуу эркектик сапаттар сакталып калганын статистика толугу менен тастыктайт. «Кыргыз Республикасынын статистикалык бирдиктеринин бирдиктүү мамлекеттик реестринин» маалыматы боюнча ишкердик менен алектенген эркектердин үлүшү 64,6%ды, аялдар 35,4%ды түзөт (3-таблица).

3-Таблица. Жынысы жана аймагы боюнча иштеп жаткан жеке ишкерлер (2021-жылдын 1-январына)

	Бардыгы, киши		Жыйынтыгы, %	
	аялдар	эркектер	аялдар	эркектер
Кыргыз Республикасы	121 876	222 548	35,4	64,6
Баткен облусу	10 045	24 723	28,9	71,1
Жалал-Абад облусу	14 803	31 848	31,7	68,3
Ысык-Көл облусу	14 021	26 593	34,5	65,5
Нарын облусу	8 524	14 694	36,7	63,3
Ош облусу	20 403	51 643	28,3	71,7
Талас облусу	5 084	8 618	37,1	62,9
Чүй облусу	28 133	40 044	41,3	58,7
Бишкек шаары	11 336	9 479	54,5	45,5
Ош шаары	9 527	14 906	39,0	61,0

Иштеп жаткан чарбалык субъектилердин арасында канча аял жетекчи бар экенин карай турган болсок, курулуш тармагында (7,4%), суу менен камсыз кылууда, тазалоодо, калдыктарды тазалоодо жана кайра иштетүүдө (10,3%), тоо-кен тармагында (10,3%) 8,1%, транспорттук ишмердүүлүк жана товарларды сактоодо (2,6%) аялдар аз экени белгилүү болду.

Экономикалык ишмердүүлүктүн түрлөрү боюнча аялдар менен эркектердин жумуш менен камсыз болушу алардын ар кандай физиологиялык мүмкүнчүлүктөрүнө жана калыптанып калган салттарына байланыштуу олуттуу айырмачылыктарга ээ. Бирок төмөнкү тармактарда жетекчи аялдардын салыштырма үлүшү эркектердин көрсөткүчтөрүнө жакындады: дүң жана чекене соода, автоунааларды жана мотоциклдерди оңдоо (50,1%), мейманканалардын жана ресторандардын иши (50,1%), кыймылсыз мүлк менен операциялар секторунда эркектерге караганда көбүрөөк (51,7%) (4-таблица).

4-Таблица. Жынысы жана экономикалык ишмердүүлүктүн түрлөрү боюнча иштеп жаткан чарбалык субъекттердин жетекчилери (2021-жылдын 1-январына)

	Баардыгы		Жетекчилердин жалпы санындагы үлүшү, %	
	аялдар	эркектер	аялдар	эркектер
Жалпысы	202 797	523 765	27,9	72,1
Айыл чарба, токой чарбасы жана балык уулоо	99 199	363 395	21,4	78,6
Кен байлыктарды казып алуу	59	665	8,1	91,9
Өндүрүш өнөр жайы	4 431	10 946	28,8	71,2
Электр энергиясы, газ, буу жана кондицияланган аба менен камсыз кылуу	49	175	21,9	78,1
Суу менен камсыздоо, калдыктарды тазалоо, кайра иштетүү жана экинчилик чийкизди калыбына келтирүү	69	599	10,3	89,7
Курулуш	574	7 233	7,4	92,6
Дүң жана чекене соода, унааны жана мотоциклдерди оңдоо	59 105	58 960	50,1	49,9
Транспорттук ишкердик жана жүктү сактоо	1 096	41 023	2,6	97,4
Мейманкана жана ресторан ишкердүүлүк	6 846	6 831	50,1	49,9
Маалымат жана байланыш	1 096	2 739	28,6	71,4
Финансылык ортомчулук жана камсыздандыруу	957	1 713	35,8	64,2
Кыймылсыз мүлк менен аткарымдар	3 108	2 902	51,7	48,3

Таблицадагы маалыматты эске алуу менен, «Айыл, токой жана балык чарбасы», «Тоокен өнөр жайы», «Өндүрүш өнөр жайы», «Курулуш», «Транспорттук ишмердүүлүк жана товарларды сактоо» тармактары боюнча жогорку билим алгандар негизинен эркек балдар деп айтууга болот.

Ошондой эле, акыркы жылдардагы олуттуу прогресске карабастан, Кыргыз Республикасында кирешелер боюнча гендердик теңсиздиги сакталууда.

Аялдар менен эркектердин эмгек акысынын катышы боюнча статистика көрсөткөндөй, аялдардын адамдык капиталынын жогорку деңгээлине карабастан (алар эркектерге караганда билимдүү), ишкердик менен алектенген аялдардын орточо айлык акысы эркектердикинен төмөн болуп чыкты. Мисалы, 2016-жылы аялдардын эмгек акысы 11 743 сомду түзсө, ал эми эркектердики – 15 592, б.а. айырма 4119 сом болду. 2020-жылы аялдар – 15078 сом, эркектер – 19992 сом алышты. Акыркы жылдары бул ажырым акырындап жоюлуп баратат. Мындай абалдын факторлорунун бири – аялдардын экономикада, саламаттыкты сактоодо, социалдык тейлөөдө, билим берүү сыяктуу тармактарында топтолушу болуп саналат, бул тармактарда эмгек акы эң төмөн.

Жыйынтыктар:

1. Келечекте гендердик көнүмүштөрдү заманбап жаштар коомунун муктаждыктарына жооп берүү үчүн өзгөртүү керектиги белгиленди, аялдардын ар кандай профессионалдык жана жеке чөйрөлөрүндө чыгармачылык потенциалын активдүү ишке ашыруу зарылдыгы көрсөтүлдү;

2. Айымдар өздөрүнүн баарлашуу жөндөмдөрү, кардарга эмоционалдык багыттоосу, ишенимдүү мамилелерди түзө билүүлөрү менен корпоративдик тапшырмаларды аткарууда эркектерге караганда зарыл артыкчылыкка ээ болушары тастыкталды. Аял бизнесте ийгиликке көпчүлүк учурда өзүнүн мүнөзүн жана акыркы убакка чейин лидер үчүн кабыл алынгыс деп эсептелген жүрүм-турум көнүмүштөрүн чыгармачылык менен колдонору белгиленди;

3. 2017-жылдан (47,4%) 2021-жылга чейин (47,0%) калктын жалпы санындагы эмгекке жарамдуу аялдардын үлүшү олуттуу өзгөрбөгөдүгү аныкталды. Кыргыз Республикасы гендер

теңчилигине жетишүү боюнча бир катар милдеттенмелерди кабыл алганына карабастан, изилдөөлөрдүн жыйынтыгы көрсөтүп тургандай алар иш жүзүндө толугу менен иштебей жатканы тастыкталды.

Адабияттар тизмеси:

1. **Апташов, В.А.** Основы предпринимательского дела: Благородный бизнес [Текст] / В.А. Апташов. – Москва, 1995. - 187 с.
2. **Липпман, У.** Общественное мнение [Текст] / У. Липпман – М.: Общественное мнение, 2004. – 384 с.
3. Национальная стратегия Кыргызской Республики по достижению гендерного равенства до 2020. Приложение 1 к [Постановлению](#) Правительства Кыргызской Республики от 27 июня 2012 года, № 443.
4. Национальная стратегия устойчивого развития Кыргызской Республики на 2013-2017 гг.
5. Женщины и мужчины Кыргызской Республики 2016 - 2020. Национальный статистический комитет Кыргызской Республики. ISBN 978-9967-28-558-3. – Бишкек, 2021. – 307 с.
6. Закон «О государственных гарантиях равных прав и равных возможностей мужчин и женщин», 2008.
7. **Гендер, Пол.** Справочное пособие для государственных служащих [Текст] / Пол Гендер. - Минск, 2005.
8. **Стасенко, О.В.** Трансляция гендерных стереотипов средствами массовой коммуникации [Текст] / О.В. Стасенко. - 2016.
9. Конституция Кыргызской Республики. – Бишкек, 1993.
10. Национальный план действий по обеспечению гендерного равенства на 2015-2017 гг.

DOI:10.54834/16945220_2023_1_87

Поступила в редакцию: 31.01.2023 г.

УДК: 330.322.01

Юсунов А.Ш.

к.э.н., доц. Кыргызско-Узбек. Межд. универ. им. Б.Сыдыкова, Кыргызская Республика

КОВИДДЕН КИЙИНКИ ЭКОНОМИКАНЫ ӨНҮКТҮРҮҮ МЕЗГИЛИНДЕ ЭКСПОРТ МҮМКҮНЧҮЛҮКТӨРҮН КӨБӨЙТҮҮ МАСЕЛЕЛЕРИ

Бул жумушта изилдөөнүн предмети болуп COVIDден кийинки экономикалык өнүгүү мезгилинде экспорттук мүмкүнчүлүктөрдү жогорулатуу маселеси каралды. Изилдөөнүн максаты – аймактын жана өлкөнүн экспорттук мүмкүнчүлүктөрүн жакшыртуунун ыкмаларын жана жолдорун теориялык жана практикалык жактан талдап чыгуу. Изилдөөлөрдө анализ жана синтез методу, байкоо, аналогия, илимий билимдин салыштырма ыкмалары, ошондой эле COVIDден кийинки мезгилде экономикалык мамилелердин өнүгүшүн изилдеген чет элдик жана ата мекендик окумуштуулардын илимий эмгектерин талдооо усулдары каралды. Региондун экономикасына инвестициялардын таасирин баалоо модели иштелип чыгылган. Мындан тышкары, ишканалардын бул категориясы үчүн инвестициялык колдоонун альтернативдик ыкмаларын ишке ашыруунун спектрин кеңейтүү жана масштабдарын көбөйтүү, инвестициялык ресурстар рыногунун ар кандай сегменттерин өнүктүрүү үчүн узак мөөнөттүү болжолдоолорду иштеп чыгуу боюнча корутундулар жана сунуштар берилди. Ошондой эле Кыргызстандын экономикасынын базалык тармактарындагы негизги ишканалардын ири инновациялык долбоорлорун каржылоонун прогрессивдүү ыкмаларын колдонуунун алгоритми түзүлдү. Сунушталган тематика боюнча жыйынтыктарды эсепке алып изилдөөлөрдү улантса болору белгиленди.

Негизги сөздөр: экспорттук потенциал; инновация; атаандаштык жөндөмдүүлүгү; экспорттук потенциалды инвестициялык колдоо; стимулдар жана преференциялар.

ВОПРОСЫ НАРАЩИВАНИЯ ЭКСПОРТНЫХ ВОЗМОЖНОСТЕЙ В ПЕРИОД ПОСТКОВИДНОГО РАЗВИТИЯ ЭКОНОМИКИ

В качестве предмета исследования в данной работе рассмотрен вопрос увеличения экспортных возможностей в период экономического развития после COVID. Цель исследования - теоретически и практически проанализировать методы и пути улучшения экспортных возможностей региона. В исследовании использованы метод анализа и синтеза, наблюдения, аналогии, сравнительные методы научного познания, а также сделан анализ научных работ зарубежных и отечественных ученых, изучавших развитие экономических отношений в период после COVID. Разработана модель оценки влияния инвестиций на экономику региона. Также даны выводы и рекомендации по расширению объема и масштабов реализации альтернативных методов инвестиционной поддержки предприятий,

разработке долгосрочных прогнозов развития различных сегментов рынка инвестиционных ресурсов. Создан алгоритм использования прогрессивных методов финансирования крупных инновационных проектов ключевых предприятий базовых отраслей экономики Кыргызской Республики. Исследования могут быть продолжены с учетом результатов по предложенной теме.

Ключевые слова: экспортный потенциал; инновации; конкурентоспособность; инвестиционная поддержка экспортного потенциала; стимулы и преференции.

ISSUES OF INCREASING EXPORT OPPORTUNITIES IN THE PERIOD OF POST-COVID ECONOMIC DEVELOPMENT

As a subject of study, this paper considers the issue of increasing export opportunities during the period of economic development after COVID. The purpose of the study is to theoretically and practically analyze the methods and ways of improving the export opportunities of the region. The study used the method of analysis and synthesis, observation, analogy, comparative methods of scientific knowledge, as well as an analysis of the scientific works of foreign and domestic scientists who studied the development of economic relations in the post-COVID period. A model for assessing the impact of investments on the economy of the region has been developed. Conclusions and recommendations are also given on expanding the volume and scale of implementation of alternative methods of investment support for enterprises, developing long-term forecasts for the development of various segments of the investment resources market. An algorithm has been created for using progressive methods of financing large innovative projects of key enterprises in the basic sectors of the economy of the Kyrgyz Republic. Research can be continued taking into account the results on the proposed topic.

Key words: export potential; innovation; competitiveness; investment support for export potential; incentives and preferences.

Разворачивание пандемии COVID в Кыргызстане и Узбекистане в начале 2020 года вызвало огромные социальные и экономические потрясения в регионе, который на тот момент еще не оправился от последствий мирового финансового кризиса 2008–2009 годов и ценового шока на сырьевых рынках 2014–2015 годов. Экономические показатели после этих потрясений свидетельствовали о том, что траектории экономического и циклического роста, характерные для большинства стран региона, начали спадать еще до пандемии: темп трендового роста ВВП замедлился, рост производительности сбавил обороты, неравенство обострилось. Сокращение потенциала роста, обусловленного добычей полезных ископаемых, в частности углеводородов, затронуло даже страны, не относившиеся к ведущим экспортерам топлива и металлов. Мы много лет экспортировали излишки рабочей силы и получали взамен крупных денежных переводов. В новых условиях экономическое благосостояние и стабильность во многом зависели от условий на рынках труда более богатых соседей, особенно России и в некоторой степени Казахстана. Таким образом, страны Средней Азии и без того испытывали трудности с восстановлением динамики и формированием фундамента для новых моделей роста, когда пандемия COVID поразила регион – сначала через торговые каналы, а затем с появлением самого вируса. Так, фундаментальные структурные недостатки обусловили особую уязвимость стран Средней Азии к пандемии и вызванным ею потрясениям. Ее воздействие на местную экономическую активность было катастрофическим: предприятия закрылись, поскольку в большинстве стран были введены меры сдерживания, мобильность была ограничена, а границы – временно закрыты. Тем не менее влияние кризиса на экономику региона было особенно серьезным из-за перебоев в торговле, низкого глобального спроса на энергоносители и сырьевые товары и ограничений на передвижение, игравших роль основных факторов роста в регионе [1].

Серьезный вызов национальной экономике, брошенный пандемией коронавируса, заставляет по-новому оценить важность проблемы наращивания экспортного потенциала отраслей и регионов национальных экономик центрально-азиатских государств, т.к. именно здесь сконцентрирована основная масса природно-сырьевых, производственно-технических и человеческих ресурсов [2]. Успешное решение данной проблемы в значительной степени зависит от правильного выбора приоритетов экономического развития и эффективности институциональной поддержки усилий наиболее конкурентоспособных предприятий по

освоению серийного выпуска качественных товаров и услуг для зарубежных потребителей. Как показывает зарубежный опыт, в качестве драйверов наращивания экспортного потенциала выступают стратегически важные предприятия (далее по тексту - СВП), обладающие необходимыми технологическими, сырьевыми и человеческими ресурсами для освоения выпуска инновационных продуктов, востребованных на зарубежных рынках товаров и услуг [3]. В тоже время, как показало проведенное исследование, на пути вовлечения указанных предприятий в процессы наращивания экспортного потенциала своих стран встает целый ряд препятствий объективного и субъективного характера, связанных с необходимостью выполнения ими своих базовых функций и ограниченностью имеющихся в их распоряжении финансовых ресурсов. Вопросам углубленного изучения этих проблем и поиска путей стимулирования их деятельности в качестве локомотивов наращивания экспортного потенциала национальных экономик и посвящается данная статья.

Отмечая перспективность роста конкурентоспособности регионов за счет углубления интеграции малого бизнеса с предприятиями-экспортерами, нельзя забывать, что главным препятствием на пути расширения масштабов их сотрудничества выступает недостаточно высокий технологический уровень большинства действующих малых предприятий. Не случайно, в своих выступлениях Президенты Кыргызстана и Узбекистан, посвященные развитию экономики в посткризисный период, особо подчеркивали, что дальнейшие перспективы развития малого бизнеса связаны с изменением содержания его работы в сторону кардинального повышения уровня технологичности и обеспечения инновационной активности на рынке товаров или услуг.

Проблемы и пути наращивания экспортного потенциала стратегически важных предприятий были рассмотрены в работах [3 - 13]. Вопросы финансирования и инвестиционного обеспечения стратегически важных предприятий были изучены в трудах [16 - 19]. Несмотря на большое количество публикаций по смежной тематике, вопрос наращивания экспортного потенциала стратегически важных предприятий недостаточно изучен и решен в современной экономической науке.

Анализ и теоретическое обобщение сущности, принципов и процессов увеличения экспортных возможностей предприятий Кыргызстана и Узбекистана в период постковидного развития взаимных отношений составили методологическую основу исследования. В процессе написания статьи были использованы методы корреляционного и регрессионного анализа, диалектический и системный подходы, методы статистической группировки и методы прогнозирования. Объектами исследования являются статистические данные внешнеторговых связей двух анализируемых стран.

Главной предпосылкой предрасположенности СВП к расширению масштабов производства экспортной продукции выступает наличие у них солидной производственно-технической базы, высоко квалифицированных кадров и налаженных связей с зарубежными потребителями их продукции. В тоже время нельзя забывать, что усиливающаяся конкуренция на мировых рынках и спад деловой активности, вызванный локдаунами во многих странах мира, заставляет их осуществлять постоянный поиск путей создания и внедрения по-настоящему продвинутых новшеств, что требует использования дорогостоящего технического оборудования и наукоемких технологий [10]. Проведенное нами исследование указывает, что имеющихся в распоряжении СВП технологических и финансовых ресурсов явно не хватает для своевременной реализации проектов, связанных с освоением выпуска новых видов экспортной продукции. Учитывая данную тенденцию, органы государственного управления предпринимают большие усилия по формированию эффективных механизмов инвестиционной поддержки программ наращивания экспортного потенциала СВП [4].

Растущая заинтересованность органов государственного, отраслевого и регионального управления в институциональном укреплении механизма инвестиционного обеспечения программ наращивания экспортного потенциала данной категории субъектов хозяйственной деятельности обусловлена значительным социально-экономическим потенциалом СВП в период посткоронавирусного восстановления национальных экономик (рисунок 1).



Рисунок 1 - Основные элементы функционального потенциала стратегически важных предприятий

С теоретико-методологической точки зрения углубленно изучены содержание и особенности модернизации хозяйственных систем на уровне первичного звена производства в исследуемых странах; сделан анализ существующих теоретических взглядов на роль важных предприятий во внешнеэкономическом секторе, а также практические результаты внешнеторговой деятельности крупных предприятий стратегически важных отраслей экономик двух стран.

С практической точки зрения обоснованы предпосылки возрастания роли крупных предприятий в становлении экономических взаимосвязей в постковидный этап развития Кыргызстана и Узбекистана; предложены инструментари к разработке действенных шагов по преодолению экономических барьеров возникших в период распространения ковида классификатора инструментов альтернативного финансирования программ модернизации стратегически важных предприятий национальной экономики и к созданию алгоритмов внедрения методов альтернативного финансирования при разработке крупных инвестиционных проектов с участием иностранных инвесторов.

На начальной стадии своего становления программы наращивания экспортного потенциала СВП осуществляются с помощью проектных структур, в которых ключевая роль отводится головным банкам, финансирующим их на принципах проектного финансирования. На последующих стадиях развития большинство СВП более склонны к использованию значительных объемов привлечённого и заемного капиталов, поступающего с открытого финансового рынка, которые намного дешевле банковских ресурсов, не требует целевого использования и имеет неограниченные объемы (рисунок 2) [10].

Однако, по мере повышения инновационной составляющей экспортной продукции и увеличения затрат по её доведению до конечных потребителей, эффективным каналом инвестиционного обеспечения подобных программ выступают «внешние венчуры» или самостоятельные венчурные структуры, учреждаемые, как правило, самими СВП для активизации инвестиционной активности внутри своих корпоративных бизнес-структур [10].

С другой стороны, сам процесс создания инновационной экспортной продукции, помимо роста золотовалютных запасов страны, способствует снижению общих трудозатрат на выпуск товаров, сокращает долю труда в общей стоимости единицы продукции, повышая тем самым общую рентабельность производства, что в конечном итоге способствует росту финансовой устойчивости самих предприятий, а, следовательно, и наращиванию поступлений от их деятельности в государственный и местные бюджеты [6].

Период постковидного восстановления национальных экономик, заставляет многие

развитые государства и действующие в них финансовые институты постоянно изыскивать дополнительные возможности для расширения масштабов инвестиционной поддержки программ наращивания экспортного потенциала СВП, т.к. они способны быстрее, чем другие формы хозяйствования, осваивать новые технологии, обеспечивающие выпуск более конкурентоспособной продукции для зарубежных потребителей [6].

Подтверждением высокой эффективности такого подхода служит приведенный на рисунке 3 спектр апробированных мировой практикой форм инвестиционной поддержки государством программ наращивания экспортного потенциала СВП.

Заинтересованность органов государственного управления в адресной инвестиционной поддержке программ наращивания экспортного потенциала СВП обусловлена тем, что они вносят весомый вклад в инновационное обновление отраслей и регионов, пополнение золотовалютных запасов страны и обеспечение устойчивого развития национальных экономик в целом [14]. Кроме этого, нельзя забывать, что в период пандемии коронавируса данной категории предприятий пришлось выполнять целый ряд важных социальных функций, которая включает формирование новых рабочих мест, мероприятия по поддержанию жизненного уровня населения, вовлечение в свою орбиту малого бизнеса, а также обеспечение значительных отчислений в местные бюджеты [19].

Отмечая высокую эффективность действующих в развитых странах подходов к инвестиционному обеспечению программ наращивания экспортного потенциала СВП, следует подчеркнуть, что их широкое применение стало возможным в результате наличия хорошо структурированных рынков капитала, высокого уровня конкуренции и действенных механизмов правовой защиты прав владельцев интеллектуальной собственности. Совсем другая картина с финансовой поддержкой предприятий-экспортеров складывается в странах с переходной экономикой, где отсутствует значительный экономический и научно-технический потенциал, развитые финансовые рынки, необходимая рыночная инфраструктура и реальная конкуренция между субъектами инновационного бизнеса [8].



Рисунок 2 - Основные источники инвестиционного обеспечения программ наращивания экспортного потенциала

Растущая потребность в использовании солидного производственно-технического потенциала СВП отраслей и регионов страны для наращивания экспортного потенциала Узбекистана обусловлена целым рядом объективных и субъективных факторов. В первую очередь, следует отметить их огромный вклад в кардинальную модернизацию производительных сил страны, обеспечившей высокие темпы развития национальной экономики [13]. Так, только за период 2017-2020 годов экономический рост в стране составил 18,3 процента, объем валового

внутреннего продукта достиг 60 миллиардов долларов. Внешнеторговый оборот увеличился с 24 миллиардов долларов в 2016 году до 36 миллиардов долларов по итогам 2020 года. Объем промышленного производства составил 369 триллионов сумов, увеличившись по сравнению с 2016 годом на 23,4 процента. В результате доля промышленности в ВВП выросла с 19,5 до 27,4 процента. Благодаря либерализации экономики и упрощению таможенных процедур объем экспорта в 2020 году составил 15,1 миллиарда долларов, что на 25 процентов больше, чем в 2016 году. Общий объем инвестиций в экономику Узбекистана за короткий срок увеличился в 2,1 раза, в том числе иностранных инвестиций – почти в 3 раза. В 2017-2020 годах совокупный капитал банков Узбекистана вырос в 5,7 раза и достиг 5 миллиардов долларов [2].



Рисунок 3 - Основные формы государственной поддержки программ наращивания экспортного потенциала СВП

Настоящим драйвером наращивания экспортного потенциала Узбекистана выступают СВП нефтегазохимического комплекса силами, которых до 2030 года намечено реализовать 30 инвестиционных проектов на сумму 36,5 миллиарда долларов [20]. Высокие темпы выпуска экспортной продукции демонстрируют стратегически важные предприятия машиностроения, цветной металлургии, текстильной и пищевой промышленности, аграрного и транспортного секторов экономики Узбекистана. Путем опережающего развития отраслей, ориентированных на выпуск готовой конкурентоспособной продукции, обеспечиваются возросшие темпы роста объемов выпускаемой экспортной продукции в большинстве регионов республики. Наглядным подтверждением этого служат существенные изменения в структуре экспорта и динамике роста объемов, отправляемой на внешние рынки продукции [7]. Как видно из рисунка 4, что главным из них следует считать усилившуюся в последние годы тенденцию к преобладанию в структуре экспорта удельного веса готовой продукции и услуг над экспортом сырья и материалов (в %).

Решающим преимуществом СВП, участвующих в программах наращивания экспортного потенциала страны, выступает наличие солидной производственной и сырьевой базы, высококвалифицированного персонала, а также обладание инновационными технологиями и налаженными связями с зарубежными потребителями.

Явными лидерами по темпам наращиванию выпуска экспортной продукции среди отраслей реального сектора экономики в последние годы стали предприятия текстильной

и легкой промышленности, играющие особую роль в социально-экономическом развитии сельских регионов Узбекистана. Только за семь месяцев прошлого года объем произведенной ими продукции на экспорт составил более 1 млрд. дол. США, а темп роста по сравнению с прошлым годом составил 112 процентов. Предпринятые в последние годы беспрецедентные меры государственной поддержки деятельности предприятий этой жизненно важной отрасли национальной экономики способствовали созданию и выпуску на экспорт 395 наименований новых видов текстиля и готовой одежды, направленной почти в 60 стран мира [21].



Рисунок 4 – Диаграмма экспортной продукции, производимой предприятиями Узбекистана

Кыргызстан сильно пострадала от пандемии COVID-19 и является одной из стран региона, на который пришелся самый сильный ее удар. Ущерб, нанесенный потерей человеческих жизней, не поддается измерению, и при этом потрясение для экономики также оказалось значительным. Пандемия привела в 2020 году к падению объема производства на 8,6 процента, существенным потерям рабочих мест и увеличению бедности.

В наибольшей степени пострадали сектора с высокой трудоемкостью. Туризм сократился почти на 80 %. Сильный ущерб был также нанесен транспорту, торговле и строительству. С другой стороны, в сельском хозяйстве, которое в основном ведется семейными фермами и не связано со значительным взаимодействием между людьми в закрытых помещениях, в 2020 году отмечался рост в размере примерно 1 процента.

Инфляция увеличилась с 3 процентов в 2019 году до приблизительно 10 процентов в 2020 году, что в основном объясняется снижением курса национальной валюты и повышением цен на импортируемые продукты питания. Вследствие уменьшения объема производства, повышения бюджетного дефицита и обесценения национальной валюты государственный долг повысился на 16 процентных пунктов ВВП и составил в 2020 году 68 % ВВП. Согласно оценкам Всемирного банка, вследствие снижения доходов и роста безработицы уровень бедности повысился с 20 процентов до 31 процента.

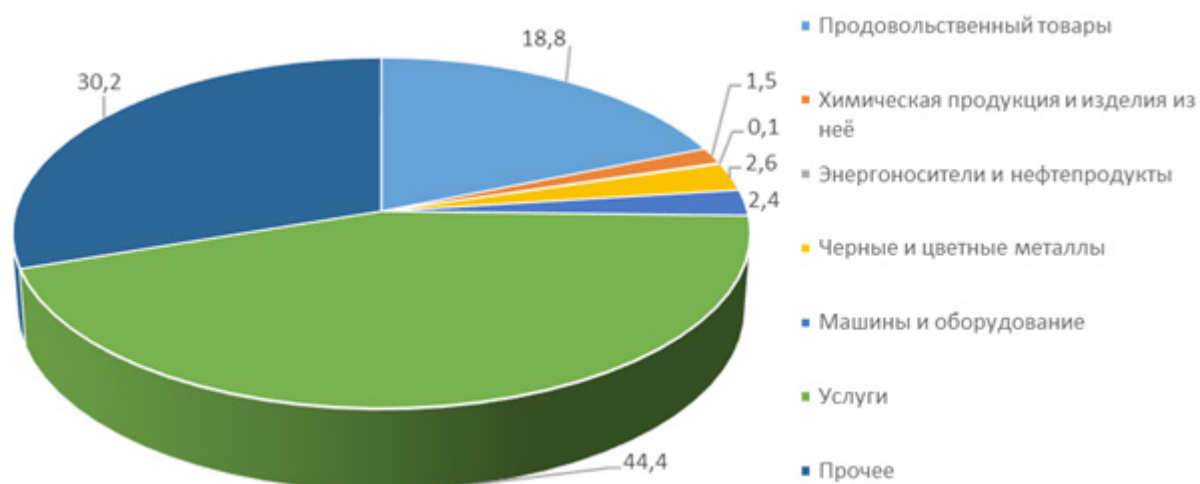
Объем внешней и взаимной торговли Кыргызской Республики товарами в январе-ноябре 2021г. составил 6278,2 млн. долларов США и по сравнению с соответствующим периодом предыдущего года увеличился на 21,4 процента, в январе-марте 2022г. составил 2108,7 млн. долларов США и по сравнению с январем-мартом 2021г. увеличился на 48,4 процента [22].

Экспортные поставки за 2021 год составили 1 449,4 млн. долларов США и за этот период снизились на 20,1 процента за счет уменьшения вывоза товаров в страны вне СНГ в 1,9 раза, а за январь-апрель 2022 года составили 367,1 млн. долларов США и снизились на 13,6 процента за счет уменьшения вывоза товаров в страны вне СНГ на 41,1 процента (рисунок 5) [23].

Импортные поступления в 2021 году по сравнению с январем-ноябрём 2020г. увеличились на 43,9 процента, составив 4828,8 млн. долларов США, за счет роста поступлений из стран вне СНГ в 1,6 раза и стран СНГ - на 35,0 процента, за 1 квартал 2022 года составили 1741,6 млн.

долларов США и по сравнению с январем-мартом 2021г. увеличились в 1,7 раза, за счет роста поступлений как из стран вне СНГ в 2,6 раза, так и из стран СНГ - на 20,0 процента.

В структуре товарооборота на долю экспорта пришлось 23,1 процента, импорта - 76,9 процента.

Крупным торговым партнером по экспорту является Великобритания, занимающая 16,2 процента в общем объеме экспорта страны. Другими основными партнерами среди стран вне СНГ являлись Турция (5,4 процента), Китай (4,1 процента), Объединенные Арабские Эмираты (3,1 процента), Германия (0,8 процента) и Афганистан (0,8 процента).

Из стран СНГ значительная доля экспортных поставок товаров пришлась на Россию (23,2 процента), Казахстан (22,5 процента), Узбекистан (11,3 процента) и Таджикистан (1,6 процента).

Объем экспорта в январе-марте 2022г. по сравнению с январем-мартом 2021г. снизился за счет сокращения поставок в страны вне СНГ в 1,7 раза, составив при этом 120,7 млн. долларов, а в страны СНГ экспорт, напротив, вырос на 11,9 процента и сложился в размере 246,4 млн. долларов.

Уменьшение экспорта товаров, в основном, обусловлено снижением поставок табака и табачных изделий в 9,6 раза, отходов и лома черных металлов - в 4,1 раза, цемента, портландцемента - в 2,6 раза, молока и молочной продукции - в 2,3 раза, стекла полированного - в 1,7 раза, хлеба и хлебобулочных изделий - на 27,0 процента, рыбы свежей и мороженой - на 3,5 процента.

В то же время, наблюдалось увеличение экспортных поставок изделий из кожи в 4,8 раза, трикотажной одежды и принадлежностей к ней - в 3,9 раза, отходов и лома медных - в 1,8 раза, волокна хлопкового - в 1,6 раза, сушеных бобовых овощей - в 2,2 раза, фруктов и орехов - в 1,6 раза, пластмасс и изделий из них - на 13,0 процента [1].

В 2023 году ожидается увеличение бюджетного дефицита для сохранения бюджетной поддержки по-прежнему неустойчивой экономики, но впоследствии будет принципиально важно проводить взвешенные и способствующие экономическому росту меры политики. МВФ рекомендует уменьшить государственный долг к 2025 году до уровня ниже 60 процентов ВВП. Этот уровень долга по-прежнему будет выше, чем докризисные 51,6 процента ВВП, но при этом позволит иметь некоторые возможности выбора мер налогово-бюджетной политики для реагирования на будущие спады.



Рисунок 5 - Динамика экспорта и импорта в Кыргызстане

Считаем, что денежно-кредитная политика должна быть нацелена на постепенное снижение инфляции до середины диапазона однозначных цифр, при этом сохраняя гибкость

обменного курса, которая сыграла решающую роль в смягчении потрясения. Без этой гибкости валютные резервы в 2020 году оказались бы сильно истощены, а завышенный курс национальной валюты привел бы к увеличению факторов риска для финансовой стабильности.

Помимо макроэкономической стабильности нашим странам необходимо поддерживать рост и создание рабочих мест. Для этого требуется следующее: улучшение деловой среды; повышение качества управления и борьба с коррупцией; обеспечение стабильных поставок электроэнергии за счет реформирования энергетического сектора, в том числе тарифов на электроэнергию; улучшение доступа к финансированию, особенно для малых и средних предприятий; уменьшение нетарифных барьеров в торговле; повышение квалификации рабочей силы и качества образования. Чем скорее будут осуществлены эти реформы, тем скорее их выгоды ощутит население.

На макроэкономическом уровне эффективность участия СВП в программах наращивания экспортного потенциала республики проявляется в стабилизации развития реального сектора экономики, увеличении валютных запасов страны, а также доходов республиканского и местных бюджетов

Таким образом, можно констатировать, что своевременно организованная адресная поддержка государством программ наращивания экспортного потенциала стратегически важных предприятий позволила бы не только справиться с целым рядом острейших проблем социально-экономического характера, вызванных пандемией коронавируса, но заложить прочную основу для устойчивого инновационного развития экономики Кыргызстана в постковидный период.

Выводы:

1. Выявлено, что экономика Кыргызской Республики восстановится в первой половине 2023 года (по прогнозам) по мере того, как горнодобывающая промышленность, торговля, другие услуги восстановятся после спада в следующем году, однако отрицательные последствия пандемии коронавирусной болезни (COVID-19), скорее всего, сохранятся;

2. Определен рост экономики Кыргызской Республики, который прогнозируется на уровне 5% в 2023 году и 6,5% в 2024 году, однако любые повторные волны пандемии могут подорвать экономический рост страны, отметив, что границы открылись не в полном объеме, авиарейсы и дорожное движение возобновились не полностью, а доверие в деловых кругах остается низким;

3. Результаты проведенных опросов показали, что среди руководителей СВП, расширение масштабов и повышение качества экспортной продукции выгодна и самим стратегическим предприятиям, т.к. обеспечивает им доступ к централизованным и частным инвестиционным ресурсам, позволяющим модернизировать производство и освоить выпуск наукоемкой продукции с высоким уровнем добавленной стоимости. Использование адресной государственной поддержки в форме государственных гарантий открывает перед ними дополнительные возможности для быстрого решения возникающих у них проблем, связанных с созданием и продвижением инновационной продукции на зарубежные рынки. Кроме того, статус драйверов наращивания экспортного потенциала страны расширяет их инновационный потенциал и придает им гибкость при решении задач, связанных с издержками бюрократизма отраслевого управления, обремененностью затратами на содержание большого штата сотрудников, а также необходимостью содержания многочисленных объектов технической и социальной инфраструктуры.

4. Главным выгодоприобретателем от участия градообразующих СВП в программах наращивания экспортного потенциала территорий выступают органы регионального управления, т.к. они получают возможность для решения целого комплекса проблем социального развития регионов, начиная от создания новых рабочих мест и повышения доходов населения, кончая повышением уровня инновационной активности малого бизнеса.

Список литературы:

1. После пандемии COVID-19. Перспективы восстановления экономики в Центральной Азии [Электронный ресурс] URL: https://www.oecd.org/eurasia/Beyond_COVID%2019_Central%20

- [Asia%20_RU.pdf](#) (дата обращения: 18.12.2022)
2. Новый этап взаимодействия малого бизнеса с центрами инновационного роста [Электронный ресурс] URL: <https://review.uz/post/novy-eta-p-vzaimodeystviya-malogo-biznesa-s-centrami-innovacionnogo-rosta> (дата обращения: 25.12.2022)
 3. Бутабаев, Ш. Институциональные основы механизмов финансирования развития предприятий-экспортеров [Текст] / Ш. Бутабаев. – Ташкент: «Zamin Nasir», 2018. – С. 189- 199.
 4. **Назаров, Ш.Х.** Экономика на стыке цивилизаций [Текст] / Ш.Х. Назаров // Экономическое обозрение. – Ташкент. - 2019 - №2. - С. 14-20.
 5. **Котов, В.А.** Проблемы и пути совершенствования инвестиционного обеспечения центров инновационного роста Узбекистана и Кыргызстана [Текст] / В.А. Котов, А. Ш. Юсупов // Актуальные вопросы современной экономики. - 2022. - № 10. - С. 81-90. – DOI 10.34755/IROK.2022.86.63.002. – EDN WRINUX.
 6. **Котов, В.А.** Стратегия совершенствования механизма финансирования предприятий-экспортеров на уровне регионов Узбекистана [Текст] / В.А. Котов / Сборник докладов III МНПК Высшей школы экономики при МГУ «Теория и практика стратегирования». - М.: МГУ, 2020. - С. 76-80.
 7. **Kotov, V.** Methodological issues of establishing and functioning of innovation growth centers as the regional economy [Текст] / V. Kotov // *Талим таъминот. – Ташкент, 2020. - №5. - С. 195-200.*
 8. **Райымбаев, Ч.К.** Вопросы улучшения способов повышения инвестиционной привлекательности [Текст] / Ч.К. Райымбаев, А.Ш. Юсупов // Инженер. – Бишкек: ИА КР, 2022. - № 24. - С. 80-97.
 9. **Райымбаев, Ч.К.** Основные векторы преодоления бедности и повышение уровня жизни населения в регионах [Текст] / Ч. К. Райымбаев, А. Ш. Юсупов // Матер. VI Межд. научно-практ. конф.: «Роль местного самоуправления в развитии государства на современном этапе». – Москва: ГУУ, 2021. - С. 426-430.
 10. **Райымбаев, Ч.К.** Возрастание роли инноваций в обеспечении конкурентоспособности крупных зарубежных компаний [Текст] / Ч.К. Райымбаев, А. Ш. Юсупов, У.Т. Шамшидинов // Актуальные вопросы современной экономики. – 2019. – № 1. – С. 192-199.
 11. **Юсупов, А.Ш.** Экономическая характеристика и классификация инновационной деятельности [Текст] / А.Ш. Юсупов // Вестник филиала федерального государственного бюджетного образовательного учреждения высшего образования «Российский государственный социальный университет». – Ош: РГСУ, 2018. – № 1(17). – С. 116-124.
 12. **Юсупов, А.Ш.** Возрастание роли инновационной составляющей в обеспечении конкурентоспособности крупных предприятий [Текст] / А.Ш. Юсупов // Вестник филиала федерального государственного бюджетного образовательного учреждения высшего образования «Российский государственный социальный университет». – Ош: РГСУ, 2014. – № 12. – С. 95-100.
 13. **Sabirov, O.Sh.** Improving Ways to increase the attitude of the Investment environment [Текст] / O.Sh. Sabirov, A.Sh.Yusupov, B.T.Berdiyarov, A.T.Absalamov, A.I. Berdibekov // Revista GEINTEC- Gestao Inovacao E Tecnologias. ISSN: 2237-0722, 2021, - vol. 11 - No.2, p.1961-1975. DOI:[10.47059/REVISTAGEINTEC.V11I2.1811](https://doi.org/10.47059/REVISTAGEINTEC.V11I2.1811)
 14. **Райымбаев, Ч. К.** Механизм участия государственного и иностранного капитала в инвестиционном обеспечении крупных предприятий [Текст] / Ч.К. Райымбаев, А. Ш. Юсупов, У.Т. Шамшидинов // Modern Science. – 2019. – № 4-2. – С. 170-176.
 15. **Yusupov, A.S.** The Mechanism of Participation of State and Foreign Capital in the Investment Provision of Large Companies [Текст] / C. K. Rayimbaev, A. S. Yusupov, U. T. Shamshidinov // Lecture Notes in Networks and Systems. – 2020. – Vol. 129 LNNS. – P. 1581-1587. – https://doi.org/10.1007/978-3-030-47945-9_168.
 16. **Юсупов, А.Ш.** Зарубежный опыт инвестиционного обеспечения ВИКС на основе использования потенциала акционерного финансирования [Текст] / А.Ш. Юсупов // Матер. XIX Национальной научной конф.: «Россия: тенденции и перспективы развития». - Москва: ИНИОН РАН, 2020. – С. 378-383.
 17. **Юсупов, А.Ш.** Теоретические основы инвестиционного обеспечения программ модернизации предприятий реального сектора экономики [Текст] / А.Ш. Юсупов // Вестник филиала федерального государственного бюджетного образовательного учреждения высшего образования «Российский государственный социальный университет». – Ош: РГСУ, 2016. – № 2(14). – С. 92-101.
 18. **Юсупов, А.Ш.** Меры по активизации работы банков по инвестиционному обеспечению ключевых предприятий [Текст] / А.Ш. Юсупов // Известия ВУЗов. – Бишкек, 2014. – № 8. – С. 119-121.
 19. **Iusupov, A.S.** International Experience in Investment Demands of Highly Integrated Corporate Structures in the Part of Innovation [Текст] / A.S.Iusupov, S.O.Shakiev, O.S. Sabirov // In: Bogoviz, A.V., Popkova, E.G. (eds) Digital Technologies and Institutions for Sustainable Development. Advances in Science, Technology & Innovation. Springer, - 2022, p.483-488. Cham. https://doi.org/10.1007/978-3-031-04289-8_82.
 20. **Мирзиёев Ш.** Выступление на торжественной церемонии, посвященной 30-летию государственной независимости Республики Узбекистан. – Ташкент: Узбекистан, 2021. - С.4

21. Газета «Народное слово», №172, от 15.08.2020. - С.2
22. Опыт Кыргызской Республики в преодолении проблем пандемии. Интервью с Николозом Гигинеишвили. Департамент Ближнего Востока и Центральной Азии МВФ. Страновой анализ МВФ, - 2021. [Электронный ресурс] URL: <https://www.imf.org/ru/News/Articles/2021/07/29/na072921-how-the-kyrgyz-republic-tackled-the-pandemic>.
23. Новый этап взаимодействия малого бизнеса с центрами инновационного роста [Электронный ресурс] URL: <https://review.uz/post/novy-etap-vzaimodeystviya-malogo-biznesa-s-centrami-innovacionnogo-rosta> (дата обращения: 25.12.2022)
24. **Сотволдиева, М.М.** Некоторые вопросы инвестирования инноваций в экономике Кыргызстана в условиях региональной интеграции [Текст] / М.М. Сотволдиева // Наука. Образование. Техника. – Ош: КУУ, 2017. – №2. – С. 38–42.
25. **Шакиев, Ш.О.** Внешнеэкономическая торговая политика в условиях экономической интеграции [Текст] / Ш.О.Шакиев, Аданбай к. Б. // Наука. Образование. Техника. – Ош: КУУ, 2019. – №1. – С. 49–52.
26. **Арынова, Н.С.** Теоретические основы устойчивого социально-экономического развития региона [Текст] / Н.С. Арынова // Наука. Образование. Техника. – Ош: КУУ, 2020. – №1. – С. 58–65.

DOI:10.54834/16945220_2023_1_94

Поступила в редакцию 15.12.2022 г.

УДК:82:82-311(821.0)

Жумаинова Р.Ж.

аспирант Кыргызско.-Узбек. Междун. универ. им. Б.Сыдыкова, Кыргызская Республика

ЧЫНГЫЗ АЙТМАТОВДУН ПОВЕСТТЕРИНДЕГИ АЯЛДАРДЫН ТАГДЫРЫ ЖАНА СОГУШ ТРАГЕДИЯСЫ

Изилдөөнүн предмети болуп Чынгыз Айтматовдун “Бетме-бет”, “Саманчынын жолу” повесттериндеги аялдардын образындагы коом, мезгил, үй-бүлө жана адеп-ахлак руханий баалуулуктардын көркөм интерпретацияланышын жана каармандардын мүнөз эволюциясынын өзгөчөлүктөрү эсептелинет. Изилдөөнүн максаты-повесттердин каарман аялдардын натурасы күчтүү, эмгекчил, үлгүлүү, адилеттүү сүрөттөлүп, бийик гуманизм, таалим-тарбиялык сабактары терең көрүнүп, жазуучунун аял каармандары улуттук турмуштун алкагынан чыгып, адамдык адилеттүүлүктү, акылмандыкты даңазалап, терең философиялык жалпылоолорго көтөрүлгөндүгүн көрсөтүү. Изилдөөлөр адабият таануу илиминдеги жетишкендиктерге таянып, адабий – тарыхый, салыштырмалуу-типологиялык методдордун негизинде жүргүзүлдү. Ар бир доордун өзүнүн каармандары бар, ошондуктан чыгармадагы аялдардын жаркын образдары аркылуу мезгилдин кыймылы, улуттун өнүгүш тарыхый жолдору менен баяндалды. Жазуучу чыгармаларында согуш кезиндеги кандуу жылдардын азап-тозогун ийинине көтөрүп, жүрөгүнө батырган, тагдырынан кечирген кыргыз аялдарынын монументалдуу образдарын жаратканы тастыкталды. Изилдөөдөн алынган жыйынтыктарды Айтматов таануу багытында жүргүзүүдө, аталган темада курстук, квалификациялык, магистрдик иштерди жазууда баалуу материал болуп саналат. Изилдөөнүн натыйжасында жазуучу чыгармаларында кыргыз аялдарынын түркүн тагдырын сүрөттөгөнүнө карабастан, идеялык-тематикалык, көркөмдүк пафосу боюнча бири-бирин толуктаган эпикалык циклге айланды десек болот. Алынган жыйынтыктар адабият тармагындагы жалпы окурмандарга сунушталат.

Негизги сөздөр: повесть; аял каармандар; прототип мүнөз; сюжет; гуманизм; трагедия; психологизм; поэтикалык чеберчилик.

СУДЬБЫ ЖЕНЦИН И ТРАГЕДИЯ ВОЙНЫ В ПОВЕСТЯХ ЧЫНГЫЗА АЙТМАТОВА

Предметом исследования является художественная интерпретация духовных ценностей общества, времени, семьи и нравственности в образе женщины в рассказах Чынгыза Айтматова «Лицом к лицу», «Млечный путь» и выявление особенностей эволюции персонажа. Цель исследования показать, что характер героинь сильные, трудолюбивые, образцовые, справедливые, их отличает высокий гуманизм, видны глубокие корни воспитательных уроков, героини автора выходят за рамки народного быта, прославляют человеческую справедливость, мудрость и глубокие философские обобщения. Статья основывается на достижениях литературоведения и написана, опираясь на литературно-исторический, сравнительно-типологический методы. Является ценным материалом при проведении исследований в направлении анализа данных результатов исследований, написания курсовых, квалификационных, магистерских диссертаций по указанной теме. В результате исследования можно сказать несмотря на то, что автор описывает разные судьбы кыргызских женщин в своих произведениях, они стали эпическим циклом, дополняющим друг друга по идейному, тематическому и художественному пафосу. Эти исследования рекомендуется для широкого круга читателей в области литературы.

Ключевые слова: повесть; женщины героини; прототип характер; сюжет; гуманизм; трагедия; психологизм; поэтическое мастерство.

THE FATE OF WOMEN AND THE TRAGEDY OF WAR IN THE STORIES OF CHYNGYZ AITMATOV

The article analyzes the evolutionary nature of the image of a woman in the stories of Chyngyz Aitmatov “Face to Face”, “The Milky Way”. The problem of women and mothers is in the foreground in the writer’s work, and a wonderful poetic gallery of women has been created. Their image reflects the historical development of the Kyrgyz people, society, the movement of time. The author’s female heroes go beyond the limits of folk

life, glorify human justice and wisdom, rise to deep philosophical generalizations. It is a valuable material when conducting research in the direction of data analysis of research results, writing term papers, qualifying, master's theses on the specified topic. The author focuses on high realism and deep psychologism in depicting a person from the bottom up. Despite the fact that Aitmatov's stories describe the different fates of Kyrgyz women, we can say that they have become an epic cycle that complements, improves and deepens each other in terms of ideological, thematic, artistic content and inner pathos.

Keywords: *story; main characters; prototype image; plot; humanism; tragedy; psychology; poetic skill.*

Классик жазуучу Чынгыз Айтматовдун чыгармачылыгы өзүнчө этаптуу адабий доорго айланып калды. Өзгөчө сүрөткердин поэтикалык дүйнөсүнүн биринчи этабында эне жана аял проблемасы негизги орунда турат. Мунун өзү да турмуш чындыгы эмеспи. Андыктан, автордун чыгармачылыгындагы кыргыз аялдарынын мүнөзүнүн тарыхый эволюциясын иликтөө кызыгууну туудурат. Чындыгында Ч. Айтматов алгачкы “Ак жаан” аңгемесинен тартып, “Тоолор кулаганда” романына чейинки узак мезгил мейкиндик аралыгында аялзатынын керемет бир поэтикалык галереясын жаратыптыр: Саадат, Сабира, Сейде, Жамийла, Толгонай, Алиман, Алтынай, Асел, Кадича, Инкамал апай, Мырзагүл, Жайдар, Бүбүжан, Бекей, Гүлжамал, Үкүбала, Зарипа, Турсун, Айша апа, Бахиана, Жесси, Луна Лопатина, Айдай, Элес ж.б. Сүрөткердин аял каармандары адабияттагы “жергиликтүү маанидеги” кызмат аткаруу үчүн гана жаратылган эмес, алардын түркүн тагдыры, дүйнө таанымы, адамдарга жасаган мамилесинин, кулк-мүнөзүнүн, психологиясынын өзгөрүшү кыргыз элинин тарыхый, коомдук-социалдык турмушунун өнүгүү жолдорунан кабар берип турат.

Даркан жазуучу Чынгыз Айтматовдун Улуу Ата мекендик согуш мезгилиндеги кыргыз элинин турмушуна арналган повесттериндеги Сейде, Толгонай, Алимандын катаал тагдыры, мүнөздөрүнүн татаалдыгы, карама-каршылыктуулугу, көп кырдуулугу менен айырмаланган ажайып образдар. Чыгармаларындагы аялзатынын эң бир жаркын, жандуу, таалим-тарбиялык мааниси күчтүү образдар аркылуу дүйнөнү таануудагы көркөм-эстетикалык көз караштардын чегин кеңейтип, Адам таанууну жаңы ачылгалар менен толуктап жана тереңдетет.

Изилдөөнүн актуалдуулугу. Чынгыз Айтматовдун “Бетме-бет”, “Жамийла”, “Саманчынын жолу” чыгармаларында эне жана аял проблемасы башкы орунда турат. Улуттук турмуш чындыгынан жаралган аял каармандардын коомдогу, үй-бүлөдөгү орду, адамдык улуу касиеттери, элдик нускалары терең, философиялык, көркөм-эстетикалык жактан бийиктикке көтөрүүдө сүрөткерлик чеберчилиги макаланын актуалдуулугун шарттады.

Изилдөөнүн объектиси жана предмети. Изилдөөнүн объектиси - Чынгыз Айтматовдун “Бетме-бет”, “Саманчынын жолу” повесттери. Алэмиизилдөө предмети аталган чыгармалардагы аялдардын образындагы коом, мезгил, үй-бүлө жана адеп-ахлак, руханий баалуулуктардын көркөм интерпретацияланышын жана каармандардын мүнөз эволюциясынын өзгөчөлүктөрүн айкындоо.

Иликтөөнүн методдору. Макала адабият таануу илиминдеги жетишкендиктерге таянып, адабий-тарыхый, салыштырмалуу-типологиялык методдорун негизинде ишке ашты.

Натыйжалар жана талдоолор. Даанышман жазуучу Ч. Айтматовдун “Бетме-бет”, “Саманчынын жолу” повесттериндеги Сейде, Толгонай, Алимандын жаркын образдары согуш мезгилиндеги кыргыз аялдарынын тагдырына туш келген мүшкүл иштерди, кажыбас эмгектерди, ак ниет, боорукер, намыстуу, улуу адамгерчиликти сүрөттөгөн поэтикалык шедеврлер. Албетте, балалыгы согуш мезгилине туш келген жазуучу үчүн согуш унутулгус кандуу окуя гана эмес, баарыдан мурда адамзатка кыргын алып келерин кийинки урпактар үчүн унутулгус тарыхый сабак экендигин гуманист жазуучу замандаштарына караганда эрте түшүнгөн. Тегин жерден акыркы “Тоолор кулаганда” романында да “Өлтүр, өлтүрбө” деген философиялык аңгемеси аркылуу жер жүзүндөгү адамзатка согуштун трагедиясын түшүндүрүп, тынчтыкта жанаша жашагыла деген керээзин калтырып кетпедиби. Ошондуктан согуш сүрөткердин аң-сезимине өчпөс изин калтырып, чыгармачылыгында башкы темага айланып, түшүнүгүн тереңдетип, дүйнөгө болгон көз карашынын калыптанышына күчтүү таасир бергени талашсыз.

Ушул мааниде согуш мезгилиндеги аялдардын азап-тозогу тууралуу Ч. Айтматов

чагылгандын огундай болгон философиялуу сөзүндө мындай дейт: “Согуш жылдарындагы аял заты тууралуу көп даңаза айтылууда. Тышта мээнеткеч, үйдө эне, канчалык көкөлөтө даңктасак да ашык эмес. Эгер мен скульптор болсом, согуш кезиндеги аялдын образын колодон жасоого бүт өмүрүмдү сайып коер элем. Ушул образ аркылуу ХХ кылымдын бүт азап-тозогун мээримдүү жүрөгүнө сиңирген, кайраткер да, боорукер да “умай энеси” болгон согуш кезиндеги аялдын жаркыраган түрүн берүүгө, түшүндүрүүгө жан ыкласым менен аракеттенээр элем” [1].

Залкар жазуучу улуу сөзүн, ой-максаттын ишке ашырып, чыгармаларында аялдардын образынын керемет галереясын жаратканы белгилүү. Залкар жазуучубуз Ч. Айтматовдун көркөм дүйнөсүндө аялдардын образы эволюциялык мүнөзгө ээ. Адам, коом, мезгил маселесинин тегерегинде аял каарманды чыгарманын чордонуна коюп, ар түрдүү өңүттөн көркөм интерпретациялаган. Дегеле жазуучунун чыгармаларында аял, эне катары чындык турмушка негизделип кайсы доор болбосун адамгерчиликтүү, эмгекчил, жароокер, натурасы күчтүү, жаратман касиеттери жана татаал тагдырлары, духту мүнөздөрү менен эсте калат.

Сүрөткердин нукура таланты “Бетме-бет” повестинен ачыла баштагандыгы белгилүү. Чыгармада согуш мезгилиндеги кыргыз айыл турмушу сүрөттөлсө да, жазуучу анын идеялык өзөгүнө адамдын коом алдындагы милдети деген проблеманы кырынан койгон. Согуш трагедиясына ким кантип туруштук берди, эл алдында кандай деңгээлде парзын аткара алды деген собол Ысмайыл менен Сейденин образы аркылуу көркөм чечмелөөгө алынган. Ал эми повестте Ысмайылга антипот түзүлгөн Сейденин образы күчтүү адамдык касиет-сапаттары, жаны тынбаган эмгекчилдиги, атуулдук сезиминин бийиктиги менен таасир этип турат.

Чыгармадагы окуяда көрүнгөндөй Сейденин өмүрлүк жолдошу Ысмайыл кан күйгөн согушка барбай, жолдон качып келди. Ал: “Заманың бөрү болсо, бөрү бол! Ушу кезде ар ким эле өзүм гана тойсом дейт! Мен уурдайм, мен жейм, аскерден качып келип, ачтан өлөйүн деген эмесмин!” [2]- деп ашкере жырткычтай мүнөзгө өтүп, барган сайын түпкүрдү көздөй кулап отурат. Коомдо жашап туруп, эл арасына батпай жалгыз үңкүрдө кара жанын сактап калууга алек. Ал түгүл, тирүү жүрүп, энесинин көз жумганда балалык парзын аткарып “энекеlep” өкүрбөдү, айылдаштары менен кошо бир ууч топурак сала албады. Мындан ашкан адамдык трагедия болобу!

Бирок автордун көрөгөчтүгү Сейдени дароо эле ашкере акылдуу, телегейи тегиз, дүйнөнүн түркүгүн кармап турган асылзат катарында сүрөттөп жибербейт. Сейденин тагдыры турмуштук жана салттык катаал кырдаалдар менен байланышкан, дагы эле болсо патриархалдык көз караштар өкүм сүрүп турган мезгилде жашап жатат. Мына ушул турмуш чындыгынан улам Ысмайылдын качып келишине маани бере алган жок, кайра ашуу ачылса эле, “Чаткалдагы жаркын турмушка” ишеним артып, кышы менен кара жанын карч уруп күйөөсүн багып, эне тоокчо канаты менен калкалап жүрөт.

Академик А. Эркебаев таамай айткандай: “Бетме-бет” повестинин башкы каармандары-дезертир Ысмайыл менен патриархалдык көз караштан алганда ага чыккынчылык кылган Сейде кыргыз (жалаң гана кыргыз эмес) окурмандарына көп жагынан күтүүсүз жаңы каармандар эле. Адам психологиясын терең түшүнгөн Ч. Айтматовго Сейде ошол моралдан аша кечип, жалаң үй-бүлөлүк очоктун мүдөөлөрүнө байланган чектелгендикти жеңип, “кичине терезенин” ары жагында айыл, эл, бүтүндөй дүйнө бар экенин туюнууга алып келген руханий жетилүүсүн көрсөтүү керек болгон” [3]. Жазуучунун жаңычылдыгы мурдагы жасалма көрүнүштөрдү, канондорду бузуп, доор алмашканда адам жашоосу, мүнөзү өзгөрүп турарын кыраакылык менен илгиртпей байкагандыгы. Даанышман сүрөткердин: “Биз дүйнөнү өзгөртөбүз, дүйнө бизди өзгөртөт” деген жашоо философиясы чыгармачылык кредосуна айланып калды.

Чындыгында Сейденин драмасы байкоого алынбаганы менен, ошол кан күйгөн татаал шарттагы элет айылынын турмуш-жөрөлгөлөрүндө калыптанган баео түшүнүгү, туюм-сезими болуп саналат. Сейденин ички дүйнөсүнө бүлүк түшүргөн бир учур – балдарды аскерге жөнөтүү аземи болду. Ал кыйылып атып барды эле. “Алтымыш вагон бир чиркеп, алып учкан паровоз, айлымдан кетип баратам, агайын тууган, кайыр кош![4],- деген мундуу, кусалуу үн менен ыр созолонуп жатат. Мындан ушул балдардын канчасы келип, канчасы келбей калар

экен деген маанини туйду. Бир аз эле күн мурун Ысмайылды да ушинтип жөнөтүшкөн. Эми ал үңкүрдө жашынып жатат, жүрөгү сыздай түштү. Шишке отургансып, бир азга араң чыдап, чыгып кетти. Сейде түнү менен уктай албады, дилин толгон-токой ой-санаа басты.

Чыгармадагы дагы бир эпизод согуштан жарым жан болуп кайткан Мырзакул менен болгон кагылышуу Сейденин жан дүйнөсүн дагы күчтүүрөөк селт эттирди. Мырзакул: “Кеч боло электе Ысмайылды ачыкка чыгар, барсын ал дагы эл барган жерге! Баятан жүрөгү карайып, жан далбастаган Сейде Мырзакулга тайманбай жулкунду:

-Түшүнгөндө эмне? Качса качып кеткен чыгар, мен аны билбейм! Ар кимге өз жаны кымбат, кара башын сактаса сактап жүргөн чыгар, ага эмне мынча тарланасың?.. Жолунду кыя өткөн жок элек го, же элдин баарын эле өзүңдөй майып болуп келсин дейсиңби” [4].

Көрүнүп тургандай, Мырзакулду кайнага санабай, бул катуу айтылган сөз Сейденин Ысмайылды коргоп, сес көрсөткөн гана сөзү эмес, баарынан мурда, түркөй мамиленин, бир жактуу баео түшүнүктүн натыйжасы эле. Ачуу сөзгө ууккан Мырзакул “өрмө камчы менен Сейдени моюндан нары тартып, тартып жиберди”. Бул моюнга ороло тийген Мырзакулдун камчысынын уусу Сейденин көзүнүн ачылышын таасир берген турмуш камчысынын сабактарынан болчу десе болот. Анан да Тотойдун уюн уурдап сойгон Ысмайыл экенин билген бир түндө Сейденин чачы агарды, дүйнөсү тазарды. Бешиктин жалкынына сүйөнө бала эмизип жатып, терезенин кичине көзүнөн кең дүйнөнү көрдү: “Ооба, мына бул кичинекей терезенин нары жагында, айыл жатат, эл жатат. Анда почточу Курман бар. Тотой балдары менен, Мырзакул бар... Ысмайыл да бар. Ооба, Ысмайыл да бар... “Бирок сен башкаларга окшобойсуң, сен башкасың, жат адамсың... Өз элиң ушундай жоо сайышканда таштап коргологон, акыр түбү өз элиңе душман болот экен да... Сени сактайм деп жүргөн экем, көрсө, ушундан сакташ керек эле...”[4]. Ушул турмуш чындыгы чыгарманын кан-жанын аралап өткөн өзөктүк идея Сейде сыяктуу каармандардын жан дүйнөсүн аңтара өтүп, жеке жашоодон бүтүндөй адамзаттык деңгээлге көтөрүлүп, “эр жигит эл четинде, жоо бетинде” же “ эл-мазар, элден чыккан азар” деген көркөм-философиялык бийиктикке көтөрүлгөн.

Сейденин образы эволюциялык мүнөздө берилген. Ал турмушту, жашоонун маңызын, адамдарды баарын кайра тааныды, жаңырган, жетилген сезим менен тааныды. Ысмайыл алардын ичинде башка жат адам экенин, болгондо да эл душман экенине көзү жетти. Баласын жүрөгүнө басып, башын жогору көтөрүп, Ысмайылга барчу жолду баштап жөнөдү. Ошентип, Чыңгыз Айтматовдун адамдын улуулугун, руханий күчтүүлүгүн даназалаган жана дүйнөлүк улуу трагедияларды, адамзат кыяматын жараткан жолу дал ушул “Бетме-бет” повестинен башталган экен.

“Саманчынын жолу” рекевием чыгарма. Улуу согуштун трагедиясы Толгонай эне менен Алимандын кайгы-касиетке толгон тагдыры менен жуурулушуп турат. Айтматовдун каармандарынын ичинен Толгонай эне өзүнүн тунук акылы, айкөлдүгү, ниет-тилегинин тазалыгы, ойлоо масштабы боюнча монументалдуу образ. Автор “Саманчынын жолу” повестиндеги окуяларды, Толгонай эненин прототибин да чыныгы турмуштан алган.

Бул маселенин тегерегинде профессор У. Култаева кызыктуу изилдөө жүргүзүп, мындай деп жазат: “Дегеле Айтматовдун чыгармачылыгында, айрыкча чыгармачылыгынын I-этабында Эне жана Аял проблемасы өзгөчө орунда турат. Мунун өзү да турмуш чындыгы эмеспи. Биринчиден, жазуучунун атадан эрте калып энесинин колунда тарбияланышы, болгондо да сөөгү таза, акылы тунук, билимдүү аялдын колунда өсүшү, экинчиден, балалыгы согуш мезгилине туш келгендиктен “бүт аалам аялдардын колунда” турганда адам катары калыптанышы анын чыгармачылыгына өз таасирин тийгизбей койгон эмес. Ушундай шартта тагдырында маанилүү роль ойногон топ аялдын ичинен Толгонайдын прототип катары тандалышынын өзүндө турмуш чындыгы бар экен.

Толгонайдын образында берилген эң мыкты сапаттар: кайраттуулук, акылмандык, нарктуулук кадимки жийделик Толгонай байбиченин сапаттары экен. Апаат согуш эр бүлөөнү мойсоп, жеке үй эмес, бүтүндөй айыл жетимсиреп турган согуштан кийинки болгон бир окуяны элеттиктер эстен чыгарбай мындайча эскеришет. Айылда адам өлөт. Көр казарга, каза тапкан пендени көтөрүп көргө коерго эркектана табылбайт. Ошондо Толгонай ургаачы

аттуудан жалгыз өзү өспүрүм балдарды бейитке ээрчитип келип, баш-көз болуп балдарга көр каздырат. Анан түбөлүк жай даяр болгондо көр ичине өзү түшүп сөөктү кандай коюу керек экендигин балдарга жакшылап түшүндүрөт. Ал эми сөөктү мүрзөгө алып келгенде салтты сактап, балдарга сыртынан көз салып калыптыр. Ошондон кийин балдар өлүк көмүү зыйнатын үйрөнүшкөн экен” [5].

Аталган фактыга караганда Толгонай эненин образына уютку болгон реалдуу адамдын да таасири күчтүү болуп, турмуш чындыгын көркөм чындыкка айландырууда өзү да чыгармачылык менен ар тараптан шөкөттөп, натыйжада жазуучу согуштун тозок отунда калса да, майтарылбаган руху күчтүү, гумандуу, нукура үлгүгө тартчу Толгонай эненин монументалдуу образын жарата алды. Чыгармада Толгонай акылдуулугу, үй-бүлөлүк салтты бекем сактаган нарктуулугу, духунун күчтүүлүгү менен элдин энесине айланып олтурат. Чындыгында бул - Адамдын улуу рухун ачуунун жана даңазалоонун айтматовдук эстетиканын башкы принциби.

Майданда жүргөн күйөөсүнөн, азамат үч уулунан ажырап калса да, ал башкалардын бактаалайы жөнүндө ойлонот, жалпынын кайгысы, түйшүгү менен түйшөлүп жашайт. Толгонай эненин образында жалпы элдин элеси келет, ошондуктан мүнөзү, духу жагынан элдик акыл-ойдун табына ширетилген. Жер-Эне менен Толгонайдын тагдыры символдоштурулган. Окумуштуу Т. Аскарров: “Чындыгында Толгонайдын образынын ажарын таасындап ачууга көмөкчү болуп жаткан нерсе-бул жер. Ай күндөн жарык алган сыяктуу жер да чыгармадагы окуянын катышуучусу катарында жашоонун азыгын Толгонайдын образынан алат. Белгилүү даражада жердин образы Толгонайдын образынан бөлүнүп чыккан. Бирок мындан Толгонайдын образы бөксөрүп калбаган. Тескерисинче эки эсе таасир берүүчү күчкө ээ болгон” [6], - дейт. Демек, жазуучу колдонгон шарттуулук каармандын образын толук кандуу ачууда, көтөрүлгөн проблемалардын актуалдуулугун тереңдетүүдө, улуттук идеялар менен адамзаттык идеяларды байланыштырууда маанилүү роль ойногон.

Чыгармадагы эң сонун сүрөттөлгөн эпизоддор кең талаа, жайкалган эгин-тегиндер, согушка чейинки дыйкан үй-бүлөнүн бактылуу турмушу. Толгонайдын өзү жана ата-бала Субанкул менен Касым да нукура дыйкандар. Алар тынч күндө элди тойгузган мээнеткечтер болсо, жоо келгенде колуна курал кармап, элди коргоп канын төккөн патриоттор. Ал үй-бүлө жердин улуулугун, ыйыктыгын, кунун эртелеп сезген дүйнөнүн туткасын кармап турган адамдар.

Баарыдан мурда атанын жана үч уулдун согушка кетиши, эл коргошу, башатында Субанкул менен Толгонай турган бир үй-бүлөнүн руханий күчтүүлүгү, патриоттуулугу бул советтик тарбиянын гана таасири эмес, аларга ошондой кудурет нарк берген башкы бир булак-салттуу кыргыз үй-бүлөсүнүн насили, өтөлгөлүү өмүрүнүн кийинки учурга өткөрүп берип жаткан кыргыздын элдик педагогикасы”[7], -дейт окумуштуу А. Муратов. Башкасын айтпаганда да повесттеги эпизоддук каарман болсо да келечекте мугалим болууну каалаган Майсалбектин классикалык түрдө жазылган бир бет катында патриоттуулук, согушту жектөө, гуманисттик рух чөгөрүлүп, анда мекенге, эл-журтка, ата-эне, бир тууганга, турмушка болгон чексиз сүйүү ширетилген. Көрсө, мунун баары алган тарбия менен жашаган коомго, айлана- чөйрөңө да байланышат экен. Адамдын асылы Толгонай эне минтип айтып жатпайбы: “дүйнөдөгү адам баласынын баары бири бирине жакшылык жооруп, өз уул-балдарын ушунчалык сүйүшсө, ушунчалык күтүшсө, балким, согуш болбос беле дейм” [4]. Согуштун бүт азап-тозогун башынан кечирген, улуу трагедиянын чордонунда турган Толгонай эненин образы аркылуу автор Адамдын майтарылгыс рухун терең философиялык деңгээлге көтөрө алды.

“Саманчынын жолу” повестинде Толгонай эненин трагедиялуу тагдырын улантып турган Алимандын образы. Эгерде согуш болбосо көптүн катарында эненин “гүл сүйгөн келини” Алимандын ардактаган жары, уул-кыздардын мээримдүү апасы катары бактылуу жашамак. Жазуучу анын талкаланган тагдыры аркылуу согуштун адамзатка алып келген азап-тозогун бүлүндүргүч жексурдугун жүрөк титиреткен сценалар аркылуу таамай чагылдырган. Согуш бүтүндөй адамдардын тагдырын, жашоосун өзгөртүп жиберди. Бул апаат, улуу трагедиянын алдында ар бир адам өзүнчө жооп берди, жазмыштын сыноосунан өтүштү.

Андан четке чыга бергендер Ысмайылдын кебин кийип калышты.

Көңүл бөлчү жагдай, “Саманчынын жолу” повестинде Алиман Толгонай эне сыяктуу трагедиялуу каарман. Ч. Айтматов адабий процесстеги трагедиянын мааниси, наркы тууралуу мындай дейт: “Трагедия - чындыктын объективдүү категориясы, аны этибар албоо же тоотпой коюу жарабайт. Трагедия - бул бакыт, аң-сезим, чыгармачылык сыяктуу эле адам менен түбөлүк болчу нерсе. Бул анын тиричилигинин бир бөлүгү. Трагедия жанры бизге жат эмес. Көркөм сөзүбүздө, көркөм оюбузда тээ атам заманыбыздан бери тарыхта жашап келе жаткан нерсе. Ар дайым «Манас» эпосуна мындай проблемалар бар деп түшүндүрүүгө аракеттенем. Ошондой эле өзүмдүн чыгармачылыгымда дагы бул нерселерден качпайм. Тескерисинче, трагедия жанры аркылуу турмуштун көп кырдуулугун, азыркы заманыбыздын татаал жана бийик жактарын ачып берүүгө аракеттенем” [3].

Ошентип, автордун “Бетме-бет”, “Саманчынын жолу” чыгармаларынын идеялык-философиялык логикасын ээрчисек, согуш адамзат тагдырын талкалаган, дүйнөнү бүлүндүргөн, кыйраткыч күчкө ээ трагедиянын очогу. Жазуучу дал ошол трагедияга катарлаш адам тагдырын, кыйма-чийме жашоосун окуянын чордонуна коюп, адамдык насилини жалпы концепцияга бириктирип, көркөм иликтөөнү максат койгон деп айтууга туура келет.

Чыгармада Толгонай Алиманды биринчи көргөндөн эле жактырып, турмуштун ар кандай кырдаалдарында кайын энелик же келиндик мамиледен бийик көтөрүлүп, бири-бирине өбөк-жөлөк, сырдаш курбу болуп, үлгүлүү сабактарды, нарктуу салттарды алып жүрүшөт. Болбосо айжаркын келини жолдон адашып кетип калган учурда да Толгонай бир ооз жаман сөз айтып көңүлүн калтырбайт. Өзгөчө Алиман төркүнүнө кетип калганда Толгонай эне аз жерден акылдан азып кете жаздайт, артынан издеп барат. Алимандын өлүмү сүрөттөлгөн эпизод жүрөк титиретет. Ошондогу эненин келинине болгон камкордугу, көзүнөн кан агып ыйлап жоктогону улуу адамгерчилик касиет. Алимандын трагедиясы согуш мезгилинде күйөөсүнөн ажыраган, тагдыры тайкы миндеген келиндердин трагедиясы. Ал эми Толгонай эне “гүл сүйгөн келининен” калган небереси Жанболотту татыктуу адам катары тарбиялап, эл керегине жараган азамат болушуна ишенет. Чыгармада кыргыз элинин согуш учурундагы турмушун Толгонай эне менен Алимандын тагдыры менен диалектикалык бирдикте сүрөттөгөн. Жазуучу “Саманчынын жолу” повестиндеги аял каармандар аркылуу Адамдын улууулугун, ыйык гуманизмди, жашоонун өлбөстүгүн, асылдык идеяларды даңазалайт.

Жыйынтыктар:

1. Дүйнөлүк маанидеги жазуучу Ч. Айтматов чыгармаларында согуш кезиндеги кандуу жылдардын азап-тозогун ийинине көтөрүп, жүрөгүнө батырган, тагдырынан кечирген кыргыз аялдарынын монументалдуу образдарын жаратканы тастыкталды;

2. Профессор Б.Темирова айткандай: Сүрөткер үчүн аял каармандар адам, коом, мезгил маселеси тууралуу масштабдуу ой жүгүртүүнүн, дүйнө таанымынын, көркөм-эстетикалык күчүнө айланды. Ч. Айтматов чыгармаларында кыргыз аялдарынын түркүн тагдырын чагылдырганына карабастан, идеялык-тематикалык, көркөмдүк мазмуну жана ички пафосу боюнча бири-бирин толуктаган, өркүндөткөн, тереңдеткен эпикалык циклге айланганы аныкталды;

3. Сүрөткерлик өнөрканасында кыргыз аялдарынын өзүнчө галереясы жаралып, алардын образы эволюциялык мүнөздө өр тартып өнүгүп олтурат. Аялзат коомдун, жашоонун күзгүсү катары ар тараптуу чагылдырылып турат. Дегинкиси, Айтматовдун каарман аялдары нукура татаал турмуштун казанында кайнаган, мүнөзү татаал, натурасы курч, издеген акыйкат жолдору бар, духу күчтүү адамдар. Аларды бири-бири менен чаташтырууга мүмкүн эмес. Ар бир доордун өзүнүн каармандары бар, ошондуктан чыгармадагы аялдардын жаркын образдары аркылуу мезгилдин кыймылы, улуттун өнүгүш тарыхый жолдору менен баяндалды;

4. Алынган жыйынтыктарды Айтматов таануу багытында изилдөөлөрдү жүргүзүүдө, аталган темада курстук, квалификациялык, магистрдик иштерди жазууда баалуу материал болуп саналат.

Адабияттар тизмеси:

1. **Айтматов, Ч.** Чыгармаларынын сегиз томдук жыйнагы [Текст]: 8-том. Повесттер, аңгемелер. / Ч. Айтматов. – Б.: Бийиктик, 2008. – С.60-61.
2. **Айтматов, Ч.** Чыгармаларынын сегиз томдук жыйнагы [Текст]: 2-том. Макалалар, маектер. / Ч. Айтматов. – Б.: Бийиктик, 2008. – С. 51-52.
3. **Айтматов, Ч.** Чыгармаларынын сегиз томдук жыйнагы [Текст]: 1-том. Повесттер, аңгемелер. / Ч. Айтматов. – Б.: Бийиктик, 2008. – 45 с.
4. **Муратов, А.** Чыңгыз Айтматов – жазуучу – этнопедагог [Текст] / А. Муратов. – Б.: Айат, 2006. – С. 33-34.
5. **Аскарров, Т.** Көркөм шарттуулуктун мүмкүнчүлүктөрү [Текст] / Т. Аскарров. – Фрунзе: Ленинчил жаш, 1963. – С. 20-21.
6. **Култаева, Ү.** Турмуш чындыгы жана көркөм образ [Текст] / Ү. Култаева. – Б.: Айат, 2002. – С. 17-18.
7. **Аскарров, Т.** Көркөм шарттуулуктун мүмкүнчүлүктөрү [Текст] / Т. Аскарров. – Фрунзе: Ленинчил жаш, 1963. – С. 23-24.
8. **Темирова, Б. Ч.** Айтматовдун чыгармалары менен элдик мурастын айкалышы [Текст] / Б. Темирова. – Б.: Айат, 2018. – С. 16-17.
9. **Эркебаев, А.** Элдик эпостон адабий эпоско [Текст] / А. Эркебаев // Адабий изилдөөлөр жана сын макалалар. – Б.: Адабият, 1990. – С. 30-31.

DOI:10.54834/16945220_2023_1_105

Поступила в редакцию 26.10.2022 г.

УДК 82/821.0

*Жунусова Ж.Ж.**преподаватель Ошского государственного университета, Кыргызская Республика*

КЫРГЫЗ ЖАНА АНГЛИС ТИЛИНДЕГИ "КӨПТҮК" МААНИНИН ЛЕКСИКАЛЫК ЖОЛ АРКЫЛУУ ТУЮНДУРУЛУШУ

Бул жумушта изилдөөнүн предмети катары кыргыз жана англис тилиндеги «көптүк» маанинин лексикалык жол аркылуу туюндурулушу тандалып алынды. Изилдөөнүн максаты – «көптүк» маанинин лексикалык жол аркылуу туюндурулушун изилдөө менен тилдик системанын аталган маанини туюндуруудагы уюшулуусун, тил деңгээлдеринин кызматын аныктоо. Бул максатка жетиши үчүн анализ-синтез, функционалдык- семантикалык алкак, аналогия, индукция, дедукция, байкоо, сыпаттама изилдөө методдору колдонулду. Изилдөөнүн жыйынтыгында эки тилде тең атооч сөздөрдүн ичинен «көптүк» маанини туюндурууда жалпылама маанидеги зат атоочтордун арбын экендигин, изилдөөдө таяныч база катары алынган кыргыз тилиндеги лексикалык жол аркылуу берилген «көптүк» маани англис тилинде көбүнчө морфологиялык жол аркылуу берилгендигин жана синтетикалык жол аркылуу уюшула тургандыгын көрсөттү. Изилдөөнүн илимий баалуулугу – буга чейин структуралык– сыпаттоо грамматикасында көптүк сан мааниси «формадан мааниге» багытында каралып, структуралык анализ жүргүзүлүп, көптүк маанинин семантикалык мазмунуна көп көңүл бөлүнгөн эмес. Ошол себептен бул изилдөөнүн баалуулугу мааниден формага аспектисинде кыргыз жана англис тилиндеги «көптүк» маанинин семантикалык чөйрөсүн аныктоодо жатат. Алынган натыйжалардын теориялык, практикалык мааниси – кыргыз жана англис тилиндеги «көптүк» маанини уюштуруучу лексикалык каражаттардын функционалдык кызматын – функционалдык- семантикалык алкактын сыпаттоого багытталгандыгында, эне тилинен башка тилдерди үйрөтүүдө мааниге таянып, аны уюштуруучу сөз формаларын, тилдик ар кандай деңгээлдеги бирдиктерди пайдаланууда, аларды пайдаланууда функционалдык- семантикалык алкак эне тили болбогон тилдерди үйрөнүп, эркин пикир алышууда зор баалуулукка ээ экендиги белгиленди.

Негизги сөздөр: көптүк; лексикалык жол; лексика-тематикалык топ; функционалдык- семантикалык алкак; сөз түркүмдөрү; атооч; этиши.

ЛЕКСИЧЕСКОЕ ОПРЕДЕЛЕНИЕ ЗНАЧЕНИЯ «МНОЖЕСТВО» В КЫРГЫЗСКОМ И АНГЛИЙСКОМ ЯЗЫКАХ

В данной работе предметом исследования является лексическое значение множества и множественного числа в кыргызском и английском языках. Цель исследования - определить значение

множественности, изучение выражений через лексический путь организации системы в выражении данного значения, определить сферу языкового уровня. Для достижения цели использованы следующие методы: анализ, синтез функционально-семантического поля, аналогия, индукция, дедукция, наблюдение, описательные исследования. В результате исследования выявлено, что в обоих языках «множественное число» - это существительное общего значения, означающее существительные взятые в качестве основы для исследования значения. «Множественное число» в кыргызском языке, выражается лексическим путем, а в английском языке в основном морфологическим путем и производится часто синтетическим путём. Научная ценность исследования - в грамматике «множественное число» имеет значение в направлении «от формы к значению» при проведении структурного анализа, а семантическому содержанию значения «множественного числа» не уделялось большого внимания и времени. Ценность данного исследования заключается в определении семантического объема значения «множества» в кыргызском и английском языках с точки зрения значения формы. Практическая значимость полученных результатов направлена на описание функциональной службы лексических средств, организующих множественное число в кыргызском и английском языках. Функционально-семантическое поле, основанное на значении при обучении языкам, отличным от родного, с использованием организующих его смыслоформ, языковые единицы разного уровня, в их употреблении используются в языках, не являющихся родным языком. Отмечено, что большую ценность имеет обучение и свободное общение.

Ключевые слова: множество; лексический путь; лексико тематическая группа; функционально-семантическое поле; словосочетание; существительное; глагол.

LEXICAL DEFINITION OF THE MEANING “PLURALITY” IN THE KYRGYZ AND ENGLISH LANGUAGES

The given article presents the investigation of the subject of transfer of the lexical meaning of “plurality”. Investigational aim is to figure out the way of forming lexical meaning of plurality together with the construction in the language system and defining the usage of language levels. To gain this aim several methods were used, such as: analysis, synthesis, functional-semantic sphere, analogy, induction, deduction and descriptive investigation. As a result, at the process of research we found that, in the both languages (Kyrgyz and English) the meaning of plurality is given only by Nouns, secondly – in Kyrgyz plurality is presented by lexical means, whereas, in English it is formed by morphological means, and one more idea to add is in English plurality mostly is formed by synthetic means. Scientific value of the article is in that in previous structural-descriptive Grammar plurality meaning referred mainly to direction - “from form to meaning”, but provided structural analysis showed that there was less attention to the semantic meaning. That is why, scientific value of the research lies in the aspect of from meaning to form in the Kyrgyz and English languages. Out of proved results scientific and practical meaning on the research shows that, the forming plurality meaning in Kyrgyz and English functionally is given by lexical means – functional structural aspect of descriptive research. Learning other languages we base on meaning of words, their word formation, other linguistic levelled units, thus it is easy to learn foreign languages and to form the skills to communicate.

Key words: plurality, lexical means, lexical-semantic group, functional-semantic field, Noun, Verb.

Буга чейин структуралык–сыпаттоо грамматикасында кыргыз жана түрк тилиндеги көптүк сан мааниси «формадан мааниге» багытында каралып, структуралык анализ жүргүзүлүп келген эле. Ал эми “көптүк” маанисинин семантикалык мазмунуна көп көңүл бөлүнгөн эмес. Ошол себептен бул макалабызда мааниден формага аспектиинде кыргыз жана англис тилдериндеги көптүк сан маанисинин семантикалык чөйрөсүн аныктоого көңүл бөлүнөт. Функционалдык-семантикалык алкак (ФСА) методу аркылуу кыргыз тилиндеги көптүк сандын семантикалык маанисин уюштуруучу тилдик ар кандай бирдиктердин, ар кандай морфемалардын, синтаксистик конструкциялардын, лексикалык каражаттардын функционалдык кызматын – ФСАсын аныктайбыз.

Изилдөөлөрдүн бул жолку этабында, А.В. Бондарконун функционалдык-семантикалык теориясына таянып, «мааниден формага» багытын негиз кылып алынууда да, контрастивдик изилдөөнүн объектисине англис жана кыргыз тилдериндеги “көптүк” маанисин алып, андагы ФСАны анализге алабыз. Иликтөөдө кыргыз жана англис тилиндеги көптүк маанисин уюштуруучу грамматикалык формалар, синтаксистик конструкциялар, лексикалык түзүлүштөрдүн функционалдык кызматын – ФСАсын сыпаттоого багытталат [1].

Демек, кыргыз жана англис тилиндеги “көптүк” маанисинин функционалдык-

семантикалык алкагын иликтөөнүн теориялык максаты:

а) кыргыз жана англис тилинин “көптүк” маанисинин ФСАсына жалпы максаттуу салыштырма иликтөө жүргүзүү;

б) кыргыз жана англис тилинин “көптүк” маанисинин семантикалык чөйрөлөрүн жана аларды туюндуруу жолдорун аныктоо, “көптүк” маанисинин манифестациясын ачып көрсөтүү;

в) эки тилдеги “көптүк” маанилерин туюндуруучу каражаттардын салыштырма салмагын, салыштырмалуу касиетин аныктоо;

г) “көптүк” маанисин уюштуруучу тилдик бирдиктерди «салмагына» жараша мейкиндик алкактарга жайгаштыруу.

Ал эми практикалык максаты: эне тилинен башка тилдерди үйрөтүүдө мааниге таянып, аны уюштуруучу сөз формаларын, тилдик ар кандай деңгээлдеги бирдиктерди пайдалануу. Аларды пайдаланууда ФСА эне тили болбогон тилдерди үйрөнүп, эркин пикир алышууда зор баалуулукка ээ.

Башталыш этабында функционалдык-семантикалык алкактын өзөк, жан, жакынкы жана алыскы деп аталган алкактарды түзүү; көптүк сандын семантикалык мазмунуна жараша тилдин ар кайсы деңгээлинен: лексикология, сөз жасоо, морфология, синтаксистин деңгээлинен иликтеп, материалдарды чогултуу. Топтолгон бардык каражаттарды компоненттеринин маанилерине карай бир функциянын негизине бириктирип, аларды салыштырма салмагына, аткарган кызматына, б.а., «маанилик жүгүнө» жараша мейкиндик алкактарга жайгаштырылат.

Алкактардын чегине туруктуу чек коюп, кескин түрдө бөлүүгө да болбойт. ФСАнын чеги же каражаттары алмаша берет. Муну белгилүү бир эрежеге салынган калып катары карабоо керек.

Эреже боюнча өзөк алкакты морфологиялык категория ээлейт. Ошондуктан ФСАнын өзөк мейкиндик алкагына жетиштүү, толук максималдуу күчкө, грамматикалык мааниге ээ болгон тилдик бирдиктер жайгаштырылат.

Морфологиялык категориянын баалуулугу эмнеде жана эмне себептен өзөк-борбордон орун алуусу керек деген суроо туулат. Анын себеби, тилдик теорияда эң калыптанган, негизги маанилер грамматикалык форма, грамматикалык категория аркылуу берилет. Мындайча айтканда, морфологиялык категория өзөк мейкиндик алкакка мүнөздүү болгон мазмунду туюндуруучу туруктуу каражаттарды топтогон, эң жогорку деңгээлде уюшулган система болуп эсептелет.

“Көптүк” маанисин туюндурган тилдик бирдиктердин ФСАсын экиге – атоочтук жана этиштик категорияларга бөлүп каралат. Анткени мындай бөлүштүрүү атоочтук категориялар менен этиштик категориялардагы көптүк сан маанисин туюндурган каражаттардын, тилдик бирдиктердин ордун так аныктоого жана салыштырып анализдөөгө ыңгайлуу болуп эсептелет.

Кыргыз жана англис тилиндеринде мүчө уланбай уңгу турпатында турган зат атооч сөздөр дайым эле жекелик санды билдире бербестен, грамматикалык атайын каражат жок туруп эле көптүк санды туюндура берет. Себеби көптүк маанини мүчө аркылуу тынымсыз көрсөтүп турганга муктаждыктын жоктугунда болуп саналат. Мындай сөздөр өзүнүн семантикасы боюнча сандык мааниге ээ жана грамматикалык жагынан жамдоо маанисиндеги зат атоочор жекелик түрдө туруп эле көптүк маанини билдирет:

кырг: *эл, мал, улут, калк, кум, буудай, суу, сүт, май*

англис: *people, nation, sand, wheat, water, milk, butter* ж.б.

Көптүк сандын мындайча туюндурулушу лексикалык жол болуп эсептелет. Көптүк маанисин лексикалык жол менен берилишине жалпылама маани берүүчү зат атоочтор кирет. Мындай зат атоочор өздөрүнүн семантикасы боюнча жалпыланган түшүнүктү берип, контекстен тышкары турса деле көптүктүн идеясын бере берет. Лексикалык жол аркылуу берилген көптүктүн мааниси, негизинен, санды так көрсөтпөйт, жалпылап гана көрсөтөт. Кыргыз жана англис тилиндеринде кээ бир тике маанидеги уңгу сөздөр менен жалпылама маанидеги сөздөр сырткы формасы жагынан окшош болот. Мисалы: *шекер – sugar, суу – water, жамгыр – rain, сүт – milk, кар – snow, туз – salt, чач – hair*; ж.б. Англис тилинде да ушундай, кыргыз тилиндеги жалпылоочу сөздөр сыяктуу эле, кээ бир заттардын санын бириктирип,

жалпылаштырып көрсөткөн жалпылоочу сөздөрдү кездештирүүгө болот. Мисалы: *эл-people*, *калк-nation*, *көп-many*, *бардык-all*, *бал-honey*, *билим-knowledge*, *бет-face*, *дары-medicine*, *кой-sheep*, *даам-taste*, *алтын-gold*, *күмүш-silver*, *газ-gas*, *нефть-oil*, *музыка-music*, *ийгилик-progress*, *жаңылык-information*, *кум-sand*, *таш-stone*, *кайың- birch*, ж.б.

Бир катар зат атоочтор мааниси жагынан бири бирине окшош, бирдей заттарды бир бүтүндүкө бириктирип, алардын бүтүндөй бир тегин же ошол текке тиешелүү болгон конкреттүү бир затты түшүндүрөт. Мындай сөздөрдүн бир текке кирүүчү заттарды бүт жалпылап туюндуруп тургандыгы же алардын ичинен бирөөнү билгизип тургандыгы (контексттен) белгилүү болот. М.: *Ысык-Көлдүн жээгиндеги эгиндей бир тилкеси кайын, бир тилкеси карагай* [2].

I. Атооч сөз түркүмүндөгү лексикалык жол аркылуу туюндурулган көптүк маанинин лексика-тематикалык топтору:

1. Зат атоочтор

- адамзаттык маанидеги лексика: *эл-people*, *калк-nation*, *адам-person*, *киши-men*, *жамаат-community*, *муун-generation*, *тамыр-root*, *аскер-military*, *бедел-authority*, *дем-breath*, *түгөл-even* *күч-strength*, *баатыр-hero*, *коом-society*, *жаран-citizen*, *ак-white*, *бүлө-family* ж.б. [3];

- дене-мүчөлөрдүн аталышын билдирген лексика: *мүчө-body*, *баш-head*, *чач-hair*, *муз-knee*, *бут-leg*, *сакал-beard*, *чач-hair*, *күкүрөк-chest*, *кабак-eyelid*, *кулак-ear*, *тиш-teeth*, *кол-arms*, *чыканак-elbow*, *манжа-finger*, *мээ-brain*, *согончок-heel*, *далы-shoulder* ж.б.;

- табият кубулуштарын жана аталыштарын билдирген лексика: *жамгыр-rain*, *мөңдүр-hail*, *жер-earth*, *океан-ocean*, *өрт-fire*, *деңиз-sea*, *көл-lake*, *кар-snow*, *таш-stone*, *кум-sand*, *дүйнө-world*, *аяз-frost*, *шүүдүрүм-dew*, *дарыя-river*, *чагылган-thunderstorm*, *шамал-wind*, *күйүн-vortex*, *добул-drum*, *туман-fog*, *топурак-soil* ж.б.;

- тамак-ашка байланыштуу лексика: *ун-flour*, *нан-bread*, *талкан-sawdust*, *каймак-cream*, *шекер-sugar*, *кант-sweet*, *май-butter*, *палоо-pilaf*, *жарма-jarma*, *боорсок-boorsok*, *сوپа-soup*, *күрүч-rice*, *даам-taste*, *чай-tea*, *жуурап-knead*, *тамак-food* ж.б.;

- буюмдарга, кийим-кечеге байланыштуу лексика: *китеп-books*, *калем-pensils*, *отургууч, сүлгү, мээлей, байпак, чокой, өтүк, үстөл, акча-money* ж.б.;

- абстракттуу маанидеги лексика: *бакыт-happiness*, *сүйүнүч-happy*, *атак-fame*, *эстеморы, акыл-mind*, *даңк-glory*, *амал-invent*, *кубаныч-joy*, *өкүнүч-regret*, *баам-estimate*, *ырым-superstition*, *ой-thought*, *мүнөз-character*, *уйку-sleep*, *кыял-dream*, *элес-ghost*, *даңк-glory*, *жалкоо-lazy*, *байка-notice* ж.б. [4].;

- улут аталыштарына байланыштуу лексика: *кыргыз-kyrgyz*, *өзбек-uzbek*, *-түрк-turk*, *англичан-english*, *орус-russian*, ж.б.;

- илим-билимге байланыштуу лексика: *билим-knowledge*, *лингвистика-linguistics*, *илим-education*, *грамматика-grammar*, *тил-languge*, *тамга-letter*, *морфология-morphology*, *эмгек-work* *проза-prose*, *поэзия-poetry*, *образ-image*, *баян-narrative*, *экономика-economical*, *астрономия-astronomy*, *гистология-histology*, *экология-ecology*, *симфония-symphony* ж.б.;

- мезгилдик жана мейкиндикке байланыштуу лексика: *жаз-spring*, *жай-summer*, *кыш-winter*, *убакыт-time*, *жол-way*, *кенен-wide*, *жума-week*, *түн-night*, *күн-day*, *мөөнөт-term*, *кеч-late*, *таң-morning*, *дабан-heel*, ж.б.;

- географиялык-астрономиялык лексика: *жылдыз-star*, *жыл-year*, *ай-month*, *өрөөн-valley*, *шаар-city*, ж.б.;

- саясий-коомдук жана маданий лексика: *университет-university*, *лекция-lecture*, *семинар-seminar*, *прогресс-progress*, *институт-institute*, *революция-revolution*, *класс-grade*, *тайпа-group*, *той-party*, *митинг-rally*, *завод-factory*, *фабрика-factory*, *курултай-assambley*, *кеңешме-concil*, *академия-academy*, *чогулуш-gathering* ж.б.;

- өсүмдүк, бак-дарактарга байланыштуу лексика: *бак-garden*, *токой-forest*, *арал-island*, *чөп-grass*, *жүгөрү-corn*, *арпа-barley*, *буудай-weart*, *беде-clover*, *шалы-rice*, *кайың-beach* ж.б. [6].;

- айбандардын, канаттуулар, курт-кумурскаларга байланыштуу лексика: *бодо-cattle*, *жандык-creature*, *кой-sheep*, *чымын-a fly*, *аары-bee*, *кекилик-partige*, *бака-frog*, *мүйүз-horn*, *топоз-yak*, *кумурска-ant*, *балык-fish* ж.б.;

- металл, металл эмес. заттык лексика; *алтын-gold*, *коргошун-lead*, *жез-copper*, *коло-*

bronz, темир-iron, күмүш-silver, көмүр-coal, нефть-oil, газ-gas, натрий-sodium, калий-potassium, фосфор-phosphorus ж.б.;

- суук заттарды билдирген лексика: суу- water, кымыз- kumyz.

2. Сын атоочтор:

- өң-түстү билдирген лексика: Ак-white, кара-black, кызыл-red.;
- сапатты билдирген лексика: март-generous, жакшы-good, ширин-sweet, сонун-great, мерез-syphilis, бедел-glory ж. б.;
- заттын ички-сырткы көрүнүш белгилерин билдирген лексика: бийик-high, узун-long, терең-deep ж.б.;
- кулк-мүнөздөгү өзгөчөлүк белгилерди билдирген лексика: жакшы-good, жаман-bad, акмак-idiot, коркок- coward, өткүр-pass ж.б.;
- байлыкты, көптүктү билдирген лексика: бай-rich, көп- many, мол- much, жалпы- total, кымбат-expensive, мүлк-property, күжүм-prover, баа-price, киреше-income ж.б.;
- даам, жыт өзгөчөлүк белгилерди билдирген лексика: ачуу-bitter, кычкыл-sour, даам-taste, жыт-smell ж.б.;
- жылуулук өзгөчөлүктөрдү билдирген лексика: кайнак-boil, суук-cold, ж.б.

3. Сан атоочтор

Жөнөкөй эсептик сандарды билдирген лексика:

- бирдик сандарды билдирген лексика: эки-two, үч-three, төрт-four, беш-five, алты-six, жети-seven, сегиз-eight, тогуз-nine;
- ондук сандарды билдирген лексика: он-ten, eleven, twelve;
- жүздүк: жүз; hundred;
- миңдик: миң...thousand;

4. Ат атоочтор:

- биз-we, силер-you, сиздер- you, алар-they, бүт-whole, бардык-all;
- жактама ат атоочтук лексика: биз-we, силер-you, сиздер-your, алар-they;
- Аныктама ат атоочтук лексика: бардык- all, бүт- whole;

5. Тактоочтор:

- мезгилдик-мейкиндик маанисиндеги лексика: дайыма-always, алыс-far, узак-long ж.б.;
- өлчөм маанисиндеги лексика: ылдам-fast, көп-many, тез fast, ашык-excessive, бат-fast.

II. Этиш сөз түркүмүндөгү лексикалык жол аркылуу туюндурулган көптүк маанинин лексика-тематикалык топтору.

- Кыймыл маанисиндеги лексика: чурка -run, каз-drip, таркат-distribute, чач-spray, төк-pour, бүрк-splash, ич-drink, сык-drain, жуу- wash, үй-collect, току-weave ж.б.;
- Абал маанисиндеги лексика: жүр-go, чогулт- collect, айт-tell ж.б.;
- Акыл, сезим маанисиндеги лексика: бил-know, түшүн-understand, сез-feel, бакыр-scream ж.б.

Кыргыз жана англис тилиндеги атооч жана этиш сөз түркүмүндөгү лексикалык жол аркылуу туюндурулган “көптүк” маанинин тематикалык топторун жыйнап, алардын маанилик жүгүн төмөндөгүдөй принциптердин негизинде функционалдык-семантикалык алкактарга жайгаштырылат:

- а) кыргыз жана англис тилинин лексикалык жол аркылуу туюндурулган “көптүк” маанинин семантикалык чөйрөлөрүн аныктоо;
- б) эки тилдеги “көптүк” маанини туюндуруучу лексикалык каражаттардын салыштырма салмагын, салыштырмалуу касиетин аныктоо;
- в) “көптүк” маанини уюштуруучу тилдик бирдиктерди «салмагына» жараша өзөк, жан, жана алыскы алкактарга жайгаштыруу.

Кыргыз жана англис тилиндеги “көптүк” маанинин функционалдык-семантикалык алкагы

1. Өзөк алкак.

Көпчүлүк тилдерде мүчө уланбай уңгу турпатында турган зат атооч сөздөр дайым эле жекелик санды билдире бербестен, грамматикалык атайын каражат жок туруп эле көптүк санды туюндура берет. Мунун себеби көптүк маанини мүчө аркылуу тынымсыз көрсөтүп

турганга муктаждыктын жоктугунда болуп эсептелет. Мындай сөздөр өзүнүн семантикасы боюнча сандык мааниге ээ жана грамматикалык жагынан жамдоо маанисиндеги зат атоочтор жекелик түрдө туруп эле көптүк маанини билдире берет:

кырг.: *эл, калк, суу-аскер, бодо, кой- кум, сүт, буудай, эмерек, акча* ж.б.

англ.: *people, nation, water, soldier, cattle, sheep sand, milk, wheat, furniture, money* ж.б.

Келер эл келип бүттү деген күнү улуу шашикеде көк тектирдин дөңүнө карай керней тартылы. Эл алардын артынан самсыды (Т.К.). But Doctor Sanford says he must pay a lot of money for the house and the furniture. (В.Д. Аракина).

Көптүк сандын мындайча туюнтулушу **лексикалык жол** болуп эсептелет. Көптүк маанинин лексикалык жол менен берилишине жалпылама маани берүүчү зат атоочтор кирет. Мындай зат атоочтор өздөрүнүн семантикасы боюнча жалпыланган түшүнүктү берип, контекстен тышкары турса деле көптүктүн идеясын бере берет. Лексикалык жол аркылуу берилген көптүктүн мааниси, негизинен, санды так көрсөтпөй, жалпысынан гана көрсөтөт. Сырткы формасы жагынан жекелик түр менен жалпылама маанидеги сөздөр окшош келет.

Мисалы: *эл-people, калк-nation, көп-many, бардык-all, бал-honey, билим-knowledge, бет-face, дары-medicine, кой-sheep, даам-taste, алтын-gold, күмүш-silver, газ-gas, нефть-oil, музыка-music, ийгилик-progress, жаңылык-information, арча-juniper, кайың birch, кайың-pine, кум-sand, тааш-stone* ж. б.

Лексикалык жол «көптүк» маанинин грамматикалык каражаттар аркылуу белгиленишине чейинки байыркы жолдордун бири болуп эсептелет.

Бир катар зат атоочтор мааниси жагынан бири-бирине окшош, бирдей заттарды бир бүтүндүккө бириктирип, алардын бүтүндөй бир тегин же ошол текке тиешелүү болгон конкреттүү бир затты түшүндүрөт. Мындай сөздөрдүн бир текке кирүүчү заттарды бүт жалпылап туюндуруп тургандыгы же алардын ичинен бирөөнү гана билгизип тургандыгы сүйлөмдүн маанисинен (контекстен) белгилүү болот.

Мисалы: *ар жерде келберсип жаңгак, акчечек, кайың дүпүйөт, те алыста кылда учу жомоктогу алтын найзасындай короюп карагай, арча көзгө түшөт (Т.К.) [5] Money is time. Knowledge in youth is wisdom in age. (макал)*

2. Жан алкак.

Функционалдык-семантикалык алкактын жан алкагына “көптүк” маанини тике туюндурган зат атоочтор менен сан атоочторду жайгаштырууга болот.

Баш-head, чач-hair, көз-eyes каш- eyebrow, кырпик-eyelash сыяктуу ж.б. дене–мүчөлөрдүн аталышын билдирген лексикалар кирет.

Ал эми сан атоочтун ички маанисинен, семантикасынан эле көптүк идея билинип турат. Ошондуктан сан атоочтон кийин келген аныкталгыч сөзгө көптүк -ЛАР мүчөсү жалганбайт, ага көптүк маанини сан атоочтон турган аныктагыч с берип турат. Мисалы: Бир чака сүткө бир чака суу кошобуз, ал эми эки чака айран болот (М.Элебаев).

Сан атоочтордун топторунун ичинен лексикалык жол аркылуу туюндурулган «көптүк» маанини жөнөкөй эсептик сандар гана бергенин байкоого болот.

Кээ бир эсептик сандар айрым учурларда өзүнүн конкреттүү сандык маанисинде колдонулбастан, «көп», «өтө көп», «бир нече» деген сыяктуу жалпы түшүнүктү билдирип калат. Мисалы: *Эки өлчөп бир кес* (макал). *Экөөбүз бүгүн бир иш кылабыз.*

3. Алыскы алкак.

Көптүк сан маанисинин ФСАсынын алыскы алкагына, жогоруда белгиленгендей, көптүктү туюндурууда сейрек колдонулган, көбүнчө контекстке көз каранды болгон, “көптүк” маанисин туюндурууда функционалдык салмагы азыраак болгон тилдик бирдиктер жайгаштырылды.

1. Көптүк маанинин ФСАсынын алыскы алкагына ат атоочтордун айрым лексика-грамматикалык топторун жайгаштырууга болот. Алардын ичинен жактама ат атоочтор үчүн көптүк маанинин туюнтулушу өзгөчө мүнөзгө ээ. Жактардын көптүк саны маани жагынан бири-биринен кескин айырмаланып турган төмөндөгү ат атоочтор аркылуу берилет:

биз // our: I жак, көптүк сан, сүйлөөчү жана сүйлөөчү катышкан жамаат;

силер // you: II жак, көптүк сан, тыңдоочулар;

сиздер // your II жак, көптүк сан, тыңдоочуларга карата сылык кайрылуу;

алар // they: III жак, көптүк сан, кепке катышпаган тарап.

Биз // our сиз // you жактама ат атоочтору байыркы көптүк мүчө -з мүчөсү аркылуу уюшулса, *силер, сиздер* ат атоочтору –*лар* мүчөсүнүн жалгануусу менен тилде кийин пайда болгон. Енисей-Орхон эстеликтеринде булардын ордуна көптүк маанини туюндуруучу *сиз* ат атоочу колдонулган. III жакта *алар // onlar –лар* мүчөсү аркылуу өзгөчө жол менен уюшулат. Байыркы Орхон-Енисей жана уйгур эстеликтеринде үчүнчү жак үчүн *о* жана *ол* колдонулган. Мунун эринсиз формасы жөндөмө мүчөлөрдүн таасири менен *аны, анда, ана* болуп колдонулган. Ал эми англис тилиндеги *they* ат атоочтук негиз лексикалык жол аркылуу жасалат. Азыркы кыргыз тилинде калыпташып кеткендиктен лексикалык жол катары кабыл алдык [6].

Жалпылагыч аныктама ат атоочтор бир өңчөй заттарды бир топко, бүтүндүккө бириктирип, жалпылап, жамдап көрсөткөндүгү жагынан «көптүк» маанинин семантикалык чөйрөсүн уюштурат: *баары, бардыгы // all, whole, бүт, бүтүн, бүткүл, бардык // all*.

2. Алыскы алкакка сын атооч сөз түркүмүндөгү айрым өң-түстү, сапаттык белгилерди, заттын ички-сырткы көрүнүш белгилерин, кулк-мүнөздөгү өзгөчөлүк белгилерди, даам, жыт, жылуулук өзгөчөлүктөрдү билдирген лексикаларды жайгаштырууга болот. Мисалы: Алыскы алкакка жайгаштырылган тактоочтордун катарын мезгилдик-мейкиндик маанисиндеги лексика жана өлчөм маанисиндеги лексикалар түзөт. Мисалы: дайыма-always, алыс-far, узак-long ж.б.

3. Алыскы алкакты динамикалык кыймылды билдирген лексикаларды:

чурка- run, каз-drip, таркат-spreads, төк-pour, бүрк-spray, чач-spray, ич-drink, сык-drain, жуу- wash, үй-collect, току-weave [7].

4. Абал маанисиндеги: лексикаларды жана акыл-сезим маанисиндеги лексикаларды жайгаштырабыз: бил-know, түшүн-understand, туй-, сез-feel, бакыр-сгу, ж.б.

Кыргыз жана англис тилдериндеги атооч жана этиш сөздөрдүн “көптүк” маанисинин функционалдык-семантикалык алкагын иликтөө аркылуу төмөнкүдөй жыйынтыктар чыгарылды.

Жыйынтыктар:

1. Кыргыз тилиндеги атооч сөздөрдөгү “көптүк” маанини туюндурган лексикалык каражаттардын арбын экенин, ал эми англис тилинде атооч эмес, тескерисинче, этиш сөздөрдүн “көптүк” маанини туюндурган лексикалык каражаттары арбын экендиги белгиленди;

2. Эки тилде тең атооч сөздөрдүн ичинен “көптүк” маанини туюндурууда жалпылама маанидеги зат атоочтордун арбын экендиги көрсөтүлдү;

3. Изилдөөдө таяныч база катары алынган кыргыз тилиндеги лексикалык жол аркылуу берилген “көптүк” маани англис тилинде көбүнчө морфологиялык жол аркылуу берилгендиги, лексикалык эмес, синтетикалык жол аркылуу уюшулары аныкталды.

Адабияттар тизмеси:

1. **Бондарко, А.В.** Теория значения в системе функциональной грамматики [Текст] / А. В. Бондарко. - М.: Языки славянской культуры, 2002. - 736 с.
2. **Сыдыкбеков, Т.** Көк асаба [Текст] / Т.Сыдыкбеков. - Бишкек: Имак офсет, 2015. - 561 с.
3. **Абдувалиев, И.** Азыркы кыргыз тили [Текст]: морфология / И.Абдувалиев. - Бишкек: Бийиктик плюс, 2015. - 296 с.
4. **Сапарбаев, А.** Азыркы кыргыз тили [Текст]: Лексикология /А. Сапарбаев. - Бишкек: Кыргызстан – Сорос, 1997. - 328 с.
5. **Касымбеков, Т.** Эки томдук тандалган чыгармалар [Текст] / Т. Касымбеков. - Фрунзе: Мектеп. - 736 с.
6. **Усеев, Н.** Енисей жазма эстеликтери I [Текст]: лексикасы жана тексттер / Н. Усеев. - Бишкек, 2011. - 201 с.
7. **Юнусалиев, К.К.** Киргизско-русский словарь [Текст]: энциклопедия / К. Юнусалиев. - Бишкек: Советская энциклопедия, 2012. - 958 с.

DOI:10.54834/16945220_2023_1_111

Поступила в редакцию: 18.02.2022 г.

УДК: 494.3:894.341:371.302

Айтибаева Ж.К.

ст. преп. Ошского государственного университета, Кыргызская Республика

ДЕНЕНИН БАШ БӨЛҮГҮНҮН АТАЛЫШЫ КӨРКӨМ КОНТЕКСТТЕ

Изилдөөнүн предмети болуп Ш. Абдырамановдун “Тагдыр” романынан алынган мисалдар, талданып чыккан үзүндүлөрдө “баш” сөзү дененин зарыл, аздектелчү, жогорку бөлүгүнүн номинанты катары алынды. Изилдөөнүн максаты - “баш” сөзү денотативдик мазмун, физиологиялык-анатомиялык, психологиялык маанини түзө алуусун аныктоо. Концептте абстракттуулук-конкреттүүлүк, денотативдик-коннотативдик, объективдүүлүк-субъективдүүлүк, синхрондук-диахрондук, жалпылык-жекелик, улуттук-улут аралык ж.б. касиеттер көп багытта алакага түшүп, ар тараптан чырмалышып тургандыктан, кыргыз тилинин позициясында салыштыруу методу колдонулду. Мында баш сөзү дененин баш бөлүгү катары маанилердин репрезентацияланышына көңүл бөлүп, талдоого аракет жасалды. Дискурста гана концепттин тигил же бул сапаты актуалдашып пикир алмашууга катышат. Кеп контексти концепттин бир конкреттүү тарабын гана алдыңкы планга алып чыгат. Изилдөөнүн натыйжасында “баш” концепти көп катмарлуу статика-динамикалуу, мазмуну боюнча өтө көлөмдүү деп эсептелинет. Анын адамзаттын ой казынасындагы чексиз бай сапаттарын тилдик каражаттар чектеши, конкреттештириши белгиленди.

Негизги сөздөр: баш; репрезентация; дене бөлүгү; каарман; фраза; роман; акыл-ой; фрагмент; лексема; номинант; баштын кыймылы; контекст.

НАЗВАНИЕ ГОЛОВНОЙ ЧАСТИ ТЕЛА В ХУДОЖЕСТВЕННОМ КОНТЕКСТЕ

В данной работе качестве предмета исследования выступают примеры из романа “Тагдыр” Ш. Абдыраманова. Изучение слово “голова” и определение денотативного содержания, физиологико-анатомического, психологического значения составляют цель исследования. В проанализированных отрывках слово “голова” рассматривался как номинант необходимой, почитаемой, высшей части тела. При этом была предпринята попытка сосредоточиться и проанализировать репрезентацию значений, валовой баш является частью тела как головы. В концепте абстрактности-специфичность, денотативно-коннотативность, объективность-субъективность, синхронно-диахронность, общность-единственное, национально-межнациональное и другие свойства во многих направлениях переплетаются во всех направлениях. Только в дискурсе то или иное качество концепта актуализируется и участвует в обмене мнениями. Речевой контекст выводит на первый план только один конкретный аспект концепта. В результате исследования концепт “голова” считается многослойной статикой-динамичной, по содержанию весьма объемной. Выявлено, что ее безгранично богатые черты человеческой мысли ограничиваются и конкретизируются языковыми средствами.

Ключевые слова: голова; репрезентация; части тела; образ; фраза; роман; мысль; фрагмент; лексика; номинант; движение головы; контекст.

THE HEAD OF THE BODY IS IN THE ARTICAL CONTEXT

In this work, examples from the novel “Tagdyr” Sh. serve as the subject of research. Abdyramanova. Learning the word “head” and the determination of denotative content, physiological-anatomical, psychological significance constitute the purpose of the study. In the analyzed passages, the word “head” he was considered as a nominee of the necessary, revered, higher part of the body. At the same time, an attempt was made to focus and analyze the representation of values, the gross bash is a part of the body as the head. In the concept of abstractness-specificity, denotative-connotative, objectivity-subjectivity, synchronicity-diachronism, community-the only, national-international and other properties in many directions are intertwined in all directions. It is only in the discourse that one or another quality of the concept is actualized and participates in the exchange of opinions. The speech context brings to the fore only one specific aspect of the concept. As a result of the research, the concept of “head” is considered a multi-layered static-dynamic, very voluminous in content. It is revealed that its infinitely rich features of human thought are limited and concretized by linguistic means.

Key words: head; representation; body part; character; phrase; novel; mind; fragment; lexeme; nominee; head movement; context.

Баш сөзү романда көп учурда адам денесинин эң зарыл, эң жогорку бөлүгүнүн номинанты

катары колдонулган. Анын семантикалык түзүмү негизинен ушул кызматтын, функциянын чегинде жүзөгө ашат.

Эң алгачкы мисалга эле кайрылып, аталган маани кошумча семалар менен чиркелишип, байланышып, мазмун түзгөнүн көрүүгө болот: *Эртең менен ал чочуп ойгонуп, төшөктөн баш көтөрөрү менен сыртты көздөй шаашты* [1]. Мында дене бөлүгү жөнүндө гана сөз жүрбөйт. Башты көтөрүү аракети бойдун көтөрүлүшү, каармандын орундан, төшөктөн турушу менен коштолуп берилген. Ал эми *көтөр-өр-ү* сөзүндөгү *-ар* аффиксинин, *менен* жандоочунун, баяндоочтук *шаашты* этишинин өз ара семантикалык шайкештиги баш лексемасындагы кошок маанинин (“дене бөлүгү” + “бой, дене”) биримдиги иш-аракеттин тезделишин билгизет. Персонаж башын гана көтөргөн жок. Ал өз ордуна шарт туруп сыртка ыкчам жөнөдү. Мында сүйлөмдөгү маалыматтын комплекстүү түрдө туюнтулганын көрүүгө болот.

Баш лексемасы кошумча семаларды төмөнкү сүйлөмдө да кабыл алгандыгын байкоого болот: *Ошондон соң өз ички оюна берилип калгансыды: ырдаган да жок, башка нерселерге көңүл бурган да жок – кармап турган эски калтасына бир колун салып, башын оң ийни жакка саал кылжыйта берип, калтанын ичин тыңшагансып калды, кыязы ошо калтанын ичиндеги бир нерсени кол учу менен эсептеп жатты* [1]. Мында да *баш* сөзү негизги, түз маанисинде. Анын кыймылында терс коннотациялар сезилет: бир жагына ийилиши (кылжыйышы), каармандын калтадагы бир нерсени эсептөөгө кириши, ички ойго берилиши, эч нерсеге көңүл бурбашы – биз мүнөздөп жаткан лексеманын маанисин түзүүчү контекст.

Кийинки эки сүйлөм удаа бир ортомчу сүйлөм аркылуу берилет: *Шакир анын баш көтөрүшүн күтүп отуруп, өзү үргүлөп да кетет. Анан Бегмат уктап калды окшойт деп ойлойт. Жок, Бегмат уктабайт, башын бир жагынан экинчи жагына которуп, кээде карс-курс жөтөлүп коюп, жыга чапкандай кыймылсыз жатат* [1]. Мында *баш* сөзү эки ирет колдонулган. Биринчи сүйлөмдө ал жогоркудай эле каармандын өйдө болушун, ордуна турушун туюнтса, экинчи сүйлөмдө мындай физикалык өзгөрүлүү (баштын позициясынын алмашуусу) тынчсыздануу, ойго чөмүлүү, оорудан жабырка тартуу, алсыздык менен коштолот. Мында башты ойдун, сезимдин, түйшүктүн кампасы катары да элестетүүгө болот.

Башка сүйлөмдө козголууну каалабагандык, ордуна тургусу келбегендик *баш көтөрүүсү* сөз айкашы аркылуу белгиленет: *Уйкусу ушунчалык катуу болуп, жылуу төшөктөн баш көтөргүсү келбей турса да, Шакир уялганынан араң козголду* [1]. Мында ордуна козголуу аракети *баш көтөрүү* аракети менен теңдештирилгенин көрөбүз. Бул эки аракет тең каармандын каалоосуна каршы аткарылган.

Кайсы бир мисалдарда *баш* сөзү “дене бөлүгү” маанисин коштогон басынуунун, мүңкүрөөнүн, көз карандылыктын көрсөткүчү катары да кызмат кылат: *Калыс болсо өз башын саал сыймыктуурак кармап, “Эмне үчүн антесиң? Иштебейм. Өзүм билем” дештин ордуна орсок тишин көрсөтө арсыз жылмайып, Жокендин оройлуктарын да, аша чапкан жоруктарын да кечире берет* [1]. Мында автор каарманынын бошондугун, психикалык чабалдыгын, эркисиздигин белгилөө менен, адамда ар-намыстын болушун, өзүн-өзү сыйлоого аракеттин болушун жактагандыгын айтат.

Кийинки сүйлөмдө *баш* сөзү илбээсиндин дене бөлүгүн гана туюнтпайт, анын колго түшүшүн, жаны кыйылып өлүшүн, аңчыга азык болушун белгилөөчү лексема катары пайдаланылат: *Тузагыма өзү келип башын салат* [1]. Бул жерде жаш аңчынын баяны берилет, анын кыялдануусу, айрым фактыларга баасы көрсөтүлөт. Сөз кекилик жөнүндө жүрөт. Саяктын үч желеси бар. Желе салып кекилик кармоо – сокур өспүрүмдүн күндөлүк иши. Мында тузакка башы менен илинүү кекиликтин колго түшүшү, өлүмү, жашоосунун түгөнүшү катары сүрөттөлөт. Аны өспүрүм жөнөкөй, оңой иш катары көрөт.

Башка бир фразада *баш* сөзү колго түшүп, жашоо менен коштошууга даяр кекиликтин абалын туюнтат: *Кекилик башын тузакка салып алып, канатын парп эттире секирип кайра жыгылат ...* [1]. Канаттуунун аргасыз кыймыл-аракети аны кутулууга алып келбейт.

Баш – ойкампа. Анда эстутумду уюштуруучу, акыл-ойду жөндөөчү, маалымат топтоочу, сактоочу жана таркатуучу мээ органы жайгашкан. Айрым учурларда *баш* сөзү мээ, жогорку нерв системасы, акыл-эс кызматын атоодо да колдонулат: *Алагды болгон Шакирдин башына*

эч нерсе түшкөн жок – өзү мында отурганы менен көңүлү бүт бойдон адырда ... [1]. Бул жерде каармандын ой-диги, акыл-эси ушул жагдайдан оолактап, алыскы адырды элестетип жаткандыгы айтылат. Барыш жөндөмөдөгү *башына* сөзүндө “акыл-оюна, оюна, акыл-эсине, эсине, мээсине” деген маанилер берилген.

Сокур каармандын *башы* ойкампа катары бүтүн эмес. Анын түзүмүндө көрүү элестери, образдары берилбейт. Ошондуктан көзсүз баштын ээси башка органдарын көбүрөөк иштетет: *Жүзүнө демейкиден өзгөчө сергектик топтолуп, башын болор-болбос кыйшайта берип, бирде оң кулагын, бирде сол кулагын кээде оңго, кээде солго багыттайт* [1]. Каарман айлана-чөйрөнү көрбөйт, андагы көрүнүштөрдү, байланыштарды, кыймылдарды элестете албайт. Ошондуктан ал башка активдүү сезүү органына басым жасайт. Дүйнөнү кулагы аркылуу андоого аракеттенет. Башын кыйшайтуу, эки тарапка багыттоо – табигый абал. Сүйлөмдө баш дене бөлүгү гана эмес, сезип туюу, маалымат алуу, аңдап билүү органы катары кызмат кылат. Баштын кыймылы сезимди иштетүүгө багытталат.

Кээде *баш* сөзү денотатынын бир тарабын, бир бөлүгүн гана атап калат. Баш кийим бул денотаттын бир бөлүгүн гана каптайт. Төмөнкү фразида *баш* сөзү денотаттын үстүңкү, төбө жагын гана белгилейт: *Бир убакта табакты ала коюп, баятан бакылдап күлгөнүн токтотпогон орсок тиши Калыстын башына палоосу менен кийгизип койду – палоонун ак майы Калыстын көйнөгүн жууп кетти* [1]. Азык салынган табак башты толук жаап калбайт. Бул жерде синекдохалык катышты көрүүгө болот: семантикалык жактан заттын бир бөлүгү аны бүтүндүк катары белгилейт. Баштын үстүңкү бөлүгү анын көлөмүнө барабар эмес.

Синекдоха төмөнкү фразида байкалбайт: *Балдар байкашкан эмес, Жокен жол боюна далдаланып жаткан экен, көйнөгүн башына каптап алып, карагандан “Бух-х!” деп чыга калганда, эшек шарт эте суу жеген аңгек жакка буйтай берип секирип өтүп кеткенде, балдар анын үстүнөн бөрктөй учуп, как жолго чабылып жыгылышты ...* [1] Көйнөк башты толук жаап алат. Бирок бул жерде айтсак болот: көйнөк баш кийим эмес. Аны шок өспүрүм шакаба үчүн, башкаларды мазактоо үчүн башына каптап алган. *Кап-/кеп-* уңгусу этишти гана эмес (*капта-, капташ-, кепте-* ж.б.) көп заттардын аты катары, сөз жасоочу каражат катары колдонулат (*кап, кап-чык, кеп, кеп-ин, кеп-ка, бет-кап, аяк-кап* ж.б.).

Баш сөзүнүн колдонулушунда дагы бир табигый алогизм бар. Ур-токмокко алганда бетке чабуу, башка чабуу аракеттери маанилеш эле болуп калат. Романда алар жиктелет: *Аны алдына бүктөп басып, бети келсе бетине, башы келсе башына муш менен былчылдатып салып кирди* [1]. Бул жерде *бет* сөзү баштын алдыңкы жагын, жаак жагын атап, *баш* сөзү анын жогорку чач өскөн тарабын атап келген. Бул контекстте *баш* сөзүнүн семантикалык көлөмү чектелген: ал дененин моюндан жогорку бөлүгүнүн аты болбой калган.

Ушул эле окуянын андан ары жүрүшүн сүрөттөдө жазуучу *баш* сөзүнө бүтүн маани берет. Анда баштын бет бөлүгү обочолонбой каралат: *Жокен колунан суурулуп чыгып кеткен соң, жаны аябай ачышкан Саяк эми Калысты да баштан ары карсылдатып салып жатты* [1]. Бирок уруп-согууну карсылдатып деген тууранды сөз менен белгилениши баштын катуу бөлүгүн гана мушка алып жаткандыктын белгиси катары байкалат. Мурунку сүйлөмдө уруп-согууну мүнөздөөгө *былчылдатып* тууранды сөзү колдонулган эле. Бул аракет мурун, көз, ооз, бет бөлүктөрүндө гана ишке ашат.

Алсыздыкты, чаалыгууну аргасыздыкты башты тике кармай албагандык билгизет. Ооруп-сыркап жүргөн киши да баш көтөрүп кейкейбейт. Ушундай абал кийинки фразида сүрөттөлөт: *Акыры чарчап кеттиби, тарашадай болгон кичинекей комузун колуна алып, башын төмөн салаңдатып алды да, берилип черте баштады* [1]. Психологиялык мүмкүнчүлүк дене бөлүгүн алып жүрүүдө да билинет. Сүйлөмдө *баш* уңгусу эки ирет кездешет: биринчи уңгу дененин жогорку өтө зарыл бөлүгүн, экинчи уңгу чертүү аракетинин башталышын атайт (*баштады*).

Демейде *баш* сөзүнүн денотаты катары дененин жогорку бөлүгүн түшүнсөк, дене горизонталдык абалда жайгашканда денотаттын позициясы өзгөрөт. Төмөнкү сүйлөмдө баштын тамашаны көрүп, угуп, байкап туруучу касиети актуалдашат: *Шакир менен Саяк экөө айвандын саал караңгыланган бурчундагы тапчанда төшөктөн балапанча баш чыгарышып, бир нече гана метр бет маңдайындагы чоң чарпаяда өтүп жаткан кызык тамашадан көңүл*

албай олтурушат [1]. Персонаждардын денелери төшөктө, жууркан алдында, алар көрүү, угуу, түшүнүү сапаттарына ээ гана органын төшөктөн чыгарышкан болуп жатат. Ансыз деле адам жатканда себепсиз башын чүмкөбөйт. *Ал эми Шакир да жаздыктан баш көтөрө мойнун буруп, Бекмат ар убак комуз чертип отурчу дөбөчөдөн, эки адамдын жанаша отурушкан караанын көз учуна үрүл-бүрүл илинтти* [1] фразасында баштын горизонталдык абалдан кадимки, демейдеги тике абалына өтүшү, көрүү органы аркылуу кайсы бир караандарды байкагандыгы сүрөттөлөт.

Дагы бир мисал келтирели: *Жазылган, - деди баятан кыймылсыз болгон Бекмат баш көтөрүп* [1]. Бул мисалда *баш көтөрүп* айкашынын колдонушуна контекст катары каармандын тынч, жөн гана, аракетсиз, суз турушу жана абалга өз пикирин билгизиш үчүн өйдө карашы белгиленет.

Дененин *баш* бөлүгүн дайым эле ээси көтөрбөйт. Айрым шарттарда аны башкалар өйдө кылып коюшу мүмкүн. Төмөнкү үзүндүдө дарактан учуп түшкөн каармандын шылкыйган башын сүйөп, таёо жөнүндө айтылат: *Бекмат төрдө Саяктын башын аяныч менен жөлөп олтурат* [1]. Мында “баш көтөрүү” мааниси жок. Баш ээсинин эси ооп калган. Аны башка каарман өйдө кылды. Текстте “башын көтөрүү” мазмуну берилген. Каармандын оор абалына болгон экинчи тараптын кам көрүү, боор ооруу сезими *аяныч менен* (зат+жандооч) түрмөгү аркылуу туюнтулган.

Көпчүлүк сүйлөмдөрдө *баш көтөр-* айкашы бир эле адамдын дене бөлүгүнүн жогорку тарапка, өйдөгө карай кыймылын атаса, төмөнкү сүйлөмдө бул бөлмөдө жайгашкан 4-5 кишинин чогуу аракетин көрсөтөт: *Керебеттерде жаткан адамдар бир-бирден баш көтөрө алик алышты* [1]. Салам берүү, саламга алик алуу жөрөлгөсү – элдик салттын элементи. Текстте бөлмөдөгүлөр кезектешип баш көтөрүп саламга жооп беришти.

Синекдохалык катыш төмөнкү сүйлөмдө да бар: *Кемпир да акыркы медеги болгон сокур небересинин башынан, маңдайынан алсыз колун араң көтөрө сылап, эчкирип ыйлап жатты* [1].

Мында *башынан* сөзү “(баштын) чачтуу бөлүгүнөн, чачынан, төбөсүнөн” маанисин туюнтуп, *маңдайынан* сөзүнүн толуктоосунда кемпирдин сокур небересин аяп эркелеткендигин, арманын, кайгысын билдирет. *Сылап* этиши кыймылдагы аярлык, боор ооругандык, жагымдуулук сезимдерин презентациялап турат.

Баш – аёонун объектиси. Анын ээсине карата мээримдүүлүк сыйлоо, ыйлоо ыкмалары аркылуу билдирилди. Ошол органдын өзүнүн кыймылы да персонаждын психикалык оор абалын көрсөтө алат: *Ошондо Саяк боз топуракка колдорун суга, аны кайра-кайра мыжыгып, башын булгалай, өксөп ыйлап кирди ...* [1]. Мында булгалай этиши дененин эң зарыл бөлүгүн катуу кайгыдан улам ары-бери чайкап, бир абалда кармай албай топуракка чүмкөп, топуракка ороп жатышын көрсөтүш үчүн колдонулган.

Баш көтөрүү кыймылы мындагы объекттин бөлүгүн да контекст катары кабыл алат. Романдын персонажынын сокур көзү, андан чыккан жаш *баш көтөрүп* синтагмасынын чөйрөсүн түзүп текстке кирет: *Саяк сокур көздөрүнөн жааш сүртүнө баш көтөрүп, төмөн көздөй басты, бирок арабага отурбай, аны жандап өтүп баратты* [1]. Баш көтөрүү аракетине каармандын төмөн карай кадам салып жүрүүсү өзгөчө контрастты түзүп, анын кайгысын күчөткөн тексттик чөйрө болуп калды.

Баш көтөрө айкашы башка бир контекстте да көпчүлүктүн кыймыл-аракетин туюнтат: *Баш көтөрө козголуша беришти, кайра сельсоветтин өзүнөн сөз күткөндөй болушту* [1]. Мында айылдык кеңештин башчысына келген *кыштак аксакалдары жөнүндө сөз жүрөт. Мурунку сүйлөмдө* отурган чалдар тууралуу айтылат. Бул айкаштагы маани келтирилген үзүндүдө купуя берилет. Этиштик *-уш -уш* мүчөлөрү анын “орунпайы” катары кызмат кылат – (чалдар/аксакалдар) козголуша беришти, ... болушту. Булардын субъекти мурунку сүйлөмдө берилген, мында кайталанбады.

Романда *баш көтөр-* сөз айкашы психикадагы капыстан пайда болгон өзгөрүүнү туюнтууда да колдонулат: *Саяк селтең эте баш көтөрүп, өз жүзүн Иван Матвеевич тарапка тушмалдап бурду* [1]. Каарман өзү күтпөгөн ойго реакция жасап демейдеги сүйлөшүү абалын

өзгөртөт. Анын башынын экинчи каарманды карай чамалап (сокур да!) бурулушу да айкаштын контекстин түзүп турат.

Кээде биз талдап жаткан айкаштын контексти татаалыраак мүнөздү кабыл алат. Баш көтөрүү кыймылы төмөнкү сүйлөмдө: 1) жаздыкты чыканактоо; 2) терезе тушундагы дарактардын шабыртын угуучу; 3) жаап жаткан жамгырдын добушун тыңшоо менен биргеликте берилет: *Ал жаздык чыканактай баш көтөрүп, терезенин тушундагы кандайдыр бир дарактын жалбырактарын сабап, жамгыр жаап жаткандыгын укту* [1]. Сөздөрдүн мааниси убакытка карата түрдүүчө катышта болгону менен (*көтөрүп* – натыйжа, *сабап* – натыйжа+процесс, *жаап жаткандыгын* – учурдагы жүрүп жаткан процесс, объект, *укту* – натыйжа) жагдайды сүрөттөөгө бирдей катышкан.

Персонаж сокур болгондуктан анын баш көтөрүү максаты бир тараптуу: *Саяк саал баш көтөрө, кимдин шарпасы экендигин тыңшап, бирок үн каткан жок* [1]. Контексттеги *шарпа, тыңша* сөздөрү объекти көрүү үчүн эмес (башкаларчылап), ал чыгарган шабыртты, үндү аңдап билүү үчүн болгон аракетти туюнтат. Төмөнкү үзүндүдө өтө мас каармандын кыймыл-аракетинин кескин өзгөрүлүш *баш көтөр*- айкашы менен белгиленет: *Жокен чалкасындагы калыбында каткырып күлдү да, анан эски диванды кычырата баш көтөрдү* [1]. Каарман чалкасынан жаткан абалын тез өзгөртүп, өз оппонентине басынтып сөз айтыш үчүн өйдө болушун көрсөтүү – *баш көтөр*- айкашын колдонууга негиз. Анын каткырып күлүүсү, диванды кычыратуусу текст үчүн психикалык-физикалык фонду түзөт.

Психикалык кескин өзгөрүү, капыстан айтылган маалыматтын таасири да аталган айкашты пайдаланууга себеп болот: *Саяк селт эте баш көтөрдү* [1]. Саяк Жокендин экинчи аялы болгондугу жөнүндөгү жоромолунун тастыкталышына болгон кескин реакциясы ушундай мүнөздөлөт. Мындай кескин баш көтөрүү башка мисалдарда да берилген.

Каралып жаткан сөз айкашы кененирээк контекстте да колдонулат: *Шакир чочуп кетип баш көтөрсө, өз төшөгүндө жаткан болот* [1]. Бул сүйлөмдө *төшөгүндө* сөз формасы ири контекстти, каарман жайгашкан кенен орунду туюнтуп турат. Бул мейкиндиктин бир чекесинде гана баш көтөрүү аракети жүрөт.

Жыйынтыктар:

1. Реалдуу эмес, гипотетикалык контекст да баш сөзүнүн колдонулушуна жол ачат. Бул учурда ал аздектөөнү, барктоону өтө талап кыла турган заттын номинанты болуп калат. Төмөнкү шарттуу мазмундагы сүйлөмдө эрктүү болууга, намысты коргой билүүгө, сөккөндү сөгүүгө, басынтканга жооп берүүгө нускоо бар экендиги айтылды;

2. Мында адамдын реалдуу *башы* жөнүндө сөз айтылбайт. Эгер бир адам өтө аздектеген нерсесине экинчи адам кесирлик кылса, ага жооп берүү абзел. Албетте, “Урганды ур” принциби инжилде, буддизмде, исламда таркалган диний “Бир жаагыңа салса, экинчи жагыңы тосуп бер” формуласына шайкеш эмес. Келтирилип талданган мисалдарда дененин баш бөлүгүнүн кыймылы дене ээсине таандык болгон аракет катары мүнөздөөгө алынды;

3. *Баш* лексемасынын когнитивдик-семантикалык көп түрдүүлүгүнүн көркөм контексттин алкагында талдоого алынышы; “Баш” концептинин физиологиялык-анатомиялык, психологиялык, менталдык-психикалык, ж.б. аспектилеринин конкреттүү мисалдарда мүнөздөлдү;

4. “Баш” концептине тиешелүү парадигма-синтагматикалык түзүмдөрдүн ачыкталышы; алардын ичинен Ш.Абдырамановго мүнөздүү типтүү конструкциялар көрсөтүлдү.

Адабияттар тизмеси:

1. **Абдыраманов, Ш.** Тагдыр. Роман. [Текст] / Ш. Абдыраманов — Фрунзе: Кыргызстан, 1980. — 448 б.
2. **Абдулатов, А.А.** Паремияларды когнитивдик-педагогикалык максатта сыпаттоонун айрым проблемалары [Текст] / А.А. Абдулатов. – Ош: ОшМУ, 2006. - 149 б.
3. **Абдыракматова, Н.К.** “Жан” концепт фразеологизмдерде [Текст] / Н.К. Абдыракматова, Ж.О. Дюшеков // Кыргыз тили жана адабияты. – Бишкек, 2007. - №11. – С. 105 - 110.

4. Бейшенова, Ж.А. Анализ концепта «Успех» среди студентов-кыргызов [Текст] / Ж.А. Бейшенова // Язык, культура, этнос. – Бишкек, 2017. – С. 91-96.
5. Зулпукаров, К.З. Слово как средоточие лингвоэтнокультурных концептов [Текст] / К.З. Зулпукаров // Вестник КГНУ им. Ж. Баласагына. – 2014. – Спец.вып. – С. 246-251.
6. Зулпукаров, К.З. Описание концепта “Ой/Мысль” в песнях: номинативный аспект [Текст] / К.З. Зулпукаров, С.К. Пазылова // Наука, новые технологии и инновации Кыргызстана. – Бишкек, 2019. - №2 – С. 169-173.
7. Юдахин, К.К. Киргизско-русский словарь [Текст] / К.К. Юдахин – М.: Сов. энц., 1965 – 973 с.
8. Jahendoff, R. What is a concept? // Frames, fields and contrasts. New essays in semantics and lexical organization. – Hillsdale, 1992 – С. 629-643.

DOI:10.54834/16945220_2023_1_118

Поступила в редакцию: 18.02.2022 г.

УДК: 81, 36(81, 0)

Кыргызбаева Р.З.*преп. Кыргызско-Узбекского Межд. Универ. им. Б. Сыдыкова, Кыргызская Республика*

КЫРГЫЗ ТИЛИНДЕГИ ТААНДЫК КАТЕГОРИЯСЫНЫН ГРАММАТИКАЛЫК КАРАЖАТТАРЫ

Бул жумушта изилдөөнүн предмети катары кыргыз тилиндеги таандык категориясынын грамматикалык каражаттары каралды. Изилдөөнүн максаты - морфологиядагы таандык категориянын маани-мыңызын, жалпы касиеттерин бир өңүттө сыпаттап берүү болуп саналат. Изилдөөдө морфологиялык талдоо, салыштыруу, мүнөздөө усулдары колдонулду. Изилдөөнүн натыйжаларына таандык категориянын жалпы теориясы каралып, кыргыз тилиндеги өтө таркалган көз караштар сынга алынып, тыкан, так моделдер сунушталды. Морфологиянын таандык категориясы синтаксистик “чүмбөттөн” бошотулуп, өзүнчө система катары берилди. Таандык категорияны аныктоодо өзүнө гана тиешелүү чен-өлчөмдөрү көрсөтүлдү. Бул натыйжалар макаланын мазмунунун жаңылыгын тастыктайт. Морфологиялык категорияларды өз деңгээлинин чегинде гана изилдөөгө, башка деңгээлдер менен чаташтырбай кароого негиз болот. Изилдөөнүн жүрүшүндө таандык категориянын маңызы жана статусу аныкталып, анын мазмунун түзгөн өзгөчөлүктөр изилденди. Келтирилген материалдар тилдин морфологиясын иликтөөгө ишенимдүү өбөлгө болот. Анын жыйынтыктары, такталган материалдар морфология жана кыргыз тилинин практикалык курсун өздөштүрүүдө, зат атоочтун таандык категориясы боюнча маалымат берүүдө колдонууга сунушталат.

Негизги сөздөр: таандык; посессивдүүлүк; тиешелүүлүк; морфологиялык категория; синтаксис; кыргыз тили; түрк тилдери; зат атооч; сөз айкаштар.

ГРАММАТИЧЕСКИЕ СРЕДСТВА КАТЕГОРИИ ПРИНАДЛЕЖНОСТИ В КЫРГЫЗСКОМ ЯЗЫКЕ

В данной работе предметом исследования были рассмотрены грамматические средства категории принадлежности в кыргызском языке. Цель исследования - описать значение и общие свойства категории принадлежности в морфологии в одном аспекте. В исследовании использовались методы морфологического анализа, сравнения и характеристики. Была рассмотрена общая теория категории, относящаяся к результатам исследования, подвергнута критике весьма распространенные взгляды на кыргызский язык, предложены четкие и точные модели. Категория, относящаяся к морфологии, освобождена от синтаксического «засилья» и представлена как отдельная система. При определении категории идентичности отображались только связанные с ней измерения. Эти результаты подтверждают новизну содержания статьи. Есть резон изучать морфологические категории только в пределах своего уровня, не смешивая их с другими уровнями. В ходе исследования были определены сущность и статус категории принадлежности, а также изучены признаки, составляющие ее содержание. Приведенные материалы послужат надежной основой для исследования морфологии языка. Его результаты, уточненные материалы рекомендуются для использования при освоении практического курса кыргызского языка и морфологии, предоставляя информацию о категории принадлежности имен существительных.

Ключевые слова: принадлежность; посессивность; притяжательность; морфологическая категория; синтаксис; кыргызский язык; тюркские языки; существительные; словосочетания.

MEMBERS OF BELONGING IN THE KYRGYZ LANGUAGE

In this paper, the subject of the study was the grammatical means of the category of belonging in the Kyrgyz language. The purpose of the study is to describe the meaning and general properties of the category of belonging in morphology in one aspect. The study used methods of morphological analysis, comparison and characterization. The general theory of the category related to the results of the study was considered, very common views on the Kyrgyz language were criticized, and clear and precise models were proposed. The category related to morphology is separated from syntactic “dominance” and presented as a separate system. When defining an identity category, only the dimensions associated with it were displayed. These results confirm the novelty of the content of the article. There is a reason to study morphological categories only within the limits of one’s own level, without mixing them with other levels. In the course of the study, the essence and status of the category of belonging were determined, and the features that make up its content were studied. These materials will serve as a reliable basis for the study of the morphology of the language. Its results, refined materials are recommended for use in the development of a practical course of the Kyrgyz language and morphology, providing information on the category of belonging of nouns.

Keywords: *belonging; possessiveness; property; morphological category; syntax; Kyrgyz language; Turkic languages; nouns; phrases.*

Жактама-посессивдик формалар кыргыз тилдеринде “Таандык категориясы” аталышында белгиленет. Таандык категориясы бул биздин изилдөө иштин предмети болуп саналат. Атайын изилдөө үчүн ушул категорияны тандап алдык. Албетте, анын себептери бир топ.

Түркологияда таандык категориясы түрдүү өңүттөрдө сыпаттоого алынган. Анын маани-маңызын ачууга, грамматикалык кызматын аныктоого көптөгөн эмгектер арналган. Таандык категориясын изилдөөгө атайын эмгектер (Н.К. Дмитриев, Э.В. Севортян, С.С. Майзель, С. Кудайбергенов, К. Назаров, Т. Тачмуратов, С.Н. Иванов, Г.А. Абуханов, С. Асиддинов ж.б.) арналып, морфология боюнча ири монографиялардын курамында да (И.А. Батманов, А.К. Воробков, Н.А. Баскаков, Н.П. Дыренкова, В.В. Решетов, М.Ш. Ширалиев, А.Н. Кононов, Е.И. Убрятова, Э.Р. Тенишев, К. Дыйканов, А.М. Щербак, З.Г. Ураксин, Т. Садыков, И. Абдувалиев, ж.б.) кенен каралган [1]. Бул категорияны талдоодо, анын жалпы түзүмүн, касиеттерин аныктоодо бирин экинчиси танган, бири-бирине коошпогон көз караштар бар экендиги байкалат. Анын курамын, өзгөчө сапаттарын так, даана, кынтыксыз аныктоо зарылчылыгы сезилип турат. Изилдөөнүн максаты болуп кыргыз тилинин материалында таандык категориянын толук моделин иштеп чыгуу эсептелинет. Бул милдетти аткарууга жетиштүү теориялык өбөлгөлөр бар [2].

Материалдар жана методдор. Изилдөөнүн объектиси катары морфологиялык таандык категориянын кыргыз тилиндеги парадигмасы тандалып алынды. Таандык категория дайыма бир же бир нече затты жекелик жана көптүк сандагы үч жактын бирине тиешелүү кылып көрсөтөт. Кандайдыр бир заттын, белгинин, сапаттын, аракеттин үч жактын бирине караштуу болуп айтылышы кыргыз тилинде атайын мүчөлөрдүн жардамы менен берилет. Алар таандык мүчөлөр деп аталат.

Жактама-посессивдин жакталышынын бир кемчилдиги бар. Ал парадигма “Зат атооч” аталышынын алдында көрүнөт. Ага ылайык аффикстер зат атоочтордо эле эмес, ат атоочтордо (мунуң эмнең?), сан атоочто да (сенин миллионуң курусун, үчөөң калгыла), кыймыл аракетте (иштешиң керек/ иштөөң керек), субстанциялык сын атоочто, атоочтукта (калганың дурус; калганыңар кеткиле ж.б.у.с.) колдонулууга жөндөмдүү экендиги жакшы белгилүү. Таандык категория негизинен зат атоочторго мүнөздүү. Бирок таандык формаларды уюштуруучу мүчөлөр затташкан айрым сын атоочторго, сан атоочторго жана атоочтуктарга, кыймыл атоочторго да жалгана берет [3]. Алиге *бетинин кызылы* өчө элек. Жайнакка *окшогондордун ону* кошулар, *жүзү* кошулар, *миңи* кошулар (Ч. А.). *Күндүн жааганы* уламдан-улам калыңдады (К. Ж.). *Пландын аткарылышы* жаман эмес. Бул мисалдар жактама-посессивдик сөз түркүмдөрүнүн ортосундагы сөз өзгөртүүчү категория зат атоочто гана пайдаланылбайт деп эсептөөгө негиз болуп берет. Аны зат атоочтун чегинен чыгарып, бардык сөз түркүмдөрүнүн арасындагы

категория катары каралышы керек.

Эң башкысы, изилдөө үчүн теманын тандалышына – тилдин эгоцентридик талаа системасындагы жактама-посессивдик парадигмаларынын мааниси негиз болуп берди. Мына ушулардын бардыгы башка грамматикалык категориялар менен байланышта таандык категориясын тереңдетип изилдөөнү талап кылды.

I, II жактын таандык мүчөлөрү, III жактыкынан айырмаланып, дайыма заттын адамга карата болгон катышын билдирет: *Менин апам, биздин китебибиз, сенин калем сабың, силердин мектебиңер*. III жактын таандык мүчөсү болсо заттын адамга да, адамдан башка заттарга да карата болгон катышын билдирет: *студенттин китеби, окуучунун дептери, мугалимдин жардамы, машинанын эшиги, тоонун башы, колхоздун багы*.

Таандык категория ар түрдүү маанилерди билгизе алат. Кыргыз тилинде таандык маани эки түрдүү жол менен берилет: 1) морфологиялык жол жана 2) морфологиялык-синтаксистик жол. Изилдөөбүздө морфологиялык жол менен жасалган таандык афикистердин кайсы маселелери каралып, кайсы маселелери карала электигин чечмелейбиз.

Бул жерде таандык маани уңгу менен туунду сөздөргө таандык мүчөлөрдүн жалганышы аркылуу берилет. Мындай учурда таандык мүчө уланган сөз ээленүүчү заттын атын билдирсе, таандык мүчө элөөчү жакты туюндурат. Мисалы: *китебим* десек, *китеп* ээленүүчү зат, ага уланган I жактын жекелик түрүнүн *-им* мүчөсү э элөөчү жак сүйлөөчү экендигин (I жакты туюнтуучу *менин* деген сөздү) билдирип турат. Таандык маанинин морфологиялык жол менен берилишинде элөөчү жак таандык мүчө аркылуу эле белгилүү болуп тургандыктан, көпчүлүк учурда илик жөндөмөсүндө туруучу элөөчү жак айтылбайт: *Таягы* колдон түштү (Т. С.). Милиса менен келип, *энчимди* бөлдүрүп алам (Т. С.).

Таандык мүчөлөр маанилик өзгөчөлүктөрүнө карай *жакчыл таандык мүчө (-ым, -ың, -ы, -ыбыз ж.б.)* жана *жалпы таандык мүчө (-ныкы)* болуп эки топко бөлүнөт.

1. Жакчыл таандык мүчөлөр бир же бир нече заттын үч жактын бириндеги бир же бир нече затка (адамга) таандык экендигин билдирет. Жакчыл таандык мүчөлөр уланган зат атоочтор бир эле мезгилде ээленүүчү затты да, элөөчү жакты да жана алардын сандык маанисин да (жекелик же көптүк санда экендигин) билдирет. Мисалы: *китебим-ээленүүчү зат китеп*, элөөчү жак-жекелик сандагы I жак (*мен*); *дептериңер- ээленүүчү зат дептер*, элөөчү жак-көптүк сандагы II жак (*силер*).

2. Жалпы таандык мүчө жакты, сандык маанини билдире албайт. Ал тек гана таандык маанинин бар экендигин туюндурат. Бул мүчө уланган сөздүн кайсы жактык жана сандык мааниде экендиги ошол сөздүн өзү билдирип турган жактык жана сандык маанилерге ылайык аныкталат. Мисалы: *мен* (I жак жекелик сан)- *меники* (I жакка, жекелик санга таандык), *сеники* (II жак, жекелик сан), *-силердики* (II жак, көптүк сан) [4].

Кыргыз тилинде таандык маани морфологиялык жол менен гана уюшат. Ал эми бул категорияны синтаксистин алкагында иликтөөнү, сөз айкаштардын курамына кошуп талдоону калпыстык деп эсептейбиз. Биз таандык категорияны тилдин эгоцентристик талаасынын ири түзүүчүсү болгон жактык-посессивдик парадигмалардын курамында анализге алабыз.

Изилдөөнүн жүрүшүндө таандык категориянын маңызы жана статусу аныкталат, анын мазмунун түзгөн өзгөчөлүктөр баяндалат, категорияны жараткан морфемикалык каражаттар синхрондук-салыштырма планда каралат.

Ошентип, биз кыргыз тилиндеги жактык-посессивдик сөз өзгөртмө формаларына ат атооч сөздөрдүн жана тилде таандык морфемалардын бөтөнчөлүктөрүн эгоцентристик түшүнүктөгү көз караштан кыска сыпаттоо жүргүзүүгө аракет кылабыз.

Таандык категориянын ичинде бир эле учурда предметке ээлик кылган тарапты, ал ээ болгон предметти туюнта турган мүчөлөрдү өзүндө кармай ала турган субстантивдик сөз формалары жыйынтыкталат. Ээликке өткөн предмет сөздүн уңгусундагы өзөктүк морфемадан турат, ал эми ээлик кылган тарап жактык-посессивдик мүчөлүк морфемаларда болот.

Биз таандык категорияны морфологиялык өңүттө гана сыпаттай алабыз. Кыргызча жактык-посессивдик парадигма сегиз элементтен турат:

- 1) *-м, -ым, -им, -ум, -үм* (бала-м, жан-ым ...);
- 2) *-ң, -ың, -иң, -уң, -үң* (бала-ң, жан-ым ...);
- 3) *-ңыз, -ыңыз, -иңыз, -уңыз, -үңыз* (бала-ңыз, жан-ыңыз ...);
- 4) *-ы, -и, -у, -ү; -сы, -си, -су, -сү* (бала-сы, жан-ы ...);
- 5) *-быз, -биз, -буз, -бүз* (бала-быз, жан-ыбыз ...);
- 6) *-ңыз, -ңиз, -ңыз, -ңүз* (бала-ңыз, жан-ыңыз ...);
- 7) *-ңыздар, -ңиздер, -ңыздар, -ңүздөр, -ыңыздар, -иңыздер, -уңыздар, -үңыздөр* (бала-ңыздар, жан-ыңыздар ...);
- 8) *-ы, -и, -у, -ү; -сы, -си, -су, -сү* (бала-сы, жан-ы ...).

Көрүнүп тургандай, жактык-посессивдик парадигма сегиз компоненттен турат. Алар бир кылка эмес. 3-жактын жекече, көптүк түрлөрү бирдей, омонимдик катышта (4, 8), 2-жак одоно жана сылык түргө ээ (2-3, 6-7).

Бул парадигма зат атоочтор үчүн универсалдуу эмес. Бул системага көп аталыштар кире албайт. Анткени айрым предметтер тигил же бул тарапка тиешелүү боло албайт. Мисалы, астрономиялык аталыштар (космос, Юпитер, Марс ...), абстракттуу заттар (чексиздик, барабардык, түпкүр ...), географиялык сөздөр (Арктика, Атлантика, Африка ...), өсүмдүк бөлүктөрү (жалбырак, кабык, бутак ...) ж.б. сөздөр келтирилген парадигмага сыйбайт. Анткени алар кайсы бир тарапка (сүйлөөчүгө же угуучуга) таандык боло албайт. Ошондуктан таандык категориясын универсалдык система катары караган морфологдорго кошула албайбыз. Себеби айрым сөздөр жактык-посессивдик мүчөлөрдү кабыл ала албайт: Юпитер-им, Юпитер-иң, Юпитер-и ... деп айтууга таптакыр болбойт. Буга тил мыйзамы жол бербейт. Кайсы бир сөздөр 3-жакка гана таандык болушу мүмкүн: (дарактын) жалбыраг-ы, (короздун) текөөр-ү ж.б. Тил жалбыраг-ым, жалбыраг-ыбыз сыяктуу формаларга жол койбойт.

Кудай теонимине да дефективдүү парадигма мүнөздүү. Ал дээрлик бардык учурда 1-жактын же 3-жактын жекече түрүндө колдонулат. Ал эми калган формалар ал сөзгө жат: Кудайым ай! (1-жак, жеке түрдө), Яхве – еврейлердин Кудайы (3-жак, жеке түрдө).

Бүтүн эместик, “чалалык” жактык-посессивдик парадигманын көптүк түрүндө да кездешет. Бир элдик ырга кайрылалы:

Кызыл көрпө тебетей
Кийер бекен биздин жар.
Кызыл жүздүү селкини
Сүйөр бекен биздин жар.

Бул жерде биз үчүн жар сөзү зарыл, анткени ал таандык категориянын элементи катары колдонулган. Стандарттык парадигма аны биздин жарыбыз түрүндө көрсөтмөк: (*менин*) жарым, (*сенин*) жарың, (*сиздин*) жарыңыз, (*анын*) жары; (*биздин*) жарыбыз, (*силердин*) жарыңар, (*сиздердин*) жарыңыздар, (*алардын*) жарлары. Бул мисалдар – нормативдик бүтүн парадигма. Биз келтирген төрт сапта жар сөзү мүчөсүз колдонулган. Кыргыз тили буга жол берет. Прадигманы толук, бүтүн система деп айтууга болбойт.

Кыргызча таандык категорияны башка тектеш тилдердеги посессивдик формалар менен салыштырууга мүмкүн. Мисалга аны якут тилиндеги таандык категория менен жандаштырып, эки тилдеги окшоштуктарды, бөтөнчөлүктөрдү белгилөөгө болот. Бул жерде да асимметрия кубулушун, системанын башкача түрдө түзүлүшүн көрөбүз: ат-ым, ат-ың, ат-а “аты”, апыт “атыбыз”, ак-кыт “атыңар”, ат-тар-а “аттары” [5]. Мында парадигма бүтүндүктү түзөт. Бирок 3-жактын көптүк түрүндө -тар мүчөсү обочолонуп турат. Көптүктүн 1-жагында жана 2-жагында өзгөчө фонетикалык кубулуш жүргөн: уңгунун акыркы үнсүз тыбышы мүчөнүн башкы тыбышы менен үндөшүп кеткен. Бул өзгөрүү ассимиляция законуна жараша жүргөн.

Бул парадигма кыргыз тилиндеги жак категориясына салыштырмалуу “чала” көрүнөт.

Анткени якут тилинде сылык форма жок, анын жекече жана көптүк түрлөрү өзүнчө жиктелбейт. Мында да асимметрия кубулушунун таасири жүргөн.

Ушул пикирлерди эсепке алып, биз таандык категорияны морфологиянын гана тутумуна кийирип, аны толук, бүтүн парадигма катары карабайбыз. Ал өзүн дефективдүү парадигма, кемтик түзүм катары сыпаттоого жол ачат.

Биз эми бул категорияны морфологиянын чегинен чыгарып, синтаксистик категориялар менен чатыштырып, булар менен кошо караган көз карашка токтолобуз.

Түркология менен кыргыз тил илиминде морфологиялык жактык-посессивдик формаларды сөз айкаштары, сүйлөмдөр менен биримдикте, чогуу иликтөө жүргүзүлүп келет.

Морфологиянын деңгээлинде көп окуу китептеринде, атайын изилдөөлөрдө таандык категорияга аныктоочтуу сөз айкаштарын жана ээ + баяндооч түзүмүндөгү сүйлөмдөрдү кошуп карап жүрүшөт:

1. Аныктооч + аныкталуучу формасындагы сөз айкашы: менин китебим, сенин китебиң, анын китеби ж.б. Бул мисалдар морфологиядан тышкары каралууга тийиш.

2. Ээ + баяндооч формасындагы сүйлөмдөр: китеп меники, китеп сеники, китеп аныкы ж.б. Булар – сүйлөмдөр. Алар морфологияга зорлук менен киргизилип калган [1, 2, 3, 5, 6, 8]. Таандык категорияга жыгач күрөк, таш бака, бет май мисалдарын (К. Дыйканов), айылдык бала, *шаардык кыз* атрибутивдик сөз айкаштарын (И. Абдувалиев) да кошуп жүрүшөт. Мында эки деңгээл, морфология менен синтаксис чаташтырылган, морфологияга зомбулук көрсөтүлүп, синтаксистик фактылар анын курамына жасалма киргизилип калган.

Жыйынтыктар:

1. Бул изилдөөдө таандык категориянын жалпы теориясы каралып, кыргыз тилиндеги өтө таркалган көз караштар сынга алынып, тыкан, так моделдер сунушталды;

2. Морфологиянын таандык категориясы синтаксистик “чүмбөттөн” бошотулуп, өзүнчө система катары берилди;

3. Таандык категорияны аныктоодо өзүнө гана тиешелүү чен-өлчөмдөрү көрсөтүлдү;

4. Изилдөөнүн жүрүшүндө таандык категориянын маңызы жана статусу аныкталып, анын мазмунун түзгөн өзгөчөлүктөр изилденди. Келтирилген материалдар тилдин морфологиясын иликтөөгө ишенимдүү өбөлгө катары сунушталат.

Адабияттар тизмеси:

1. **Дмитриев, Н.К.** Категория принадлежности. Исследование по сравнительной грамматике тюркских языков [Текст] / Н.К. Дмитриев. – Москва, 1956. – С. 33-39
2. **Дыйканов, К.** Имя существительное в киргизском языке [Текст] / К. Дыйканов. – Фрунзе, 1955. – 184 с.
3. **Орузбаева, Б.** Азыркы кыргыз адабий тили [Текст] / Б. Орузбаева, А. Турсунов. – Бишкек, 2009. – 928 с.
4. **Абдувалиев, И.** Азыркы кыргыз тили [Текст] / И. Абдувалиев. – Бишкек, 2015. – С. 66-67.
5. Грамматика современного якутского литературного языка [Текст]. – Москва: Наука, 1982. – 496 с.
6. **Абдувалиев, И.** Кыргыз тили [Текст] / И. Абдувалиев. – Бишкек, 2003. – 186 с.
7. **Гаджиев, Н.З.** О тенденциях в развитии морфологического строя тюркских языков [Текст] / Н.З. Гаджиев // Советская тюркология. – 1978. – №5. – С. 26-34.
8. **Зулпукаров, К.З.** Тюркское лично-посессивное словоизменение [Текст] / К.З. Зулпукаров, М.А. Атакулова. – Ош, 2005. – 68 с.
9. **Зулпукаров, К.З.** Инвариантность в прономинальной и провербиальной парадигмах языка [Текст] / [К.З. Зулпукаров, М.А. Атакулова, А.А. Калмурзаева и др.] – Бишкек, 2017. – 728 с.
10. **Пазилова, Т.Ж.** Кыргыз жана англис тилдериндеги жардамчы этиштерге салыштырма типологиялык анализ [Текст] / Т.Ж. Пазилова // Наука. Образование. Техника. – Ош: КУМУ, 2021. - № 3. – С. 103-109.

DOI:10.54834/16945220_2023_1_123

Поступила в редакцию: 15.12.2022 г.

УДК: 809.434.1(575.2)(043.3)

Турдубаева А.М.*к.филол.н., и.о. доц. Научно-исследоват. медико-соц инстит., Кыргызская Республика***Кочорова Г.О.***к.филол.н., и.о. доц. Жалал-Абад. госуд. универ. им. Б.Осмонова, Кыргызская Республика***МАНАС ЭПОСУНДАГЫ АТА МЕКЕНДИ СҮЙҮҮ ЖАНА ТАБИЯТ МЕНЕН
ГАРМОНИЯДА БОЛУУ МАСЕЛЕЛЕРИ**

Бул жумушта С.Орозбаковдун варианты боюнча жазылып алынган “Манас” эпосундагы иликтөөгө алынган сөздөр изилдөөнүн предмети болуп эсептелет. Изилдөөнүн максаты болуп “Манас” эпосундагы Ата Мекенге жана жаратылышка байланыштуу сөздөргө лингвистикалык талдоо жүргүзүү болуп саналат. Изилдөөнүн объектиси катары каралган сөздөрдү изилдөө процессинде материал топтоо, чечмелөө жана жалпылоо усулдары пайдаланылды. Эпостогу талдоого алынган сөздөргө белгилүү деңгээлде илимий-теориялык жыйынтык чыгарылды. Изилдөөдөгү материалдар жана эпостогу сөздөргө жүргүзүлгөн лингвистикалык талдоолор “Манас” эпосу боюнча изилдөөлөргө жана “Манас таануу” сабагында колдонууга өбөлгө боло алат. Изилдөөнүн илимий баалуулугу катары Мекендин ыйыктыгын даңазалаган, жаны менен кызмат кылган баатырдын образын жана чыгарманын сюжетин ачып берүү аркылуу Мекен үчүн жанын да берүүгө даяр туруу менен катар патриоттуулукка тарбиялоо, ошондой эле кыргыз жерлерин, жаратылышын сактоо, аларга аяр мамиле кылуу экендигин азыркы муундарга жеткирүү. “Манас” эпосу боюнча атайын окуу китебин, окуу куралдарын, окуу-усулдук колдонмолорду иштеп чыгууда пайдаланылышы мүмкүн. Изилдөөнүн натыйжалары лексикологияга жана семасиологияга байланыштуу кийинки изилдөөлөргө таяныч болот.

Негизги сөздөр: Манас эпосу; Ата журт; кыргыз жери; табият менен гармонияда болуу.

ВОПРОСЫ ЛЮБВИ К РОДИНЕ И ГАРМОНИИ С ПРИРОДОЙ В ЭПОСЕ МАНАС

В данной работе предметом исследования являются слова из эпоса «Манас», записанные по версии С. Орозбакова. Цель исследования - провести лингвистический анализ слов в эпосе Манас, связанных с Родиной и гармония с природой. В процессе исследования исследуемых слов, рассматриваемого как объект исследования, применялись методы сбора материала, интерпретации и обобщения. По анализируемым в эпосе исследуемым словам сделан определенный научно-теоретический вывод. Материалы исследования и лингвистический анализ исследуемых слов в эпосе могут способствовать исследованию эпоса «Манас» и использованию его на уроке «Манасоведение». Научная ценность исследования заключается в воспитании патриотизма, сохранении кыргызских земель и природы, донесения до нынешнего поколения важности готовности отдать жизнь за Родину путем раскрытия образа баатыра, прославившегося служением верой и правдой святой Родине в сюжете произведения. Он может быть использован при разработке специального учебника, учебных пособий, учебно-методических приложений по эпосу «Манас». Результаты исследования послужат ориентиром для дальнейших исследований, связанных с лексикологией и семасиологией.

Ключевые слова: эпос Манас; Отечество; Родина; кыргызские места; гармония с природой.

**PROBLEMS OF LOVE FOR THE HOMELAND AND HARMONY WITH NATURE IN
THE EPOS «MANAS»**

In this work, the investigated words from the epic “Manas”, recorded according to S. Orozbaev's version, are considered the subject of research. The purpose of the research is to conduct a linguistic analysis of the words related to the Motherland and half in the epic “Manas”. The methods of material collection, interpretation and generalization were used in the process of researching the words considered as the object of investigation. The methods of material collection, interpretation and generalization were used in the process of researching the words considered as the object of investigation. A certain level of scientific-theoretical conclusion was drawn on the words analyzed in the epic. The scientific value of the study is that it glorifies the sanctity of the Motherland, serves it with novelty, and the revealed plot of the work prepares the soul of the Motherland and educates it to patriotism. Research materials and linguistic analysis of words in the epic can contribute to research on the “Manas” epic and use it in the “Manas studies” lesson. It can be used in the development of a special textbook, teaching aids, teaching-methodical applications on the epic “Manas”. The results of scientific research will be useful for further research related to lexicology and semasiology.

Key words: *epos; Manas; fatherland; homeland; Kyrgyz; place; love; nature; nature; people; beautiful; patriot; episode; plot; lines; met; mentioned.*

Киришүү

“Манас” эпосу – кылымдарды карыткан улуу эпос. Башка эпостордон бөлүп көрсөтүү үчүн “Манас”, “Семетей”, “Сейтек” үчилтигин улуу эпос деп атайбыз. Бул улуу эпос дүйнөдөгү эпосторго салыштырганда көлөмдүүлүгү менен өзгөчөлөнөт. Дагы бир өзгөчөлүгү варианттуулугунда. Башка чыгармалар кагаз бетине түшүрүлөт, аны эч ким өзгөртө албайт, бул эпос оозеки айтылгандыгы үчүн манасчылар ар кимиси өзүнүн вариантын жарата алат. Бирок, ошол манасчылар дагы айткан дареметине жараша, акындык жөндөмдүүлүгүнө жараша бөлүнөт. Мыкты манасчыларды залкар манасчылар деп аташкан. Ошол манасчылардын бири Сагымбай Орозбак уулу. Ал “Манастын” тогузунчу урпагына чейин айткан, тилекке каршы, манасчыдан “Манас” эпосун гана жазып алууга үлгүрүшкөн.

XX кылымдын баш ченинде Ысык-Көлдө Каюм Мифтаков мугалим болуп иштеп жүрүп, манасчы Сагымбайды жолуктуруп калат. Андан “Манас” эпосун жазып алгысы келет, бирок убактысы аз болгондуктан, жайда Сары-Жаз жайлоосунда элдерге “Манас” айттырып, кагазга түшүрүп алууну макулдашат. Ал эпосту эл оозунан 3-4 жылдай жазып, кийин Ыбрай Абдыракмановго кантип жазып алуу жолдорун көрсөтүп берет. “Манас” бул жөн эле чыгарма эмес. “Манас” эпосунан бардык теманы тапса болот. Элдик педагогиканы тапса болот, тарыхты, каада-салтты, географияны, медицинаны, биологияны тапса болот, патриоттуулукту, Мекенге болгон сүйүүнү да тапса болот, кыскасы “Манас” бардык теманы камтыган чоң көлөмдүү чыгарма.

Изилдөөнүн максаты жана милдеттери. Изилдөөнүн максаты “Манас” эпосундагы Ата Мекенге жана жаратылышка байланыштуу сөздөргө лингвистикалык талдоо жүргүзүү болуп саналат.

Бул максатты ишке ашыруу үчүн төмөнкүдөй милдеттер коюлуп, чечмеленди:

1. Эпосто суу менен байланышкан топонимдердин тирүү организмдер жана адамзат менен вербалдык байланышын талдоо;
2. “Манас” эпосундагы жаратылыш маселелерин чагылдырган сюжеттерге анализ жүргүзүү;
3. Эпосто кыргыз мамлекеттүүлүгүн сактоо, элди душмандардан коргоо маселелери коюлган эпизоддорго лингвистикалык талдоо жүргүзүү;
4. Эпостогу башкы каармандардын образдары аркылуу келечек муундарды тарбиялоо маселесинин коюлушу;
5. Мекенге болгон сүйүү, эл-жерди коргоо боюнча берилген эпизоддорду таап, талдоо жүргүзүү жана жалпылоо.

Изилдөөнүн илимий жаңылыгы: “Манас” эпосундагы кездешкен Мекенге болгон сүйүү эпизоддору жана жаратылыш менен гармониялуулук маселелерине лингвистикалык иликтөөлөр жүргүзүлөт.

Изилдөөнүн усулдары жана материалдары: иликтөөнүн объектиси катары “Манас” эпосундагы талдоого алынган сөздөрдү изилдөө процессинде материал топтоо, чечмелөө жана жалпылоо усулдары.

Буга чейин дагы, “Манас” эпосуна кайрылып, изилдеген илимпоздордун саны арбын. Ошого карабастан “Манас” эпосунун изилдене элек жактары көп.

“Манас” эпосу боюнча корголгон диссертациялык эмгектер арбын, алсак, «Манас» эпосу боюнча эң алгачкы кандидаттык диссертация 1964-ж. С.Мусаев «Каныкейдин образы» («Манас» эпосунун элдүүлүк проблемасына карата) деген темада коргогон. Алгачкы докторлук диссертация 1983-ж. Алматыда Р.З.Кыдырбаева Кыргыздын баатырдык эпосу «Манас» (Генезис. Поэтика. Айтуучулук) деген темада коргогон [<https://ky.wikipedia.org> »].

Азыркы күнгө чейин эпосту үйрөнүүнүн, изилдөөнүн ар кандай проблемаларына арналып илимдин түрдүү тармактары (манастаануу, педагогика, тарых, этнография, тил, философия) боюнча изилдөөлөр жүргүзүлүүдө.

А.З. Зулпуев Жогорку окуу жайларында “Манастаануу курсун окутуунун илимий-методикалык негиздери” деген тема боюнча изилдеп, диссертациялык докторлугун жактаган. Н.У.Усенова “Эпос «Манас» как мнемоническая культура кыргызов” деген темада диссертациялык эмгегинде маданиятын, философиялык көз караштарын изилдеген. “Манас” эпосун изилдөө иштери жүрүп жатканы менен дагы деле изилдене элек өңүттөрү абдан көп. С. Орозбаковдун варианты боюнча айтылган “Манас” эпосу боюнча изилдөө иштери алгылыктуу колго алына элек.

Илимий изилдөө: бул изилдөөдө “Манас” эпосундагы Мекенди сүйүү, табигат менен таттуу мамиледе болуу маселелерине талдоо жүргүзүлөт. Арийне, бир макалада мындай чоң маселени сыйдыруу мүмкүн эмес, ошондой болсо дагы азыноолак киришүү катары кароого аракет кылдык. “Манас” эпосунда негизги идея элди ынтымакка чакыруу, мекенди сүйүү, мекенди коргоо, элдин башын бириктирип, элдин эркиндиги үчүн күрөшүп, башка элди дагы ынтымакка, биримдикке чакырып “бир жеңден кол, бир жакадан баш чыгарып” Бакай атанын кеңеши менен, Акбалтадай колдоочулары менен, достукка бекем, согуштук тактиканы мыкты өздөштүргөн досу Алмамбет жана чоролору менен душмандарга алдырып жиберген жерлерди Манас кайрадан күрөш аркылуу кайтарып алган.

Кара калмактар Кыргыз элин чаап, Ороздунун балдарын туш-тарапка таратат. Ошол Ороздунун уулдарынын бири Жакып Алтайга Бөйөндүн уулу Чаянга кул болуп айдалат. Жакып Бөйөндүн уулу Чаянга жагып калып, кызы Бакдөөлөттү алып берет. Көп жыл уулду болбой жүрүп жашы элүүдөн ашканда байбичеси Чыйырдыдан уул көрөт. Манас Алтайда чоңоёт. Атасы жашынан эмгек кылууга үйрөнсүн деп койчусу Ошпурга козу кайтаргыч кылып берет. Кийин алып келе жатканда, алгачкы жолу калмактар жолдо кол салат. Манас алгачкы эрдигин ошентип, 9 жашында көрсөтөт. Кара калмактар менен кыргыздардын кастыгы, алар тартып алган жерлерди кайра кайтарып алуу, Манастын негизги максаты болгон. Ошол максат бардык элдин башын бириктирет. Манас баштаган кырк чоросунун, ага жол көрсөткөн Бакайдын, Акбалтанын дагы максаты элдин эркиндиги, тышкы душмандардан сактануу, өз жерлерин кайтарып алуу. Бул эпостогу каармандардын өз элин, жерин сүйгөн патриоттуулуктан кабар берет. Эпостун негизги пафосун баатырдык сюжеттер түзөт. Жер концепти ата журт, мекен, туулган жер, өскөн жер деген номинативдерди көрсөтөт. Эпостогу баатыр концептине бир нече прономинатив туура келет: эрдик, майтарылбас, кайраттуулук, күжүрмөндүк, өткүрлүк, ошону менен бирге синонимдик оттенкаларды да көрсөтөт. Берилген баатырдык сюжеттер эпостогу элдин кызыкчылыгы үчүн, мекени үчүн болгон күрөш эпостун идеясын тереңдетип турат.

Манастын мекени Ала-Тоого элин көчүрүп келиши, мекенине болгон сүйүүсүнөн, патриоттуулугунан кабар берет. Алыскы Алтайдан Ала-Тоого көчүү дагы жеңил эмес. Казак, кыргыз, Жакып, Акбалтаны баш кылып чогултуп, көп жылдан бери Алтайды жердеп турганын, кордук көрүп, кызыл канга бөлөнгөндөрүн, жаныбызды аябай, өз жерибизге көчөлү деп кеп салат.

Элдин башын бириктирип, ынтымакка чакырып, Мекенине көчүрүп келүүнү акылдашып, мажлис өткөрүп жаткан саптарын кездештирүүгө болот.

Кытайлар тартып алган жерлерди кайра кайтарып алууну көздөйт, бабабыздын жолун кууп, чоң кол топтоп, аскер куралы, душманга чегинбей, Эсенкан менен жоолошуп, эзелтеден калган сөөк өчтү душмандардан жерибизди, согушуп болсун дагы алалы, кытайга барган адам соо кайтпайт деп, жаман ойлоп, артка чегинбейли, ата жолун улап, мажүрөө болуп турбайлы деген саптарынан Мекенге болгон патриоттук сезим күчтүү берилгендигин байкоо кыйын эмес.

Манас өзүнүн эле жерлерин кайтарып албастан, кара калмактарды дагы жеңген, Эпосто бул бөлүм “Чоң казат” деп аталат.

Башкы каарман Манас өз элинен, ата журтунан эч нерсени аябайт. Атасынын жыйган мал-мүлкүн дагы аскерлеринен аяган эмес. Байлыктан дагы Мекенди, элди жогору койгондугун – намыс үчүн жанын дагы кыюуга даяр туруп, көп элдин башын бириктирип, айыл курап, журт кылгандыгынан көрүүгө болот.

“Манас” эпосунда идея дагы, тема дагы арбын. Ошол темалардын бири – экология,

табиятка болгон мамиле, жаратылыш маселеси. **Экология** грек сөзү, биздин тилге которгондо *үй, жер деген* түшүнүктү билдирет. Демек, жер жөнүндөгү илим. Адам баласы үчүн жашап жаткан жери – үйү болуп эсептелет. Экология айлана-чөйрөнүн тирүү жандыктар менен өз ара байланышын, жашоо шартын үйрөтүүчү илим.

Демек, адам менен экологиянын тыгыз байланышы бар. Табияттын адамдын ден соолугуна тийгизген таасири чоң, жаратылыштагы өсүмдүк, токойлорду, сууну булгабай таза кармасак, өзүбүз эле пайдаланабыз. Кыйратуу оңой, бирок калыбына келтирүү көп убакытты, көп жылдарды талап кылат.

“Манас” эпосунда дагы кайсы эпизоддо болбосун жерлердин аттарын, табигаттын кооздугун кошуп айткан, салттык мотив болгон, Ара-Талаа, Чатыр-Көл, Саяң жайлоо, Үч-Суу, Саят деген ж.б. ушул сыяктуу 500дөн ашуун топонимдердин аталышын кездештирүүгө болот.

Туулган жерге дагы өзгөчө орун берилип, ата-энеси өскөн жердин кооздугун, анын аккан сууларына, жайгашкан тоолоруна, жайыттарына чейин көркөмдөп айтылгандыгы, жаратылыш менен императивдүү гармонияда экендигинен кабар берет: *Эдил, Нура суусу бар, Эсен-аман ушу бар. Оролдун узун тоосу бар, Ошого жакын барсак деп, бир кыйла элдин оозу бар. Эдил, Жайык жери бар, Эне-атабыз өскөн деп Бир кыйла элдин кеби бар* [11,8].

Эпосто атайын өстүрүлгөн мөмө-чөмөлөр жөнүндө айтылышы мурунтан табигаттын вариацияларын билгендиги жана пайдалангандыгы айтылган: *Чарбактагы жемешим, Телегейи тегизим — Алма, жаңгак, мейизим. Кыргыздар үлгү албасын, Кылган, бүткөн өнөрү Кыяматка калбасын* [12,13]. Көкөтөйдүн ашы деген эпизоддо кыргыздын бардык жерлерине токтолуп, мал чарбачылыгы менен алектенгендиги үчүн майга жайлуу сонун жайыттар экендигине басым жасап, жайыттарды үнөмдөп, жаратылышка аяр мамиле кылышканы табигат менен вербалдык гармонияда мамилесин байкоо кыйын эмес: *Ат мойнуна жал күтүп, Адамынын баарысы Албан түрдүү мал күтүп. Суусамырды, Алайды, Журту жайлап далайды, Аксай Арпа, Соң-Көлдү, Аны да жайлап көп эли. Уй бакканы Ак-Дөбө, Ушу түрдүү көй төрө. Койлору Ысар, Көлөптө, Ат коюп Арсы, Жөлөккө. Сыр боюна төө коюп, Чымген менен Сайрамда, Төө жаткан ушу жайларда* [12].

Эпосто эпикалык саптар да кезигет, жаратылыштын кооздугунун көркөмдүгүн арттыруу максатында, эмоционалдуу эффектте сүрөттөө үчүн эпиканы колдонушкан: *Андан өтсөң дайра бар, Албан түрдүү жайлар бар, Тайып урук пери бар, Перинин жүргөн жери бар, Тайыптын Көнөк беги бар, Баштагы элдин кеби бар* [12].

Изилдөөнүн жыйынтыктары: талдоого алынган мисалдардан, изилдөөлөрдүн натыйжаларынан төмөнкүдөй жыйынтыктарды чыгарса болот:

1. Эпосто топонимдердин берилиши, Кара Суу, Кашка-Суу, шар аккан суулардын бар экенин сүрөттөгөн саптарда суу концепциясына терең маани берилип, адам заттын, тирүү организмдин жашоосу суу менен вербалдык байланышта экенин тастыктайт;

2. Табигатта жашап жаткан тирүү организмдер тоо, таш, суу сыяктуу жансыз заттар менен интенсивдүү мамиледе болуу, азыркы ааламдашууда глобалдашуу процессинде адамдын табигат менен гармонияда болуусу актуалдуу болуп эсептелет;

3. Мекен үчүн ак дилден кызмат кылууга, элин сырткы жана ички душмандардан коргоого, кыргыз мамлекеттүүлүгүн көздүн карегиндей сактоого багыт берүүдө “Манас” эпосунун орду чоң;

4. Эпостогу башкы каармандардын образынан үлгү алып, жаштарды, келечек муундарды патриоттуулукка тарбиялоодо “Манас” эпосунун сюжетинин мааниси чоң;

5. Ата мекенге болгон сүйүү, элине болгон кызматы аркылуу, четтен келген душмандардан элди коргоо, тарттырып жиберген жерлерин кайтарып алганы далилденип ырдалган.

Жыйынтык

Сагымбай Орозбак уулунун вариантында жаратылышка болгон гармония ар бир бөлүгүнөн жолугат. Кыргыздын каада-салтына кайрылган темаларды, казатка аттанган бөлүмдөрүн, же элдин Ала-Тоого көчкөнүн айтабы, сөзсүз табигатка, жерлердин кооздугуна кайрылган саптар өтө көп жолугары байкалды. “Манас” эпосу баатырдык эпос болгондуктан,

баштан аяк элдин башын бириктирип, ынтымакка чакыруу, душмандардан элди, жерди коргоо, Мекенди сүйүү, тарттырып жиберген жерлерди кайтарып алуу эпизоддору арбын. Эпостогу каармандардын образы аркылуу жаштарды, келечек муундарды патриоттуулукка тарбиялоодо үлгү катары сунушталат.

Адабияттар тизмеси:

1. **Абакиров, К.** Манастаануу илиминин калыптанышы жана өнүгүшү [Текст] / К. Абакиров. – Үрүмчү, 2016.
2. **Бегалиев, С.** «Манас» эпосунун поэтикасынын проблемалары [Текст] / С. Бегалиев. – Фрунзе, 1967.
3. **Боронов, А.** Кыргыздын баатырдык эпосу. Манастагы адам аттары [Текст] / А. Боронов. – М.: 1988.
4. **Жакиев, Б.** Манас [Текст]. Училтиктин биринчи бөлүгү. Канондоштурулган вариант / Б. Жакиев. – Бишкек: Бийиктик, 2007. – 236 с.
5. **Жумакунова, Г.** Манас эпосундагы тиричилик лексикасы [Текст] / Г. Жумакунова. – Фрунзе, 1988.
6. **Кондучалова, С. В.В.** Радловдун кыргыз тили боюнча жыйнаган материалдары [Текст] / С. Кондучалова. – Алматы, 1964.
7. **Мамыров, М.** Манас — кыргыз элинин баатырдык эпосу (С. Каралаевдин варианты боюнча) [Текст] / М. Мамыров. – Алматы, 1964.
8. **Медетбеков, А.** Манас эпосундагы асылдык проблемасына карата [Текст] / А. Медетбекова – Фрунзе, 1971.
9. **Мусаев, С.** Манас [Текст]: Эпос. Сагымбай Орозбак уулунун варианты боюнча / С. Мусаев. – Фрунзе: Кыргызстан, 1978. – 296 с.
10. **Кырбашев, К.** Манас [Текст]: Эпос. Сагымбай Орозбак уулунун варианты боюнча / [К. Кырбашев, Ж. Мусаев, Р. Сарыпбаев и др.]. – Фрунзе: Кыргызстан, 1979. – 452 с.
11. **Мусаев, С.** Манас [Текст]: Эпос. Сагымбай Орозбак уулунун варианты боюнча / С. Мусаев. – Фрунзе: Кыргызстан, 1981. – 348 с.
12. **Айтматов, Ч.** Манас [Текст]: Сагымбай Орозбак уулунун варианты боюнча / Ч. Айтматов. – Фрунзе: Кыргызстан, 1982. – 368 с.
13. **Укуева, Б.К.** Искусство сказания эпоса Манаса и ее секреты [Текст] / Б.К. Укуева // Наука. Образование. Техника. – Ош: КУУ, 2016. - № 3,4. – С. 72-77.
14. **Исмаилова, Б.Т.** Элдик эпостон дүйнөлүк жаңы чыгармаларды жаратуучу катары [Текст] / Б.Т. Исмаилова // Наука. Образование. Техника. – Ош: КУУ, 2018. - № 2. – С. 48-55.

DOI:10.54834/16945220_2023_1_128

Поступила в редакцию: 29.11.2022 г.

УДК:82-194(575.2)(043)

Осмонова Ж.Р.

преп. Кыргызско-Узбекского Межд. унив. им. Б. Сыдыкова, Кыргызская Республика

МЕҢДИ МАМАЗАИРОВАНЫН АТА-ЖУРТ ТЕМАСЫНДАГЫ ЫРЛАРЫНЫН ИДЕЯЛЫК-ТЕМАТИКАЛЫК ӨЗГӨЧӨЛҮКТӨРҮ

Бул жумушта изилдөөнүн предмети катары -Меңди Мамазаированын "Ата- Журт" темасындагы ырларынын көркөм-идеялык өзгөчөлүктөрү, поэтикалык ойду берүүдөгү предметтүүлүк жана конкреттүүлүк маселелери каралды. Изилдөөнүн негизги максаты- Меңди Мамазаированын мекен темасындагы ырларынын идеялык-көркөмдүк наркы, колдонгон көркөм каражаттарын кыргыз поэзиясынын контекстинде талдоо жана баалоо болуп эсептелинет. Изилдөөлөрдө адабияттарды талдоо илимий усулдары колдонулду. Изилдөөнүн илимий баалуулугу-кыргыз жана дүйнөлүк адабият таануу илиминин жетишкендиктерине негизделип, акындын чыгармачылык өзгөчөлүктөрү, анын мекен темасындагы ырларынын идеялык-тематикалык, стилдик бөтөнчөлүктөрү, образдуулукту түзүү каражаттары улуттук адабият таанууда алгачкы жолу изилдөөгө алынып жатат. Изилдөөдө алынган натыйжалардын практикалык маанилүүлүгү – эмгектен алынган тыянактар, сунуштар кыргыз адабият таануусундагы улуттук поэзияны, анын ичинде Меңди Мамазаированын чыгармачылыгын окуп үйрөнүүдө, жогорку окуу жайларынын жана орто мектептердин окуу программаларын, окуу-методикалык колдонмолорун жазууда пайдаланылат. Акындын мекен тууралуу чыгармаларын орто мектептерде, жогорку окуу жайларда окутуу мүмкүнчүлүктөрү ачылат.

Негизги сөздөр: мекен темасы; идеялык-тематикалык өзгөчөлүктөр; поэтика; чеберчилик;

поэтикалык-көркөмдүк.

ИДЕЙНО-ТЕМАТИЧЕСКИЕ ОСОБЕННОСТИ СТИХОТВОРЕНИЙ МЕНДИ МАМАЗАИРОВОЙ НА ТЕМУ ОТЕЧЕСТВО

Предметом исследования является художественно-мировоззренческие особенности стихотворений Менди Мамазаировой на тему "Родина", вопросы субъективности и конкретности в изложении поэтической мысли. Основная цель исследования - проанализировать и оценить идейно-художественную ценность стихов Менди Мамазаировой на тему "Родина", художественных средств, используемых в контексте кыргызской поэзии. Основным методом исследования является анализ источников. Научная ценность исследования основывается на достижениях кыргызского и мирового литературоведения, изучаются творческие особенности поэта, идейно-тематические и стилистические особенности ее стихов на тему Родина, средства создания образности, впервые в отечественной литературоведении. Практическая значимость результатов, полученных в исследовании, заключается в том, что выводы и рекомендации, полученные в работе, используются при чтении и изучении национальной поэзии в кыргызской литературоведении в том числе творчества Менди Мамазаировой в написании учебных программ высших учебных заведениях и общеобразовательных школах и учебно-методических пособий. Откроется возможность преподавания в общеобразовательных школах и вузах. О творчестве поэта их стихов о Родине.

Ключевые слова: концепция поэта; поэзия; тема Родины; стилистические средства; поэтика; навык; поэтический-художественный.

IDEOLOGICAL AND THEMATIC FEATURES OF POEMS BY MENDI MAMAZAIROVA ON THE THEME OF ATA-JURT

The subject of the research is the artistic and ideological features of Mendi Mamazairova's poems on the theme of the Motherland, issues of subjectivity, and concreteness in the presentation of poetic thought. The main purpose of the study is to analyze and evaluate the ideological and artistic value of Mendi Mamazairova's poems on the theme of the Motherland, artistic means used in the context of Kyrgyz poetry. The main research method is text analysis. The scientific value of the study is based on the achievements of Kyrgyz and world literary criticism, the creative features of the poet, the ideological, thematic, and stylistic features of his poems on the theme of the Motherland, and the means of creating imagery are studied. for the first time in domestic literary criticism. The practical significance of the results obtained in the study lies in the fact that the conclusions and recommendations obtained in the work are used when reading and studying national poetry in Kyrgyz literary criticism, including the work of Mendi Mamazairova, in writing the curricula of higher educational institutions and secondary schools. and teaching aids. Opportunities will open up for teaching about the poet's homeland in secondary schools and universities.

Keywords: poet's concept; poetry; theme of the Motherland; stylistic means; poetics; skill; poetic and artistic.

Менди Мамазаирова кыргыз поэзиясынын салттык белгилерин өнүктүрүп, профессионалдык деңгээлин жогорулатууга активдүү катышкан көркөм сөз өнөрүнүн белгилүү өкүлү. Акындын чыгармаларын поэтикалык дүйнөсүн изилдөө улуттук поэзиянын өсүп-өнүгүү тенденцияларын аныктоого чоң салым кошот.

Жалпы адабияттын өнүгүү деңгээли ар кайсы мезгилдеги акын-жазуучулардын чыгармачылыгы, табылгалары оош-кыйыштары менен аныкталат. Ошондуктан акын-жазуучулардын чыгармачылыгын изилдөө адабият таануу илиминдеги негизги маселелердин бири болуп саналат. Таланттуу сүрөткер Менди Мамазаирова адабияттын бардык жанрында поэзия, проза, драматургияда калемгерлик талантын сынаган көп кырдуу талант. Өзгөчө поэзия ааламында тынымсыз түйшүк тартып, жарым кылымдан ашык мезгил ичинде көптөгөн ыр жыйнагын чыгарды, алардын айрымдары башка элдердин тилине которулду. Акындын поэзиясынын тематикалары ар түрдүү. Бул жагынан М. Мамазаирова өзүнө замандаш акындар менен бир сапта турат, бирок анын ырларын башкалардыкынан өзгөчөлөнүп турган касиет бар. Андай касиеттердин бири адамды анын турмушун, дүйнөнү таанып билүүдө, дегеле өзү чыгармачылыгында сөз кылган бардык предмети биринчи кезекте аялдын көзү менен көрүшү, туюнушу, аял катарында мамиле жасашы.

Акын, адабияттагы Ата Журт темасына көп кайрылган. Тууган жерди ырдоо акын үчүн

салттык темалардан. Ар бир чыгармачылык курагында, ар түрдүү поэтикалык үн менен мекендин адам баласы үчүн ыйыктыгын, улуулугун даңазалап келет. Тууган жер, киндик каның тамган жер. Ал киндигиң менен өмүр бою туташ болот окшойт. Аны сен канчалык алыс кетпегин, бөтөн аймакты байырлабагың баары бир туулуп, балалыгың өткөн жер көзүңө оттой ыссык, абасы менен топурагынын жыты сагынганыңда мурдуңа “бур” деп келип турары анык. Андыктан залкар жазуучу Ч. Айтматов айткандай: “ааламга кеткен жол айылдан башталат” туура. Акын М. Мамазаированын чыгармачылык жолу өзү туулуп өскөн жердин, мекендин ыйыктыгын, кайталангыс сыймыктуу сезим менен туюнуудан башталат. Акындын “Туулган жер”, “Туулган жерге барганда”, “Мекеним”, “Мекеним, түшкө кирдиң бүгүн түндө”, “Мекен болуп”, “Тур улуу журт”, “Коңур жазым”, “Ала-Тоонду унутпай”, “Сулайман тоо” ж.б. мекен темасындагы идеялык-көркөмдүк жактан чыйрак жазылган ырлары бар. Анда эмесе “Туулган жер” деген ырын талдап көрөлү.

Куштун таңкы чукуранган үнүндөй.
Шыңгыр каккан жан илебиң сезимде.
Жыгылсам да каттуулугун билинбей,
Тулаң чөбүң төшөгөнүм эсимде.
Алыс кетсем сапар жолго калкыман,
Касиетиң колдогону сезимде.
Ээрчий агып сууларың да артыман,
Сапырылып узатканы эсимде [1].

Ал эми “Тууган жер” деген ырында андан ары Ата мекен менен адамдын гармониясын мындайча туюндурат.

Басам алыс, жол үстүндө чубалган,
Шаттыгымды оор ойлор тузактап,
Санаа тартып турганымда, тууган жер,
Маңдайымдан жолугасың кылактап [2].

Акындын жекече адамдык тагдыры да ырларында катышууга жол алып, “санаа тартып турганымда, тууган жер, маңдайымдан жолугасың кылактап” деп туулган жердин топурагы ыйыктыгын эске салат. Албетте, эки ырдын тең бүтүндөй тулкусун түзгөн “курулуш материалдарын” аралап өтүп, аларды органикалык түрдө жуурулушкан бир бүтүн жандуу организмге айландырып, баш аягына кан жүгүртүп, поэтикалык ажарын ашырган “көрүнбөй жанып турган жалын” (А.Осмонов) – чыныгы акындык сезим, көңүлдү алып учуп тереңден келип жаткан дем менен өзүнөн-өзү оргуп көкүрөк жарып чыккан табигыйлуулук. Автордун образдуу ойлоо жөндөмдүүлүгүнө карата, башкача айтканда, анда канчалык сүрөткерлик сапат бар экендигине байланыштуу айтылууда. Туулган жердин топурагы алтын. Мындай түбөлүктүү темада канчалаган акындар ырларын жазбады, мындан ары да жазыла берет. Акын “Туулган жерге барганда” аттуу ырында жан дүйнөсүндөгү толкундоолорду, сезим күүлөрдү да кошот.

Айдыңым тоолор, маңдайдан сылап шамалың,
Дем алган сайын албыра түшөт жамалым.
Набаттай татып, акактай суулар таңдайга,
Ууртаган сайын боюма күч, дем аламын.
Көзүң “пар” этет, каңылжаар жарган шыбактан,
Жамырайт козу, ызы-чуу ылдый чубашкан [3].

Тууган жерге карата болгон мамилесин, сезимин берүүдө акын ошол эле салттан чыкпай туруп, айылдын элесин сүрөттөйт. Албетте, мунун баары мурда эле тааныштай сезилсе дагы, акындын ыр жазуу чеберчилиги аларга жаңы өң, жаңы түс кийирип жибергендей сезилет. Поэзиянын күчү, туулган жерге болгон сагыныч, бир муңкантип, бир бук кылдырган психологиялык абал табияты да түрдүүчө жагдайына салып көрсөтүп, адам экөөнүн ортосунда жакындыктарды алдыга чыгарып бергени эле өзүнчө бир түздөн-түз маанилик да, эстетикалык да таасир калтырат. Акын М. Мамазаированын табигый шык-жөндөмү бар сүрөткер. Ал эми ар кандай калемгердин милдети кайсы гана категорияга жатчу окурман болбосун алардын баарынан жогору турушу менен окурмандын аң-сезимин өз деңгээлине чейин көтөрүүдө

эмеспи.

Меңди Мамазаированын “Тууган жер ажары” түрмөгүндө “Жазгы таңда”, “Ак-Буураны бойлоп”, “Төлөйкөндүн кызгалдактары”, “Сулайман тоо”, “Топурак”, “Шыбак”, “Коңур жаздын байчечеги”, “Жалбыз”, “Аткулак”, “Адырашман”, “Жийде бурак” ж.б. ырлары орун алган. Анда эмесе автордун маанилүү сөзүнө кулак төшөсөк: “Менин да кичи мекеним Төлөйкөн аймагы ар кандай кырдаалдарда эске түшүп, анда жашаган тууган-урук. Акысына эчтеме сурабай сага боор тартып карапайым калк жан жүрөгүндөгү тыз эттире кусалантып турат. Чоң Мекениң - Ата Журтка болгон аялуу махабатын так ушул киндик кан тамган чөлкөмдөн башталмагы да мыйзам ченемдүү. Бир чети адамдын денеси топурактан жаралып, абадан өмүр алат деген да ырас. Анткени киндик каның тамган жериңдин топурагы, абасы, суусу, чөп-чарынан бери жакын. Адамдын өң-кебетеси да ошол чөлкөмгө окшошуп калат дегенге да ишенип калам” [4]. Акындын Түштүк жергесиндеги Төлөйкөн аймагы кичи мекени болгондуктан, Ош шаарынын тумары Сулайман тоону, айтылуу Ак-Буура дарыясын, туулган жердин топурагын, андагы көз жоосун алган өсүмдүктөр дүйнөсү, бак-дарактары, айтор байчечеги, кызгалдактары, жалбыз, аткулак, адырашманына чейин ырга салып, тууган жердин ажарын ачат. Акындык эргүү, поэтикалык кыялдын учкул чабыты-ал барып келип, тууган жерге, анда жашаган адамдардын турмушуна байланыштуу. Тоонун көрүнүшү, көлдүн толкуну же дарыянын агымы, жаныбарлар, өсүмдүктөр дүйнөсү акын үчүн анчейин гана жаратылыштагы тубаса көрүнүш эмес. Бул түшүнүктөр баарыдан мурда элдин турмушу, тагдыры, өткөн күнү жана азыркысы. Талант элди, эл таланты даңктап келет. Дүйнөнүн түпкүрүнөн бери адам үчүн киндик кан тамган жерге, мекенге болгон сүйүүсү калемгерлерге кайрат, чыгармачылык дем берет. Бул ырында акын өзүнүн балалыгы калган кичи мекенине чексиз берилүүсүн лирикалык чабытта сүрөттөйт. Тууган жер темасында акын поэтикалык, эстетикалык, эмоционалдык жагын өнүмдүү пайдаланган.

Меңди Мамазаированын ырларынын өзүнчө өң-түсү, назик үнү, жагымдуу манерасы, аялзатынын ички дүйнөсү, ой-санаасы бар. Кадыресе жердеги жандуу турмушка жакын жөнөкөйлүк, чынчылдык сапаттар ушул ырда айтылган ойлордо бар экендигине ишеним туулат. Чыгарма жазуу кайсы жерден эмнени көрсө, эмне оюна келсе ошолордун баарын туш келди эле кагазга түшүрө берүү эмес. Баарыдан мурда акындын өзүнчө бир турмушка болгон көз караштардын системасы, өзүнчө бир коомдук идеялар менен принциптеринин концепциясы болуу керек. Акын ошолорду жүзөгө ашырып, аларга таасирин тийгизиш үчүн, ошол идеяларга ынандырып артынан ээрчителиш үчүн, тарбиялаш үчүн жазат. Акынды ошол айта турган идеялары менен ойлору адабиятка алып келет. Ар бир калемгер алган темасында өзүнүн үнү угулуп, стили көрүнүп турушу керек.

Албетте, А.Осмонов да “Ата Журт” ыры аркылуу өзүн ачкан. Берилген ойдун тереңдиги, көркөмдүк күчү, кудум метафоралык туюнтуу табылгасы жана жандандыруу менен турмуш чындыгын нукура реалист художникче көрсөтүп турушу менен бүгүн да актуалдуу. Залкар жазуучу Ч. Айтматов таамай айткандай: “Эгер чыгарма окуучунун ак менен карага карата мамилесин тактап, дааналап, эстетикалык дүйнөсүн байытып, аны ичкертеден козгоп, ойгото албаса, анда ал чыгармада кандай гана пайдалуу, маанилүү нерселер айтылбасын, кандай гана темалар, проблемалар көтөрүлбөсүн, - ал баары бир чыныгы искусство эмес. Бүткүл дүйнөлүк тартылуу законун тана албагандай эле искусствонун бу законун да таанууга болбойт. Закон - бардык жерде закон...” [5]. Ал эми, “поэзия чыгармасынын кадырын белгилөөчү чек - анын чындыкка дал келиши” [5] -дейт улуу сынчы В. Г. Белинский. Мына ушул жерде сүрөткердин дүйнө таануусу, коомдук позициясы, жеке эстетикалык татымы, түшүнүгү, кругозору, билим, маданий деңгээли зор роль ойнойт.

Жыйынтыктар:

1. Изилдөөнүн илимий баалуулугу-кыргыз жана дүйнөлүк адабият таануу илиминин жетишкендиктерине негизделип, акындын чыгармачылык өзгөчөлүктөрү, анын мекен темасындагы ырларынын идеялык-тематикалык, стилдик бөтөнчөлүктөрү, образдуулукту түзүү каражаттары улуттук адабият таанууда алгачкы жолу изилдөөлөргө алынды;

2. Изилдөөдө алынган натыйжалардын практикалык маанилүүлүгү – эмгектен алынган тыянактар, сунуштар кыргыз адабият таануусундагы улуттук поэзияны, анын ичинде Меңди Мамазаированын чыгармачылыгын окуп үйрөнүүдө, жогорку окуу жайларынын жана орто мектептердин окуу программаларын, окуу-методикалык колдонмолорун жазууда пайдаланылат. Акындын мекен тууралуу чыгармалары орто мектептерде, жогорку окуу жайларда окутуу мүмкүнчүлүктөрү ачылууда.

Адабияттар тизмеси:

1. **Айтматов, Ч.** Биз дүйнөнү жаңыртабыз, дүйнө бизди жаңыртат [Текст] / Ч. Айтматов. – Ф.: Кыргызстан, 1988. – С. 138-139.
2. **Мамазаирова, М.** Тандалмалар [Текст]: ырлар, поэмалар / М. Мамазаирова. – Б.: Турар, 2013. – 212 с.
3. **Мамазаирова, М.** Тур, Улуу журт! Ырлар, поэмалар [Текст] / М. Мамазаирова. – Б.: Турар, 2010. – 15 с.
4. **Мамазаирова, М.** Тандалмалар [Текст]: романдар / М. Мамазаирова. – Б.: Турар, 2013. – 18 с.
5. **Артыкбаев, К.** Чыгармалар жана ойлор [Текст] / К. Артыкбаев. – Ф.: Кыргызстан, 1974.
6. **Сарыков С.Т.** Т. Адышеванын поэзиясынын философиялуулугу [Текст] / С.Т. Сарыков // Наука. Образование. Техника. – Ош: КУУ, 2020. - № 3. – 50 с.

DOI:10.54834/16945220_2023_1_132

Поступила в редакцию 12.12.2022 г.

СТУДЕНТТЕРДИН ӨЗ АЛДЫНЧА ИЗИЛДӨӨ ИШМЕРДҮҮЛҮГҮ – ФЕНОМЕН КАТАРЫ

Бул жумушта изилдөөнүн предмети болуп, колледждин студенттеринин өз алдынча иштеринин түшүнүгүн жана негизги мүнөздөмөлөрүн ачыктайт, өз алдынча иштөө принцибин менен функцияларынын мүнөздөмөлөрүн аныктайт жана изилдөөнүн максаты ар кандай критерийлер боюнча өз алдынча иштердин түрлөрүнүн классификациясы боюнча карайт. Өз алдынча иш алып баруу аракетин, бул билим берүүдөгү изилдөө жүргүзүү компетенциясынын башкы бөлүгү болуп каралат. Бул макалада изилдөөнүн методу болуп «өз алдынча иш» түшүнүгүн аныктоодо сунушталган ыкмаларды изилдеп чыгып, макала үчүн маанилүү болгон бир катар жоболор аныкталды: «өз алдынча иш» түшүнүгүн чечмелөөдө ар кандай көз караштар бар экенин баяндаган - кээ бир илимпоздор аны тарбиялык иш-аракеттин бир түрү катары карашкандыгы айкеленген, башкалары – окутуунун каражаты катары, дагы башкалары – ишмердүүлүктүн формасы катары, төртүнчүсү аны чечмелешкени баяндалган тагыраак белгилегенде, бир эле учурда каражат, ыкма жана усул катары каралгандыгын анализдеген. Алынган натыйжалардын маанисинде өз алдынча иштөө деп окуучулардын класста жана класстан тышкаркы мезгилде мугалимдин жетекчилигисиз, бирок анын көзөмөлүндө жүзөгө ашырылуучу жеке, топтук таанып-билүү иш-аракеттеринин ар кандай түрлөрүнүн жыйындысы катары аныкталган. Изилденген натыйжалардын практикалык мааниси болуп, изилдөө иш аракети боюнча тажрыйба алуунун зарылдыгы колледждин окуу процессинде негизги маселе болуп эсептелиниши сунушталды.

Негизги сөздөр: өз алдынча иштөө; изилдөө компетенттүүлүгү; өзүн өзү уюштуруу; өз алдынча билим алуу; принцип; функция; коом; ишмердүүлүк.

САМОСТОЯТЕЛЬНАЯ ИССЛЕДОВАТЕЛЬСКАЯ ДЕЯТЕЛЬНОСТЬ УЧАЩИХСЯ – КАК ФЕНОМЕН

В данной работе предметом исследования является понятие и основные характеристики самостоятельной работы студентов колледжа, определяет особенности принципа и функции самостоятельной работы, а цель исследования рассмотреть классификацию видов самостоятельной работы по различным критериям. Попытка проведения самостоятельной работы считается основной частью компетенции проведения исследования в образовании. В данной работе в качестве метода исследования были исследованы способы определения понятия «самостоятельная работа», а также определен ряд важных для статьи положений: констатировано наличие различных взглядов на трактовку понятия «самостоятельная работа». Понятие «самостоятельная работа» - одни ученые рассматривают ее как форму учебной деятельности, рассматривая как форму скульптуры, другие - как средство обучения, третьи - как форму деятельности, а четвертые конкретизировали ее интерпретацию, анализируя тот факт, что он рассматривается как средство, метод и метод одновременно. В итоге полученных результатов самостоятельная работа определяется как совокупность различных видов индивидуальной и групповой познавательной деятельности, выполняемых учащимися на уроке и вне его без руководства учителя, но под его наблюдением. Было предложено рассматривать практическую значимость результатов исследования как основной вопрос в образовательном процессе колледжа.

Ключевые слова: самостоятельная работа; исследовательская компетентность; самоорганизация; самообучение; принцип; функция; социум; деятельность.

INDEPENDENT RESEARCH ACTIVITIES OF STUDENTS - AS A PHENOMENON

This work is the subject of research, reveals the concept and main characteristics of independent work of college students, determines the features of the principle and functions of independent work, and the purpose of the study is to consider the classification of types of independent work according to various criteria. An attempt to conduct independent work is considered the main part of the competence of conducting research in education. In this article, the concept of "independent work" were studied, as a research method, the proposed methods of defining and there were identified a number of provisions important for the article: the

presence of different views on the interpretation of the concept of “independent work” was stated. The concept of “independent work” - some scientists consider it as a form of educational activity, considering it as a form of sculpture, others - as a means of learning, others - as a form of activity, and the fourth concretized its interpretation, analyzing the fact that it is considered as a means, and method at the same time Eventually of the received results, independent work is defined as a set of various types of individual and group cognitive activities performed by students in the classroom and outside it without the guidance of a teacher, but under his supervision. It was proposed to consider the practical significance of the research results as the main issue in the educational process of the college.

Keywords: independent work; research competence; self-organization; self-training; principle; function; society; activity.

Глобалдашуу жана коомдун тездик менен өзгөрүп турган шартында билим берүүнүн компетенттүүлүгүнүн негизин белгилеп колледждин окуучуларына калыптандыруу боюнча талаптар коюлат, социумдагы өзгөрүүлөргө тездик менен реакция кылуу үчүн ички жана сырткы компетенцияны пайда кылуу динамикалык, компетенциялардын калыптануусу жана өнүгүүсү, келечектеги адистердин өз алдынча иштөө процессинде ишке ашырылат. Дегеле, аракеттенүү, бул колледждин окуу процессинин негизи болуп саналат. Ал өз алдынча аракеттенүү, бул билим берүүдөгү изилдөө компетенттүүлүктө башкы бөлүк болуп саналат. Ошондуктан, тажрыйба алуу, билим берүүдө маселени чечүү деп каралат.

Ошондуктан, изилдөө иш аракети боюнча тажрыйба алуунун зарылдыгы колледждин окуу процессинде негизги маселе болуп эсептелет. Окуучулардын өз алдынча иштөөсү, алардын личностунун активдүүлүк позициясынын өсүшүнө, өзүн өзү уюштура алуусуна, өз алдынча үйрөнүүсүнө, түрдүү кырдаалдардан өз алдынча чыгып кетүүсүнө, социум менен өз алдынча конструктивдүү байланыш түзүп кетүүсү мамлекеттик стандартта өзгөчө каралган. Ошентип, «Өз алдынча» деген түшүнүктү кеңири анализ кылабыз. Айрым окумуштуулар, Өз алдынча иштөөнү, окуу процесси катары карашат. М.А. Даниловдун жана А.В. Усованын пикири боюнча, Өз алдынча иштөө, билимдерди, көндүмдөрдү калыптандырууга багытталган окуп билүүнүн бир түрү деп эсептешет [1]. Н.Д. Никандровдун жана О.А. Крячковун пикири боюнча, Өз алдынча иштөө «окуп билүү» аракетинин бир өзгөчөлөнгөн түрү катары кабылданат. Изилдөөчүлөр айтышат биз Өз алдынча иштөөнүн ролу өсүп жаткандыгы тууралуу айтканыбызда, ал билим берүүнүн азыркы этабында, үйрөнүүчүлөргө окутуучулар багыт гана берип жана уюштуруп берип турганын, а негизинен окуучулар окутуучуларсыз аракеттенүүсүн, « Өз алдынча иштөө» деп эсептешет [2] Р.А. Низамовдун түшүнүгү боюнча, «Өз алдынча иштөө» бул аудиторияда же аудиториядан сырткары уюштурулган студенттердин жекече, топтук иштердин түрлөрүн бириккен түрү, дагы бир изилдөөчүлөр «Өз алдынча иштөөнү» максатка жетүү үчүн окутуунун каражаты катары көрүшөт: [3]; Үйрөнүү кызыгуусун өстүрүү үчүн (И.Я. Лернер) [6]:

- окуучулардын өз алдынча иштөө аракети окуу процессинде уюштуруу жана башкаруу. «окуу процессинде окуучунун өз алдынча иш-аракетин уюштуруу жана башкаруу, ага тарбиялык же илимий - таанып-билүү методу кирүүгө тийиш» (П.И. Пидкасистый, Б. Коротяев) үчүн [8];

- окуучулардын активдүүлүгүн калыптандыруу, ал эми «өз алдынча иш максималдуу активдүүлүктү, чыгармачылыкты, өз алдынча пикирди, демилгени көрсөтүүчү окуучулардын аткарган иш-аракети» (Р.Б.Срода) [13]. Ошондой эле илимпоздор өз алдынча иштөөнү окуу ишмердүүлүгүнүн бир түрү катары чечмелешет. Мисалы, М.Федорова менен Л.Якушина «өз алдынча иш – бул ыңгайлуу учурда жеке демилге боюнча уюштурулган таанып билүү ишмердүүлүгүнүн бир түрү» деп эсептешет [15]. Маалыматка ылайык, Б.Т. Лихачев, өз алдынча иштөө «сабакта алынган билимди, көндүмдөрдү жана көндүмдөрдү бекемдөөгө багытталган билим берүүнүн бир түрү катары; жеткиликтүү материалдарды жана кошумча маалыматтарды өз алдынча өздөштүрүү; чыгармачылык иштерди аткаруу» [4]. Ошондой эле окумуштуулар тобу өз алдынча иштөөнү бир эле учурда каражат, жол жана ыкма катары карашат. Мисалы, Н.В. Морозов [5], Г.И. Саранцев [10] өз алдынча иштөөнү инсандын белгилүү бир сапаттарын: өз алдынчалыкты, демилгелүүлүктү жана жигердүүлүктү калыптандыруунун ыкмасы катары мүнөздөйт.

Мындан тышкары, изилдөөчүлөр өз алдынча иш изилденип жаткан материалдын маалымдуулугун жана натыйжалуулугун жогорулатуу каражаты болуп саналат деп ырасташат. Көрүнүп тургандай, бул аныктама окуучулардын сабакка даярданууда мугалимдин түздөн-түз катышуусу менен да, сабактан кийин да ишинин маанилүү жактарын абдан туура көрсөтүп турат.

Үзгүлтүксүз билим берүүнүн ыкмасы жана каражаты катары өз алдынча иштөө О.Н. Щеголев. Изилдөөчү, атап айтканда, өз алдынча иштөө үзгүлтүксүз билим берүүнүн ыкмасы жана ошол эле учурда окуу процессин фронталдык, топтук жана жеке окуу иш-аракеттери түрүндө индивидуалдаштыруунун каражаты экендигин белгилейт, алар класста да, сабактан тышкары да аткарылышы мүмкүн. класс, ал мугалим менен окуучулардын өз ара аракетинен негизделген [16].

«Өз алдынча иш» түшүнүгүн аныктоодо сунушталган ыкмаларды изилдеп чыгып, биз ишибиз үчүн маанилүү болгон бир катар жоболорду аныктадык:

- «өз алдынча иш» түшүнүгүн чечмелөөдө ар кандай көз караштар бар: кээ бирлери аны тарбиялык иш-аракеттин бир түрү катары карашат, башкалары – окутуунун каражаты катары, башкалары – ишмердүүлүктүн формасы катары, төртүнчүсү аны чечмелешет, бир эле учурда каражат, ыкма жана ыкма катары;

- өз алдынча иштөө деп окуучулардын класста жана класстан тышкаркы мезгилде мугалимдин жетекчилигисиз, бирок анын көзөмөлүндө жүзөгө ашырылуучу жеке, топтук таанып-билүү иш-аракеттеринин ар кандай түрлөрүнүн жыйындысы катары аныктайбыз.

Студенттердин өз алдынча ишинин маңызын аныктоодо төмөнкү жоболорду эске алдык:

- маани берилген нерсенин маанисин, башка нерселерден айырмаланып, өзүндө эмне экендигин билдирет;

- маңызы бул кубулуштун өнүгүүсүнүн негизги өзгөчөлүктөрүн жана тенденцияларын аныктоочу терең байланыштарды, ички мамилелерди чагылдырат.

Демек, студенттердин өз алдынча иштөөсүнүн маңызы окуу-тарбия иштерин жүргүзүүнүн тактикалык деңгээлинде; анын өзүн-өзү уюштуруу негизинен технологиялык этапта жүзөгө ашырылат, тактап айтканда, окутуунун методдору, каражаттары, формалары, долбоорлоо жана рефлексивдүү аракеттер мугалим менен биргелешкен иш-аракеттердин алкагында ишке ашырылат. Студенттердин өз алдынча ишинин маңызын мындай түшүнүү окуу процессинде алардын окуу ишмердүүлүгүн өнүктүрүүнү долбоорлоого мүмкүндүк берет, заманбап билим берүүнүн жаңылануу шарттарында өз алдынча иштерди оптималдуу уюштурууга өбөлгө түзөт [11]:

- колледждин өз алдынча ишинин негизги максаты - алардын колледждеги кесиптик-педагогикалык даярдыгын өркүндөтүү, алар практикалык ишмердүүлүктө өз алдынча колдонгон фундаменталдык жана прикладдык билимдердин, көндүмдөрдүн жана көндүмдөрдүн натыйжалуулугун калыптандырууга багытталган [12];

- педагогика илиминде азыркы этапта өз алдынча иштерди классификациялоо маселеси боюнча бирдиктүү көз караш жок. Алгачкы катары кабыл алынган тигил же бул аныктамага ылайык, өз алдынча иш негизинен анын тышкы өзгөчөлүктөрүн эске алуу менен классификацияланат;

- заманбап адабий булактарды талдап чыккандан кийин бул макала үчүн маанилүү болгон бир катар жоболорду аныктадык;

- студенттердин өз алдынча иши - алар тарабынан мугалимдин түздөн-түз жетекчилигисиз, бирок анын көзөмөлүндө класста жана аудиториядан тышкаркы мезгилде жүзөгө ашырылуучу жеке, топтук таанып-билүү ишинин ар кандай түрлөрүнүн жыйындысы;

- студенттердин өз алдынча ишинин маңызы окуу иш-чараларын ишке ашыруунун тактикалык деңгээлинде жатат, анткени аны өз алдынча уюштуруу негизинен технологиялык этапта (методдор, каражаттар, окутуу формалары), ошондой эле конструктордук жана рефлексивдүү аракеттер (карама-каршы) ишке ашырылат, автономдуу билим берүү иш-чараларына) мугалим менен биргелешкен иш-чаралардын алкагында жүргүзүлөт;

- өз алдынча иштөө студенттердин өз алдынча таанып-билүү иш-аракетинин бир түрү

катары төмөнкү функцияларды аткарат: өнүктүрүүчү, окутуучу, маалыматтык, багыт берүүчү, тарбиялоочу, педагогикалык коррекциялоочу, изилдөөчү.

Жыйынтыктар:

1. Студенттердин өз алдынча иштеринин төмөнкүдөй негиздер боюнча түрдүү классификациялары бар: окуучулардын иш-аракетинин мүнөзү боюнча; дидактикалык максатта; мазмуну боюнча; когнитивдик активдүүлүктүн мүнөзү боюнча; окуучунун иш-аракетинин методу жана каражаттары боюнча; жооптун формасы боюнча; аткарылган жерде автономиянын деңгээлине жараша болот;

2. Жогоруда айтылгандардын негизинде “өз алдынча иш” – бул мугалимдин көрсөтмөсү боюнча студент тарабынан аткарылуучу, бирок өз алдынча аткарылуучу, билимди өздөштүрүү, бекемдөө, өркүндөтүү жана билимди түзүүчү тиешелүү көндүмдөрдү алуу үчүн кызмат кылган процесс деп эсептелет, адистерди даярдоонун мазмуну. Ал эми “өз алдынча иш” деген сөздө “өз алдынча иштөөгө” караганда кеңири түшүнүк бар. Өз алдынча иш билим берүүдөгү илимий-изилдөө компетенциясынын алдыңкы багыты болуп саналат. Студенттер өз алдынча илимий-изилдөө иш-аракетинин процессинде адистик компетенттүүлүктүн белгилүү деңгээлин аныктаган өзүн-өзү уюштуруу, өзүн-өзү ишке ашыруу жана рефлексия жөндөмүнө ээ болот.

Адабияттар тизмеси:

1. **Данилов, М.А.** Студенттердин өз алдынча иштери [Текст]: пособ. пед. ин-тов / М.А. Данилов. – М.: Агартуу, 1976. – 326 с.
2. **Крячко, О.А.** Өз алдынча иштөө окуучулардын окуу ишмердигин мотивациялоочу фактор катары [Текст] / О.А. Крячко // Жаш окумуштуу. – Бишкек, 2013. - № 5. – С. 161-163.
3. **Лернер, И.Я.** Окуучулардын когнитивдик өз алдынчалык деңгээлинин критерийлери [Текст] / И.Я. Лернер // Педагогика илимдериндеги жаңы изилдөөлөр. – М.: Педагогика, 1971. - № 4. – С. 34-39.
4. **Лихачев, Б.Т.** Педагогика [Текст] / Б.Т. Лихачев. – М.: Прометей, 1992. – 281 с.
5. **Морозова, Н.В.** Студенттердин өз алдынча иштерин уюштуруунун инновациялык каражаттары [Текст] / Н.В. Морозова // Жаш окумуштуу. – 2011. - № 2(25) – т. 2. – С. 102-104.
6. **Низамов, Р.А.** Окуучулардын окуу ишмердүүлүгүн активдештирүүнүн дидактикалык негиздери [Текст] / Р.А. Низамов. – Казань: Казан. ун-та, 1975. – 304 с.
7. **Никандров, Н.Д.** Билим берүү ишмердүүлүгүн активдештирүү жөнүндө [Текст] / Н.Д. Никандров // Жогорку мектеп жарчысы. – 1983. - № 8. – С. 26-31.
8. **Пидкасты, П.И.** Окуучулардын окуудагы өз алдынча ишмердүүлүгү [Текст] / Р.И. Пидкасты, Б. Коротяев. – М.: Билим, 1978. – 77 с.
9. **Рыблова, А.Н.** Окуучулардын өз алдынча таанып-билүү ишмердүүлүгү: лидерликти активдештирүүнүн жолдору [Текст]: автореф. дис. ... канд. пед. наук / А.Н. Рыблова. – Саратов, 1997. – 168 с.
10. **Саранцев, Г.И.** Изилдөө объектиси катары предметти окутуунун методикалык системасы [Текст] / Г.И. Саранцев // Педагогика. – 2005. - № 2. – С. 30-36.
11. **Сартбекова, Н.К.** Кыргызстандын колледж студенттеринин долбоорлоо жана изилдөө компетенциясын калыптандыруу маселелери [Текст] / Н.К. Сартбекова, А.М. Таникулова // Илим жана инновациялык технологиялар. - № 2. – С. 269-273.
12. **Сартбекова, Н.К.** Кесиптик даярдоо системасында колледж студенттеринин долбоорлоо жана илимий-изилдөө компетенттүүлүгүнүн ролу [Текст] / Н.К. Сартбекова, А.М. Таникулова // Interscientific. – 2019. - № 1(008). – С. 147-152.
13. **Срода, Р.Б.** Окуучулардын окуудагы активдүүлүгүн жана өз алдынчалыгын тарбиялоо [Текст] / Р.Б. Срода. – М.: РСФСР АПН, 1956. – 55 с.
14. **Усова, А.В.** Студенттердин илимий түшүнүктөрүн калыптандырууга өз алдынча иштөө системасынын таасири [Текст]: дис. ... докт. пед. наук: 13.00.01 / А.В. Усова. – Ленинград, 1970. – 38 с.
15. **Федорова, М.** Класстан тышкары өз алдынча иштерди уюштуруу модели [Текст] / М. Федорова, Л. Якушина // Россиядагы жогорку билим. – 2007. - № 10. – С. 88-90.
16. **Щеголева, О.Н.** Жаңы билим берүү парадигмасында өз алдынча башкарылган ишти актуалдаштыруу [Текст] / О.Н. Щеголева // Билим берүү интеграциясы. – 2007. - № 2. – С. 34-45.

DOI:10.54834/16945220_2023_1_137

Поступила в редакцию 02.11.2022 г.

УДК:372.3 /4:371 (37.01)

Толубай к. К.*аспирант Кыргызско-Узбек. Межд. универ. им. Б.Сыдыкова, Кыргызская Республика***Рысбаев С.К.***д.п.н, профессор Кыргызской академии образования, Кыргызская Республика***Шерботоева Д.М.***магистр Кыргызско-Узбекского Межд. универ. им. Б.Сыдыкова, Кыргызская Республика*

МЕКТЕПТЕРДИН БАШТАЛГЫЧ КЛАССТАРЫНДАГЫ ОКУУЧУЛАРДЫН ОКУУ ТЕХНИКАСЫ

Бул жумушта изилдөөнүн предмети башталгыч мектептердин «Алиппе» мезгилиндеги сабат ачуу жана «Алиппеден» кийинки мезгилдеги окутуу жараяны болуп эсептелет. Изилдөөнүн максаты - сабатка үйрөтүү менен сөз өстүрүү, мектептердин башталгыч класстарындагы окуучулардын окуу техникасы жакшыртуу. Изилдөөлөрдө адабияттарды талдоо, тексттерди анализ-синтездөө жана тыбыштык талдоо-жыйноо, окутуу усулдары колдонулду. Башталгыч класстын окуучулары «Алиппе» мезгили жана алиппеге чейинки мезгилде окуу техникасын үйрөнүү менен тамга сөздүк сүйлөм тыбыштарды таанып алары белгиленди. Окуганын бала түшүнүүсү, андан кийин анын эмне жөнүндө экендигин үстүрттөн, кийинки мазмунуна үнүлүп айтып берери көрсөтүлдү. Окуу техникасына үйрөтүүдө туура көндүмгө ээ кылуу үчүн ар турдүү ыкмаларды колдонуу талап кылынат, тыбышта баланын турмушуна, түшүнүгүнө ылайыктуу, тилине жатык, так айтылуучу сөздөр пайдаланылды. Мындагы алгачкы милдет тыбыштык анализ жана синтез методун колдонуп, аны ишке ашыруу болуп саналат. «Алиппе» мезгили, тактап айтканда, тыбышты угуп, тамганы таанып-билүү мезгили, сабатка үйрөтүүнүн негизги этабы катары каралат. Анткени бул учурда окуу-жазуу иштери менен катар, сөзсүз түрдө, окуучулардын физиологиялык жана психологиялык мүмкүнчүлүктөрүн эске алуу менен жекече мамиле кылып окутуу багыты каралган. Изилдөөлөрдө алынган жыйынтыктар орто мектептерде колдонууга сунушталат.

Негизги сөздөр: башталгыч мектеп; алиппе мезгили; алиппеден кийинки мезгил; окуу техникасы; окууга үйрөтүү; текст менен иштөө; сөздүн тыбыштык курамы.

ОБУЧЕНИЕ УЧАЩИХСЯ К ТЕХНИКЕ ЧТЕНИЯ В НАЧАЛЬНЫХ КЛАССАХ

Предметом исследования в данной работе является процесс обучения к грамоте в «Букварный период» и «Послебукварного периода» в начальных школах. Цель исследования - развитие речи, совершенствование техники чтения путем обучения грамоте. Использовались методы анализа литературных источников, анализа-синтеза текста и звуковой анализ-сбор. Отмечено, что учащиеся начальных классов могут распознавать звуки буквенного словарного предложения, изучая технику чтения в «Букварный период» и «Добукварный период». Показано, что ребенок понимает прочитанное, а затем поверхностно рассказывает о чем идет речь, а следующее содержание рассказывает вслух. Предложено, что для приобретения правильных навыков обучения технике чтения необходимо использовать различные методы, используются слова, подходящие для жизни и понимания ребенка, четко произносимые, знакомые и привычные его языку. Выявлено, что первостепенная задача — реализовать его методом звукового анализа и синтеза. «Букварный период», то есть период прослушивания звуков и узнавания букв, является основным этапом обучения. Предложено, что с учебно-письменной работой обязательно предусматривать индивидуальный подход к обучению с учетом физиологических и психологических возможностей учащихся. Полученные результаты исследований рекомендуются для начальных классов средних школ.

Ключевые слова: начальная школа; алфавитный период; послеалфавитный период; техника чтения; обучение чтению; работа с текстом; фонетический состав слов.

EDUCATION STUDENTS TO THE TECHNIQUE OF READING IN PRIMARU SCHOOL

The subject of the research in this paper is the teaching of literacy in the «Letter period» and the learning process of the «Post-Letter period» in primary schools. The purpose of the study is to develop speech, improve reading techniques by teaching literacy. The methods of teaching literary analysis, text synthesis analysis and sound analysis-collection were used. It was noted that primary school students can recognize the sounds of a literal vocabulary sentence by studying the technique of reading in the «Letter period» and «Pre-Letter

period». It was shown that the child understands what he has read, and then superficially tells what is being discussed, and tells the following content aloud. To acquire the right skills of teaching reading techniques, it is necessary to use various methods, words are used that are suitable for the life and understanding of the child, clearly pronounced and familiar to his language. The primary task here is to implement it by the method of sound analysis and synthesis. The «Letter period», that is, the period of listening to sounds and recognizing letters, is the main stage of learning. Because in this case, along with educational and written work, an individual approach to learning is necessarily provided, taking into account the physiological and psychological capabilities of students. The results obtained in the research are used in secondary schools.

Key words: elementary school; alphabetical period; postalphabetic period; teaching methods; teaching reading; working with text; sound composition of words.

Баланын мектепке келгендеги колуна алган биринчи китеби «Алиппе» болгон соң, 1-класста бул китептен сабат ачып жана эли-жерин таанууга үйрөнөт. Китепти колуна алган ар бир бала билим алуунун алгачкы куралы болгон бул китепке сүйүүсү артат жана китептин балуулугун, ыйыктыгын сезе баштайт. Демек, окуу, билим алуу, эл-жерин таануу, улуулардын жолун жолдоо, аны улантуу эл-жерине кызмат кылуу, мектепти кыдырлоо, кирген классына, отурган партасына тартылуу, мугалимди урматтоо деген эмне экенин түшүнө алат. Мугалимдин да, мектебинин да эли-жеринин да алдыдагы жоопкерчиликти түшүнүшү кадам таштаганын туя баштайт. «Алиппедеги» чакан тексттерди окуу менен, окуучулардын окуу техникасы өзгөчө кылдаттык менен көзөмөлгө алынат. Окуу техникасына көнүгүүнүн биринчи этабында окуучунун ар бир кадамына абдан көңүл бурулат, анткени дал ушул мезгилде окуу темпи калыптана баштайт. «Алиппе» мезгили, тактап айтканда, тыбышты угуп, тамганы таанып-билүү мезгили, сабатка үйрөтүүнүн негизги этабы болуп саналат. Бул мезгил сабат ачуунун негизги этабы катары эсептелгендиктен, баланын сабатынын ачылышында мугалимге чоң милдет жана түйшүк жүктөлөт. Анткени бул учурда окуу-жазуу иштери менен катар, сөзсүз түрдө, окуучулардын физиологиялык жана психологиялык мүмкүнчүлүктөрүн эске алуу менен жекече мамиле кылып окутууну колдонушу зарыл.

«Алиппе» мезгилинин биринчи баскычында практика жүзүндө жөнөкөй айтылуучу үндүү-үнсүз тыбыштардан 1-2 муундуу сөз куратып айттыруу, тыбыш жана тамга менен тааныштыруу, аларга колун көнүктүрүп, каллиграфиялык сабаттуулугун түптөө, муундарды жана сөздөрдү жаздыруу жумуштары жүргүзүлөт. Мындагы алгачкы милдет тыбыштык анализ жана синтез методун колдонуп, аны ишке ашыруу болуп саналат. Тамгаларды үйрөтүү сөз түзүү жана сөз өстүрүү ыкмалары менен бирдей жарыш аткарылат. Тыбыштарды жана тамгаларды үйрөтүүдө анализ-синтез методунун негизги өзгөчүлүктөрү төмөнкүлөр: анализ – синтез бул аналитика-синтетикалык метод боюнча окутуунун негизи болуп саналат. Сабат ачууда, алгач ирет бала эне тилдин тыбыштары менен тааныша алат. Ошондой эле кептен сүйлөмдү, сүйлөмдөн сөздү, сөздөн муунду, муундан тыбышты ажыратууга үйрөтөт. Булар анализ-синтез методунун негизги бирдиктери катарында каралат [1]. Баланы окууга үйрөтүү иши муундап окутуудан башталат. Сабат ачуу сабактарында эң негизги милдеттердин бири болуп, балага тыбыштардын так угулушун байкатуу, тактап айтканда, балдардын фонематикалык кабыл алуусун калыптандыруу болуп эсептелинет. Анда окуучулар кептеги тыбыштардын угулушун бири-биринен ажырата билүү менен бирге алардагы үнсүздөрдүн жумшак жана каткалаң, үндүүлөрдүн кыска жана созулуп айтылышын так, даана уга билүүлөрү тийиш. Кесме тамгадан сөз курап, анын канча муундан түзүлгөндүгү жана ар бир мууну канча тыбыштан турганы талдоого алынат. Андан кийин ал сөздөрдү муун боюнча туташ окууга көнүктүрүү иши уланат. Ошондуктан сабат ачуунун бул алгачкы методу аналитика-синтетикалык метод деп аталат. Сабат ачуу сабактарында бул метод андан ары улануу менен кеңири колдонулат. «Алиппе» мезгилинде окууга-жазууга үйрөтүү иштери бирдей жана жарыш жүргүзүлөт. Бала жаңыдан үйрөнгөн тыбыштарды кошуп окуп, сөздү, алардан түзүлгөн сүйлөмдөрдү муундап окуу иши үйрөтүлсө, ошол эле тыбыш жана тамгаларды туура, каллиграфиясы менен жазуу ишине жарыш түрдү үйрөтүлөт. Орустун улуу педагогу К. Д. Ушинскийдин методикасы боюнча окууда тамганын басмасы, жазууда тамганын жазмасын үйрөтүү системасы колдонулуп келүүдө. Ал эми сөздү окуганда тамганын атын ирети менен атап, муун боюнча окууга үйрөтүлөт. Мындай

окуу тамганы таштап, аттап кетпей же бир тамганы экинчи тамга менен алмаштырбай сабаттуу окууга көнүгөт. Бул туура окуунун алгачкы негизин, тактап айтканда, окуу техникасына машыктыруунун негизин түзөт. Ал эми окуганы жөнүндө аз да болсо, жалпылап, бара-бара тактап айтып берүү иши сезимдүү окууга багытталат. Ошондуктан сабат ачуунун биринчи күнүнөн баштап эле окуунун методикалык талабы боюнча жумушу колго алынат.

Окуу техникасы эне тилин окутуу методикасында баланы туура, шар, сезимдүү, көркөм окууга үйрөтүү функциясын аткарат. Окуу техникасына үйрөтүүдө туура көндүмгө ээ кылуу үчүн ар түрдүү ыкмаларды колдонуу талап кылынат. Ошондой эле улам жаңы өтүлүүчү тыбышка баланын турмушуна, түшүнүгүнө ылайыктуу, тилине жатык, так айтылуучу сөздөрдөн баштап окутуу ж.б. жумуштарын жүргүзүү колго алынат. Мисалы, 1-класстын «Алиппе» китебинде А жана Т тамгалары менен тааныштырууда жана тилдерин жатыктырууда **ат, а-та, та, а-та ат**, ал эми Б тамгасын өтүүдө **ба, бо,бу, бат, бот, бут, ба-та, бо-то, бу-та, на-бат, ба-нан** сөздөрү берилген [2]. Бул сөздөр балдардын турмушунда дайыма учураган, күндө сүйлөгөн активдүү сөздөр болгону менен маанилүү.

Дагы бир маанилүү учур, «Алиппе» мезгилинде окуунун түрлөрү боюнча да иш жүргүзүлөт. Бул мезгилдин аягында окуу техникасына көнүгүү боюнча окуучу төмөндөгү көндүмдөргө ээ болуусу керек:

- тамгаларды туура айтууга жана жазууга;
- сөздүн тыбыштык түзүлүшүн аныктоого, сөздүн тыбыштык курамын, сөздөн муун, муунду бөлө билүүгө;
- кесме тамгадан сөз түзүү менен, аны жаза билүүгө;
- тыбыштык курамды билүү, алардын жумшак жана каткалаң, созулма жана кыска болуп айтылуусуна ж.б.;
- үйрөнгөн тамгалардын баарын жатка билүүгө, аларды тыбыштары менен салыштырууга, ж.б. машыгып калышат.

«Алиппеден» кийинки мезгилде жүзөгө ашырылган иш-аракеттер улантылуу менен гана чектелбестен, аларга таянып, окууга үйрөтүү мезгили деп аталып, төмөндөгүдөй багытта иш алып барылат:

- окуу жана сөз өстүрүү, анын ичинде баланын байланыштуу кебин жана кеп маданиятын калыптандыруу;
- буга чейинки өздөштүрүлгөн фонетикалык-лексикалык жана грамматикалык материалдарды кайталап бекемдөө аркылуу, окууга, сүйлөөгө, жазууга машыгуу.

Ал мезгилде окуу техникасын жатыктыруу менен бирге аталган китептеги сунуш кылынуучу тексттердин маани мазмуну, тематикасы, жана жанрлары баланын айлана-чөйрөсүн чагылдырган жана мекенди таануудагы мүнөздөлгөн тексттерден тышкары, төмөндөгү багыттарда каралат:

- Текстти окуп, тилин жатыктыруу менен кеп маданиятын калыптандыруу, кебин өстүрүү максатында чакан ыр, аңгеме, жаңылмач, калптар, уламыштар жөнүндө айтылат;
- Окуучунун таанып билүүсүн, кабыл алуусун, тапкычтыгын, ой жүгүртүүсүн өстүрүүчү тексттер, табышмактар, ырлар, оюндар берилет;
- Адеп-ыйманга калыптандыруучу накыл кептер жана макал-лакаптар, учкул сөздөр, элдик оозеки чыгармалар жана эпостордон үзүндүлөр айтылат [3].

«Алиппе» мезгили бүткөндөн кийин, окуу жана сөз өстүрүү жумуштары ырааттуу башталат. Бул кезде окуучулар сөздү, сүйлөмдөрдү, тексттерди туура, муундап, ал эми айрымдары шар окууга жетишип калган болот. Бул учурда окуучулар кыска аңгемелерди, жомокторду, ырларды өз алдынча окуй баштайт. Мугалим окуучуларды окуган нерсесин түшүнүүгө, аны баяндап айта билүүгө даярдай баштайт.

«Алиппеден» кийинки мезгилдин милдеттери:

- окуунун муун-аналитикалык көндүмүн өркүндөтүү;
- окуучулардын билгичтиктерин теңдештирүү;
- көлөмү чакан тексттерди окууга жана талдоого машыктыруу;
- жазуу көндүмдөрүн бышыктоо;

-окуучулардын кебин өркүндөтүү боюнча иштерди жүргүзүү багыттары каралган.

Окуу иши окуу үчүн сүйлөө ишкердүүлүгү менен бирдикте жүргүзүлөт. Анткени бала китептеги сөздү, же текстти окуп коюу менен эле чектелип калбастан, окуганын бала түшүнүп, мындан кийин текстин эмне жөнүндө экендигин үстүртөн карап, кийинки мазмунуна үнүлүп айтып берүүгө аракет кыла баштайт. Окууда тыбыштык талдоо-жыйноо методу колдонулуп, балдар бат эле түшүнүп, шар окуп кете албагандыгы белгиленген.

Бирок практикада бардык эле окуучулар бул талаптарга жетише албаган учурлар кездешет. Өзгөчө, мүмкүнчүлүгү чектелген инклюзивдик окуучулардын жетишүүсү бир аз артта кала баштайт.

Ошондуктан деңгээли түрдүү окуучулардын окуу аракеттерин талдап көрсөк, төмөндөгүдөй болуп чыгат:

- айрым окуучулар сөздөр менен сүйлөмдөрдү шар окуганга жарап калат;
- айрым окуучулар сүйлөмдөрдү муундап окуганга араң үлгүрүшөт;
- айрымдары сөздөрдү бүтүн окуганга гана үлгүрүшөт;
- айрым тобу тексти так окууга жетишет.

Мындай учурда мугалим жекече мамиле жасоо аркылуу окутууга жана майда топторго бөлүү аркылуу иштөөгө басым жасашы керек [4].

Андай болсо мугалимге класс менен фронталдык түрдө жалпы талап коюп иштөөнүн да, окуучулар менен жекече иштөөнүн да жана да жупташып, топтошуп иштөөнүн да жол-жоболорун издөөгө туура келет. Кандай болгон менен, окуу курсу жалпы окуучулардын алдына бирдей милдет коет, ал учурда жалпы баары окуп-үйрөнүүгө сунушталган программалык материалдарды талаптагыдай өздөштүрүүсү зарыл. Тексттердин мазмуну боюнча алсак, «Алиппедеги» окуу жана сөз өстүрүү бөлүмү ич ара бир нече бөлүкчөлөрдөн турат. Анда бабаларыбыздын жомогу болгон «Манас» эпосунан үзүндүлөр, «Ата Мекен-алтын уя» деген темадагы жомок, аңгемелер, «Келгиле жомок окуйлу» деген рубрикада элдик жомоктор, «Сөз берметтери» деген ат менен берилген элдик накыл кептер жана «Сөз үйрөнүп алалы» деген аталыштагы, байкоого албаган айрым сөздөрдүн түшүндүрмө ыкмалары эң максаттуу берилген. Календардык планда көрсөтүлгөндөй, көпчүлүк тексттер окуп-сүйлөп берүү менен эле чектелбейт. Аларды өздөштүрүү оюн жана мелдеш сыяктуу иштер менен коштолот. Мисалы, «Манас» баатырдын төрөлүшү же «Кошой дөө менен Жолой дөөнүн күрөшү» деген үзүндүлөрдү сахналаштырып, же мелдеш түрүндө иштөө менен, «Баланы бешикке салгандагы ыр» деген ырды өтүүдө баланы бешикке салуу аземин сценка түрүндө, «Тушоо кесүү ырын» оюн түрүндө аянтта сахналаштырып өтүп, аз убакытта көп натыйжага жетүүнүн оптималдуу жолун тапсак, эң сонун натыйжа берери шексиз. Бул иш-аракеттер балдардын сөз байлыгын гана байытпастан, байланыштуу кебин өстүрүүгө да, адептик-ыймандык сапаттарын калыптандырууга да сөзсүз көмөк болмокчу. Андай болсо мугалим класста окуу сабагын кандайча уюштурат? Биринчи кезекте, окуучулардын текстти окуу активдүүлүгүн өнүктүрүү үчүн окуучулардын алдына чыгып үн чыгарып окуп жаткан окуучуну (ичинен) ээрчий окуп, анын кетирген катасын оңдоп-түзөп отуруусун, а ката кетирип окуган окуучу жолдошторунун эскертүүсүнөн соң тууралап кайра окуп жатыгуусун жарыш жүргүзүү да пайдалуу болору шексиз. Эгерде өз убагында окуучунун катасы оңдолуп-түзөтүлбөсө, анда ал тексттин да мазмунун түшүнбөйт, туура кабыл албайт, сөздүн маанисин да туура өздөштүрбөйт. Анын катасы күн сайын көбөйөт, окууга жоопкерчиликсиз мамилеси калыптана берет. Экинчиден, мугалим окуганы боюнча окуучуга суроо берип, ынанаарлык жоопторду алуусу, ал аркылуу тексттин мазмунун окуучунун түшүнө билип, өз ою менен айтып берүүгө далалаттанып аракеттенүүсүн арттырса абдан пайдалуу. Бул кезде мугалимдин такай текшерүүсү, көз салуусу, ошону менен бирге, окуучулардын өзүн-өзү текшере билүүсү, өзүнүн окуганына баа бере алуусу көңүлдүн борборунда болуусу шарт. Окуу иши: тамгалап окуу, муундап окуу, шар окуу, түшүндүрүп окуу, көрктүү жана сезимдүү (образдуу) окуу болуп бөлүнөт [5]. 1-класстын окуучуларынан мына булардын бардыгын талап кылууга кыйын. Ошентсе да, муундап, шар, түшүндүрүп окуу, көрктүү, сезимдүү окуусуз окуу натыйжалуу болбостугу мугалимге маалым болууга тийиш. Жагдайга ылайык, мүмкүн болушунча окуучулардын мүмкүнчүлүгүнө жараша окуунун айрым

элементтерин талап кылууга, ага багыт берүүгө болот. Ал эми окуу ылдамдыгы башка көйгөй. 1-класстын окуучуларынан окуу ылдамдыгын максималдуу талап кылууга да жарабайт. Эске алуучу негизги жагдай-бул окуу техникасын өркүндөтүү менен бирге, сөз өстүрүү жумуштарын бирдикте алып жүрүү. Ал төмөндүгүдөй иш аракеттер менен жүзөгө ашат:

Текстти окуганга чейинки иштер:

- ырбы, аңгемеби, жомокпу, тамсилби, алардын жанрдык өзгөчөлүгүн түшүндүрүү;
- тексттин аты менен таанышуу;
- автор менен тааныштыруу;
- бейтааныш сөздөргө түшүнүк берип, маанисин чечмелөө;

Текст боюнча аткарылуучу иштер:

- текстти шар, көрктүү, сезимдүү, түшүндүрүп окуу;
- чынжыр түрүндө окуу;
- эпизоддорго бөлүп окуу;
- ролго бөлүштүрүп окуу;
- толук окуу.

Текстти окугандан кийинки аткарылуучу иштер:

- суроо-жооп менен үстүртөн кайталоо;
- эпизод боюнча кайталап окуу;
- жалпы мазмунун кайталап окуу;
- жаттап, көрктүү айтуу;
- сценка түрүндө аткаруу;
- мелдеш, таймаш, оюн иштерин аткаруу;
- чыгармачыл бышыктоо.

Бул иштердин баары 1-класста балдардын байланыштуу кебин, андан ары кеп маданиятын калыптандырууга жумшалмакчы [6]. Мындагы иш-аракеттерди 1-класста эне тилин окутуу программасында төмөндөгүдөй белгилеп көрсөтөт: 1-класста эне тилин окутуу жана сабат ачуу кеп ишкердүүлүгүн өстүрүү багытында мүнөздөлүп, төмөндөгүдөй үч этапта берилет: алиппеге чейинки, алиппе мезгили жана алиппеден кийинки мезгил деп аталат.

«Алиппеге» чейинки мезгилде окуучулардын көңүлү оозеки кебин өстүрүүгө багытталат. Бул мезгилде бүтүндөй иш-аракеттер оозеки түрдө жүргүзүлөт. Мында окуучулар буюмдун атын айтып, айтылган сөздү туура угуп, аны кайрадан туура кайталап айтуу менен, берилген тамгаларды окуп түшүнө билүүгө, так айта алууга үйрөтүлөт. Максатка ылайык, бул этап төмөндөгүдөй аталыш менен берилет: «көрөбүз», «угабыз», «айтабыз» деген аталыш менен ачылат. Мында китепте берилген буюмдардын сүрөтүн көрүп, атын атап, же мугалимдин айтканын кунт коюп угуу менен кайталап туура айта билүү көндүмдөрүн өзүнө камтый алат. Мындагы бардык иш-аракеттер баланын чөйрөнү таанып-билүү көндүмдөрүн өстүрүү менен максатын алдыга умтулуусуна жол ачат. Окуу ишмердүүлүгүн тактап айтканда – алиппе мезгилиндеги аткарылуучу жана өркүндөтүлүүчү андан кийинки мезгилде колдонулуучу иш-аракеттердин негизи болуп саналат. Окуучулар китепте берилген тамгаларды үйрөнүп жана тыбыштарды кураштырып окуп, сөздүн ыргагына жараша муунга бөлүп, андан кийин шар окуп, ачык жана көркөм, образдуу окуу менен ишке ашыра алат.

Демек, тыбыштын артикуляциясына жараша туура так окуу менен сөздү, сүйлөмдөрдү байланыштырып чакан текстти окуу менен улантылат [7].

Жыйынтыктар:

1. Башталгыч класстын окуучулары “Алиппе” мезгили жана алиппеге чейинки мезгилде окуу техникасын үйрөнүү менен тамга сөздүк сүйлөм тыбыштарды тааный алаары белгиленди;
2. Окуганын бала түшүнүүсү, андан кийин анын эмне жөнүндө экендигин үстүртөн, кийинки мазмунуна үнүлүп айтып берери көрсөтүлдү;
3. Окуу техникасына үйрөтүүдө туура көндүмгө ээ кылуу үчүн ар түрдүү ыкмаларды колдонуу талап кылынат, тыбышта баланын турмушуна, түшүнүгүнө ылайыктуу, тилине жатык, так айтылуучу сөздөр пайдаланылды.

Адабияттар тизмеси:

1. **Рысбаев, С.К.** 1-класста “Алиппени” окутуу [Текст] / С.К. Рысбаев, Ч.Д. Бекбоева, Ч.И. Айдакеева. – Бишкек: Бийиктик плюс, 2017. – С. 3-15.
2. **Рысбаев, С.К.** 1-класс, “Алиппе” окуу китеби [Текст] / С.К. Рысбаев. – Бишкек: Учкун, 2020. – С. 22-29.
3. **Рысбаев, С.К.** Башталгыч класстардын программасы [Текст] / С.К. Рысбаев. – Бишкек: Билим, 2022. – 7 с.
4. **Осекова, Т.К.** Башталгыч класстарда кыргыз тилин окутуунун усулу [Текст] / Т.К. Осекова, Г.И. Колбаева. – Бишкек: Арип-пресс, 2019. – С. 61-63.
5. **Осекова, Т.К.** Башталгыч класстарда кыргыз тилин окутуунун усулу [Текст] / Т.К. Осекова. Г.И. Колбаева. – Бишкек: Арип-пресс, 2019. – С. 63-64.
6. **Рысбаев, С.К.** Башталгыч класстардын программасы [Текст] / С.К. Рысбаев. – Бишкек: Билим, 2022. – С. 3-4.

DOI:10.54834/16945220_2023_1_141

Поступила в редакцию 10.10.2022 г.

УДК:371.15 (-057.87)

Ысмайылов К. З.*ст. препод. Ошского государственного университета, Кыргызская Республика*

БОЛОЧОК МЕДАЙЫМДАРДЫН КЕСИПТИК – ЭТИКАЛЫК КОМПЕТЕНТТҮҮЛҮГҮН КАЛЫПТАНДЫРУУНУН БАГЫТТАРЫ

Бул жумушта изилдөөнүн предмети болуп медициналык колледждин студенттеринин кесиптик-этикалык компетенттүүлүгүн калыптандыруунун педагогикалык шарттары эсептелет. Изилдөөнүн максаты - болочок медайымдардын кесиптик – этикалык компетенттүүлүгүн калыптандыруунун багыттарын аныктоо, педагогикалык шарттарды теориялык жактан негиздөө жана эксперимент аркылуу текшерүү. Изилдөөлөрдө адабияттарга талдоо жүргүзүү, аларды салыштырып чыгуу, окуу процессине байкоо жүргүзүү методдору колдонулду. Сабак учурунда студенттер билимди жана көндүмдөрдү өздөштүрүүнүн негизинде компетенттүү кесипкөй адис болору ачып көрсөтүлдү. Изилдөөлөрдүн натыйжасында медайымдык иш боюнча адистерди даярдоо процессинде кырдаалдык тапшырмалардын жана диалог түзүү оюндарынын системасы иштеп чыгылды. Изилдөөлөрдө алынган жыйынтыктар медайымдык иш боюнча адистердин кесиптик- этикалык даярдыгын жогорулатууга багытталгандыгы тастыкталды. Ошондой эле, болочок медайымдардын руханий дүйнөсүн, адеп-ахлактык баалуулуктарын калыптандырууга өзгөчө маани бөлүнүп, бейтап менен бетме-бет отуруп субъективдүү жана объективдүү маалыматтарды чогултуу студент үчүн баарлашуунун эң маанилүү учурлары жөнүндө сунуштар берилген. Келечектеги медициналык кызматкерлердин ишмердигиндеги кесиптик-этикалык принциптер, палатадагы психологиялык атмосфера, оорулуунун маанайы, дарылоонун эффективдүүлүгү жана оорунун натыйжасы алардан көз каранды экендиги жөнүндө түшүндүрмөлөр жана сунуштар берилген.

Негизги сөздөр: бейтап менен сылык мамиле; кайгысын жеңилдетүү; боорукер болуу; бейтапка жакшылык кылуу; тактык жана чеберчилик.

НАПРАВЛЕНИЯ ПРОФЕССИОНАЛЬНО-ЭТИЧЕСКОЙ КОМПЕТЕНЦИИ БУДУЩИХ МЕДИЦИНСКИХ СЕСТЁР

В данной работе предметом исследования являются педагогические условия формирования профессионально-этической компетентности студентов медицинского колледжа. Целью исследования является определение направления профессионально-этической компетенции будущих медсестр, теоретическое обоснование и проверка этих педагогических условий экспериментальным путем. В исследованиях использованы методы анализа научно-теоретической литературы, сравнения и наблюдения за процессом обучения. Даны рекомендации, как студенты станут компетентными профессиональными специалистами на основе овладения знаниями и навыками в ходе урока. На

основе полученных результатов разработаны системы ситуационных задач и диалоготворческих игр в процессе подготовки специалистов сестринского дела. Полученные результаты исследования направлены на повышение профессиональной и этической подготовки специалистов сестринского дела. Также особое значение придается формированию духовного мира и нравственных ценностей будущих медицинских сестер, даются рекомендации о наиболее важных для студента моментах общения для сбора субъективных и объективных данных сидя лицом к лицу с пациентом. Даны рекомендации о профессиональных и этических принципах будущих медицинских работников, от которых зависит психологическая атмосфера в палате, настроение больного, эффективность лечения и исход болезни.

Ключевые слова: вежливое обращение с пациентом; облегчить боль; доброжелательность к пациенту; точность и мастерство.

DIRECTIONS OF PROFESSIONAL AND ETHICAL COMPETENCE OF FUTURE NURSES

In this paper, the subject of the study is the pedagogical conditions for the formation of professional and ethical competence of medical college students. The aim of the study is to determine the direction of professional and ethical competence of future nurses, theoretical justification and verification of these pedagogical conditions by experimental means. The research uses methods of analysis of scientific and theoretical literature, comparison and observation of the learning process. Recommendations are given on how students will become competent professional specialists based on mastering knowledge and skills during the lesson. Based on the results obtained, systems of situational tasks and dialogue-making games have been developed in the process of training nursing specialists. The obtained research results are aimed at improving the professional and ethical training of nursing specialists. Also, special importance is attached to the formation of the spiritual world and moral values of future nurses, recommendations are given about the most important moments of communication for the student to collect subjective and objective data while sitting face to face with the patient. Recommendations are given on the professional and ethical principles of future medical workers, on which the psychological atmosphere in the ward, the mood of the patient, the effectiveness of treatment and the outcome of the disease depend.

Key words: polite treatment of the patient; pain relief; kindness to the patient; precision and skill.

Кесиптик билим берүүнүн системасын түп-тамырынан бери жакшыртуу милдети жана адистерди даярдоонун сапаты өлкөбүздүн келечеги үчүн фундаменталдуу мааниге ээ. Акыркы жылдарда кесиптик билим берүүнүн максаттарын аныктоого көп иш аракеттер жүргүзүлүп келүүдө. Окуу жайларда жана сабактарда студенттерге билимди, көндүмдөрдү өздөштүрүүсүнөн келип чыккан кесиптик компетенттүүлүк сыяктуу комплекстүү структураны калыптандырууга өтө чоң басым жасалууда жана ага болгон талаптар күндөн күнгө күчөп жатат [1,2].

Кыргызстандагы социалдык жана экономикалык кайра куруулар саламаттыкты сактоонун медицина тармагында эмгектенип жаткан кадрларды даярдоо системасына таасирин тийгизбей койгон жок. Анын ичинде медайымдык иш боюнча адистерди дагы модернизациялоо керектигин дүйнөдө болуп жаткан медициналык жаңылануулар себеп болуп жатат, анын түпкү максаты медайымдарды даярдоо системасын дүйнөлүк стандарттарга жеткирүү жана кесиптик компетенттүүлүгүн жогорулатуу болуп саналат. Медициналык орто окуу жайлардагы медайымдык иш адистиктерине билим берүүнүн негизги максаты саламаттыкты сактоонун жана медициналык технологиялардын өнүгүүсү аркылуу медициналык билим берүүнүн деңгээлин жана сапатын замандын талаптарына ылайыктап камсыз кылуу болуп саналат. Тармактык билим берүүнү модернизациялоо өз ишин мыкты билген, калктын ден соолугун коргоодо жогорку натыйжаларга жетишкен, рынок экономикасынын шартында иштөөгө жөндөмдүү адистердин жаңы муунун даярдоону талап кылат. Бүгүнкү күндө баардык тармактар чыгармачыл ой жүгүрткөн адистерге, социалдык жана профессионалдык жактан активдүү, мобилдүү жана атаандаштыкка жөндөмдүүлүгү бар, заманбап эмгек рыногунун талаптарына жооп берген жогорку деңгээлдеги адистерге муктаж болууда. Азыркы учурдагы саламаттыкты сактоонун жана медицина илиминин өнүгүү деңгээли төмөндөгүлөр менен аныкталат: рыноктук мамилелердин шартында саламаттыкты сактоо тармагында реформаларды жүргүзүү медициналык тейлөөнүн сапаттын жогорулатат; калкка сапаттуу, жеткиликтүү жана экономикалык жактан натыйжалуу медициналык жардам көрсөтүү үчүн заманбап операцияларды практикага колдонуу, бейтапты сурамжылоонун жаңы методдорун

жана ыкмаларын медицинага киргизүү; милдеттүү жана ыктыярдуу түрдө медициналык камсыздандыруу программаларынын алкагында медициналык тейлөө кызматын өнүктүрүү; медайымдын аброюн жогорулатуу жана анын ыйгарым укуктарын кеңейтүү зарыл [3,4].

Коомдун объективдүү муктаждыктары орто билимдүү медициналык окуу жайларында медайымдарды кесиптик- этикалык компетенттүүлүккө даярдоо зарылдыгын жогорулатууну талап кылууда. Мамлекеттик билим берүү стандарттарына киргизилген “Медайымдык иш” программасын жана кесипке даярдоонун программаларын жана мазмунун кайра карап иштеп чыгуу керек жана ошондой эле окутуунун сапаттык жактан айырмаланган ыкмаларын иштеп чыгуу, заманбап талаптарга жооп берген жаңы окуу процесстерин түзүү зарыл.

Кыргызстандын ооруканаларындагы же поликлиникаларындагы медайымдык тейлөөнүн сапаты жана медайымдык иштин өнүгүшү жогорку деңгээлде деп айтууга болбойт. Биздин өлкөдөгү медицина тармагындагы медайым деген кесип салттуу түрдө дарыгердин жардамчысы катары калыптанган же ал бир гана медициналык жардамчы деген эле функцияларды аткарат. Медайымдык ишке кадрларды (студенттерди) окутуу учурунда аларды жумушка даярдоону уюштуруу жана алардын кесиптик даярдыгын изилдөөгө илимий мамиле болгон эмес. Мамлекетибиз эгемендүүлүк алгандан бери эч бир мамлекеттик медициналык окуу жайлар медайымдык иш адистигин өз алдынча коомдук институт кылууга аракет жасашкан эмес. Экинчи жагынан алып караганда медициналык орто атайын окуу жайлардын студенттеринин кесиптик- этикалык компетенттүүлүгүн калыптандыруу көйгөйлөрү окуу куралдарында жана усулдук адабияттарда тийиштүү түрдө камтылган эмес жана кесиптик педагогикада аз изилденген проблемалардын бири болуп саналат.

Бул темада изилдөөнү ишке ашырууга медайымды адистик кесипке даярдоодо методологиялык, уютуруу- методикалык негиздердин жетишсиз иштелип чыгышы себеп болгон.

Проблеманы изилдөөнүн актуалдуулугу төмөнкүдөй зарылчылыктардан келип чыгат: өлкөбүздөгү медициналык орто окуу жайларында медайымдык иш адистиги боюнча кесипкөй компетенттүү адистерди даярдоонун сапатын жогорулатуу; медайымдык манипуляцияларды жүргүзүүдө медайымдык иш боюнча адистиктин кесиптик- этикалык компетенттүүлүгүн калыптандыруунун илимий-педагогикалык негиздерин аныктоо; медициналык колледждин студенттерине сабак өтүү этабында медайымдын манипуляцияларды аткаруудагы кесиптик-этикалык компетенттүүлүгүн калыптандыруунун методдорун иштеп чыгуу (мазмуну, формалары, көндүмдөрү жана жөндөмдөрдү өнүктүрүүнүн методдору жана каражаттары); кесипке даярдоо процессинде медайымдык манипуляцияларды аткаруу учурунда кесиптик – этикалык компетенттүүлүгүн калыптандыруу системасынын теориялык негиздерин иштеп чыгуу (медайымдык иш сабагында) төмөнкү объективдүү карама-каршылыктарды чечүүнүн жолдорун аныктоого багытталган; заманбап реформанын жогорулаган талаптарынын ортосунда медайымдык иш адистигинде окуп жаткан келечектеги медайымдарды даярдоонун структурасынын жаңы сапаттык параметрлерине жетишүүгө багытталган жана студенттердин медициналык колледждерде окутуунун азыркы системасынын шарттарында коюлган милдеттерди чечүү мүмкүн эмес; медайымдык иш курсунда кесиптик - этикалык компетенцияларды калыптандырууда формалардын жана ыкмалардын иштелип чыкпагандыгы. Бул маселенин жетишсиз деңгээлде иштелип чыгышы, аны чечүүнүн практикалык зор мааниси изилдөөнүн темасын түзүүгө мүмкүндүк берди.

Изилдөөнүн максаты: Медициналык колледждин студенттеринин кесиптик- этикалык компетенттүүлүгүн калыптандыруунун педагогикалык шарттарын теориялык жактан негиздөө жана эксперимент аркылуу текшерүү.

Изилдөөнүн объектиси: Медициналык колледждин студенттерин кесиптик жактан даярдоо процесси.

Изилдөөнүн предмети болуп медициналык колледждин студенттеринин кесиптик – этикалык компетенттүүлүгүн калыптандыруунун педагогикалык шарттары.

Изилдөөнүн жумушчугипотезасы медициналык колледждердеги болочок медайымдардын кесиптик - этикалык компетенттүүлүгүн калыптандыруу процесси натыйжалуураак болууга

жардам берет, эгерде: медайымдык иш боюнча адистин кесиптик – этикалык компетенттүүлүгүн калыптандырууга курулган структуралык-функционалдык модели түзүлсө; студент инсандык сапаттарды тандоого жана системалаштырууга, кесиптик иш-аракеттерди, ишмердүүлүктү жүзөгө ашыруу үчүн зарыл болгон мүмкүнчүлүктөр түзүлөт; медициналык колледждин базасында медайымдык иш адистигинде клиникалык дисциплиналар боюнча окутуучулардын жалпы кесиптик жана атайын даярдыгын өркүндөтүү уюштурулат; медициналык колледжде окутуунун активдүү формалары системалаштырылган дидактикалык материалдар менен камсыз болушат. Алдыга коюлган максаттарга жетүү жана гипотезаны ырастоо үчүн төмөнкү милдеттерди чечүү зарыл болуп чыкты: медайымдык иш боюнча адистин кесиптик- этикалык компетенттүүлүгүн калыптандыруу үчүн структуралык-функционалдык моделин түзүү жана илимий жактан негиздөө; медициналык колледждин базасында клиникалык дисциплиналар боюнча медайымдык иш адистигин окуткан окутуучулардын жалпы кесиптик жана атайын даярдыгын жогорулатуучу педагогикалык шарттарды аныктоо; алгоритмдердин негизинде медайымдык иш адистиги боюнча кесиптик - этикалык компетенттүүлүктү калыптандыруу методологиясын иштеп чыгуу, сыноо жана окуу процессине киргизүү; медайымдык иш боюнча адистерди даярдоо процессинде билим берүүнүн активдүү формаларын системалуу пайдаланууну камсыз кылган дидактикалык материалдарды иштеп чыгуу.

Изилдөөнүн методдору: теориялык изилдөөлөргө теориялык анализ жана синтезди киргизүү, конкреттештирүү, моделдөө, эмпирикалык методдор – философиялык, педагогикалык адабияттарды изилдөө; медайымдык иш боюнча адистерди даярдоодо билим берүү программаларын жана окуу пландарын изилдөө; нормативдик жана методикалык документтерди изилдөө; окуу процессине байкоо жүргүзүү, экспериментти аныктоо жана жыйынтыктоо; анкета жүргүзүү; статистикалык маалыматтарды иштеп чыгуу.

Изилдөөнүн илимий жаңылыгы. Медайымдык иш боюнча адистин кесиптик –этикалык компетенттүүлүгүн калыптандыруунун структуралык-функционалдык моделин курууда төмөнкүлөр саналат; медициналык колледждин базасында клиникалык дисциплиналардагы медайымдык иш боюнча окутуучуларды жалпы кесиптик жана атайын даярдоонун стратегиялык багыттарын аныктоо; медайымдык иш боюнча адистерди даярдоо процессинде билим берүүнүн активдүү формаларын колдонууну камсыз кылуучу кырдаалдык тапшырмалардын жана диалог түзүү оюндарынын системасын иштеп чыгуу.

Изилдөөнүн теориялык маанилүүлүгү медициналык колледждин базасында клиникалык дисциплиналар боюнча медайымдарды окуткан окутуучулардын жалпы кесиптик жана атайын даярдыгын өркүндөтүү процессин уюштуруунун ыкмалары жөнүндө жалпы теориялык идеяларды конкреттештирүү болуп саналат. Медайымдык иш боюнча адистин кесиптик-этикалык компетенттүүлүгүн калыптандыруу жана илимий жактан негизделген структуралык-функционалдык модели тастыкталды. Түзүлгөн алгоритмдердин жыйындысынын негизинде медайымдык иш боюнча кесиптик -этикалык компетенттүүлүгүн калыптандыруу методу теориялык жактан негизделет. Медициналык колледжде окутуунун активдүү формалары жана методикалык камсыздоонун теориялык негиздери жаңыланат.

Изилдөөнүн практикалык маанилүүлүгү алгоритмдештирүүнүн негизинде кесиптик –этикалык компетенттүүлүктү калыптандыруунун иштелип чыккан (теориялык жактан негизделген жана эксперименталдык жактан текшерилген) методологиясы медайымдык иш боюнча адистердин кесиптик- этикалык даярдыгын жогорулатуунун негизи болуп саналат. Илимий-изилдөөнүн натыйжалары боюнча түзүлгөн окуу-методикалык колдонмо аудиторияны жана студенттердин сабактан тышкаркы өз алдынча иштерин башкарууну камсыз кылат. Кырдаалдык тапшырмалардын жана диалог түзүү оюндарынын комплекси окуу процессинде медайымдын кесиптик ишмердүүлүгүн моделдештирүүнү методикалык жактан камсыз кылат.

Медайымдык иш боюнча адистин кесиптик –этикалык компетенттүүлүгүн калыптандыруунун структуралык жана функционалдык модели Кыргызстандын медициналык колледждеринде медайымдарды даярдоо процессине мониторинг жүргүзүү куралы катары колдонулушу мүмкүн. Изилдөөнүн натыйжаларынын жана корутундуларынын ишенимдүүлүгү жана негиздүүлүгү баштапкы методологиялык позициялар, контролдук, баалоочу жана

мотивациялоочу аспектилерде өзгөрүлмө методдордун жана методдордун комплексин тандоо жана ишке ашыруу менен камсыз кылынат; жалпы таанылган психологиялык-педагогикалык идеяларга таянуу; эксперименталдык ишке автордун жеке катышуусу. Жүргүзүлгөн сандык жана сапаттык талдоо, эксперименттик маалыматтардын статистикалык мааниси тыянактардын объективдүүлүгүн жана мыйзамдуулугун, аныкталган мамилелердин жана мыйзам ченемдүүлүктөрдүн туруктуулугун далилдейт.

Медайымдык иш адистигине практикалык сабактарды өткөрүүдө “Кенже медайым өз кесиби боюнча жумушун аткаруусу”, “Бейтаптын көйгөйлөрүн медайым тамактандыруу (багуу) аркылуу чече алат” деген тема менен биз ар кандай татаалдыктагы практикага багытталган тапшырмаларды, этикалык эрежелерди сактоону, гумандуулуктун, боорукердиктин көрүнүштөрүн талап кылган ролдук оюндарды кеңири колдонобуз.

Манипуляцияларды камтыган ролдук кырдаалдарды даярдоо жана ойноо, баарлашуу көндүмдөрүн, этикалык жана деонтологиялык аспектилердин элементтерин колдонуу үчүнчү (проблемалык) деңгээлдеги дидактикалык бирдиктерди өздөштүрүүгө, жалпы жана кесиптик-этикалык компетенцияларды калыптандырууга, бейтаптар менен баарлашууда пайда болгон студенттердин көйгөйлөрүн аныктоого жана чечүүгө мүмкүндүк берет. Студенттер “коркуу” абалында, кайгырууда, агрессияда, ооруда бейтапка кантип жардам берүүнү үйрөнүшөт.

Практикалык тренинг бейтаптарды демонстрация кылып көрсөтүү сыяктуу ыкманы колдонууну камтыйт. Ошол эле учурда суроолор туулат: өтө оор оорулуулардан маалымат алууну кантип ишке ашыруу керек, жаш аялдарды же өтө улгайган курактагы бейтаптар менен баарлашуу жана оорулуу ооруп жатып калган учурда кантип сүйлөшүү керек? Тилекке каршы жаш медайымдар мындай катачылыктарды жана каталарды болтурбоо үчүн ушундай суроолорго жооп таба ала турган кыргызча окуу колдонмолор китепканаларда жок.

Ушул убакка чейин болочок жаш медайымдар бардык медициналык манипуляцияларды аткарууда тажрыйбалуу улук медайымдардын үлгүсүн колдонуу менен, белгилүү деонтологиялык принциптерди жана өздөрүнүн ой-пикирлерин жетекчиликке алуу менен жүргүзүп келишет.

Биздин оюбузча студенттер (болочок медайымдар) оор акыбалда келген оорулууларды жана ар кандай патологиядагы бардык бейтаптарды кабыл алышы керек. Бирок бейтаптардын демонстрацияларына кунт коюп угуу жана көңүлүн ошол бейтаптарга гана багытоо абдан маанилүү.

Практикалык сабакты даярдоодо оорулууну көрсөтүү менен бир нече пункттарды белгилеп кетүү зарыл деп эсептейбиз. Мындай иш- чараларды жүргүзүүдөн мурда биринчи кезекте студенттерди бул жолугушууга даярдоо керек. Медайымдык иштеги этика принциптерин, деонтологиялык иш аракеттерди аткаруунун себептерин (мотивди) эске алуу керек. Студенттер оорулуулар менен жолукканга чейин сыйлоо, кошулуп кайгыруу, ак көңүл, боорукердик жана дем берүүчү жылмаюу сыяктуу ачыктар менен жакшы ниеттерди өздөрүнө камдап алышы керек. Ошондой эле бул окутуу сабагына оорулуу дагы өз алдынча даярданып келиши керек. Бул иш-чараны өткөрүү оңой эмес ал назиктикти, тактыкты жана чеберчиликти талап кылат. Оорулууга эскертүү бербей туруп аудиторияга алып баруу ага эмоционалдык травма келтирүү дегенди билдирет, бул кээ бир учурларда анын абалын начарлатышы мүмкүн. Окутуучу жолугушууга бара турган палатадагы бейтапка түшүндүрүү иштерин жүргүзүп жатып жолугушууда студенттер болорун айтып өтсө кырдаал үчүн жакшы болмок жана ошондой эле медицина багытында окуп жаткан студенттер медицинаны үйрөнүүдө кандай кыйынчылыктарга кабыларын айтып берсе мындан да жакшы болот деп ойлойбуз. Окутуучу студенттер жөнүндө мүнөздөмө берип жатып алардын уялчаактыгын, көп нерсени үйрөнүүгө умтулуусун, келечектеги кесибин сүйөөрүн баса белгилеп бейтапка айтып бериши керек. Окутуучу практикалык сабакты өткөрүү үчүн ал бейтаптан жардам берүүсүн өтүнүү керек. Эгерде бейтап ал сабакка баруудан баш тартса ал бейтаптын өз эрки аны барууга эч кандай талап кыла албайбыз.

Студент бейтапты кароо учурунда кан басымын өлчөөдө, тамырдын кагышын, дем алуусун көзөмөлдөөдө ар кандай каталарды кетириши мүмкүн. Ал каталарды оорулуунун көзүнчө оңдоо керекпи? – деген суроо жаралат. Аны оңдоо керек деп ойлойбуз. Бирок студент кетирген катасын

моюнга алып бейтаптын кадыр-баркын түшүрбөшкө аракет жасаш керек. Оорулуу студенттин катасын көрүп, байкап калса эч нерсе болбойт. Бул учурда сабакка катышып берген оорулууга окутуучу ыраазычылык билдирип, бейтаптын катышуусу жок болгондо келечектеги дарыгерлер өз каталарын көрүүгө үйрөнүшмөк эмес экенин сөзсүз түрдө белгилеп айтышы керек.

Окуу практикасында студенттер этикалык жана деонтологиялык принциптерди милдеттүү түрдө сактоо аркылуу бейтаптар менен баарлашууга үйрөнүшөт. Бейтап менен бетме-бет отуруп субъективдүү жана объективдүү маалыматтарды чогултуу студент үчүн баарлашуунун эң маанилүү учуру болуп эсептелет.

Талкуулар. Орто кесиптик билим берүүдө болочок медайымдарды кесип ээси катары даярдоодо алардын түздөн-түз кесиптик иш-аракеттерди аткаруудан сырткары бейтаптын психологиялык өзгөчөлүктөрүн таанып билүү жөндөмдүүлүктөрү, кесиптик этика, деонтология жөнүндөгү түшүнүктөрү, кесиптик иш аракеттердин калыптанышы талап кылынат. Мында, болочок медайымдардын руханий дүйнөсүн, адеп-ахлактык баалуулуктарын калыптандырууга өзгөчө маани берилет. Ошондуктан, атайын медициналык орто окуу жайларда болочок медайымдардын кесиптик жана инсандык жактан калыптанышуусу ишке ашырылып, алардын кесип ээси катары жалпы жана кесиптик компетенттүүлүккө ээ болуусу негизги максат болуп саналат.

Кыргыз Республикасынын жогорку окуу жайларынын медициналык колледждеринде, орто кесиптик медициналык адистерди азыркы рыноктун талабына ылайык даярдап жатканы талашсыз экендигин белгилөөгө болот [5,6,7]. Окуу жайдан бүткөн адисттер атаандаштыкка туруштук бере алуусу, өзүнүн үстүнөн тынымсыз иштөөсү, атайын кесиптик компетенттүүлүккө ээ болуусу замандын талабы.

Жыйынтыктар:

1. Мугалимдик кесиптен кийин эле медайымдар бейтаптар менен тыгыз жана түз баарлашуудагы байланышта болушары белгиленди. Ошондуктан палатадагы психологиялык атмосфера, оорулуунун маанайы, дарылоонун эффективдүүлүгү жана оорунун натыйжасы көбүнчө медайымдын ишинен көз каранды экендиги белгиленди.

2. Болочок медайымдар үчүн бейтап менен бетме-бет отуруп субъективдүү жана объективдүү маалыматтарды чогултуу баарлашуунун эң маанилүү учурлары экендигин эсинен чыгарбашы керек жана өзүн-өзү башкарууга жана кесипкөйлүккө жетишүү үчүн күнүгө талыкпаган аракетте болуп, өзүнүн үстүнөн дайыма иштеп, ошондой эле кесиптик деңгээлин үзгүлтүксүз жогорулатып туруусу сунушталды.

Адабияттар тизмеси:

1. **Афанасьев, В.Г.** Системный и системно-деятельностные подходы [Текст] / [В.Г. Афанасьев, П.К. Анохин, А.А. Богданов и др.]. – 2015.
2. **Беляева, А.П.** Теории профессионального развития [Текст] / [А.П.Беляева, В.С. Безрукова, А.К. Маркова и др.]. – Москва, 2015.
3. **Сушич, Е.С.** Врач – пациент – родственник: этика взаимопонимания [Текст] / Е.С. Сушич, С.А. Щелков, С.В. Третьяк // Биоэтика. – 2012. – Т.2. - № 10. – С. 37-44.
4. **Ясеновая, В.В.** Правовое и морально-этическое в поведении врача [Текст] // Вестник Московского университета МВД России. – 2010. - № 4. – С. 173-176.
5. **Алиева, С.М.** Компетенттүү орто кесиптик медайымдарды даярдоо өзгөчөлүктөрү [Текст] / С.М. Алиева, Ж.А. Кыдыршаева, А.З. Маликова // ОшМУнун жарчысы. – Ош: ОшМУ, 2020. – 43 с.
6. **Абдивалиева, Г.А.** Продуктивность ситуативных задач, проблемного обучения в медицинском колледже [Текст] / Г.А. Абдивалиева // Наука. Образование. Техника. – Ош: КУУ, 2019. - №1. – С. 73 – 77.
7. **Абдивалиева, Г.А.** Формирование коммуникативной личности через несплошной текст у студентов медицинского колледжа [Текст] / А.Г. Абдивалиева // Наука. Образование. Техника. – Ош: КУУ, 2020. – № 2. – С. 79 – 82.

DOI:10.54834/16945220_2023_1_146

Поступила в редакцию: 31.01.2023 г.

УДК 372. 874

Сакиева С.С.

д.п.н., проф. Жалал-Абадского госуд. универ. им. Б.Осмонова, Кыргызская Республика

Осмоналиева С.Ч.

преп. Жалал-Абадского госуд. универ. им. Б.Осмонова, Кыргызская Республика

ПРОФЕССОР КАРАТАЙ САРТБАЕВДИН ЭМГЕКТЕРИНДЕ ОРФОГРАФИЯЛЫК САБАТТУУЛУККА ҮЙРӨТҮҮ МАСЕЛЕЛЕРИНИН ИЗИЛДЕНИШИ

Бул жумушта изилдөөнүн предмети болуп баишталгыч класста орфографиялык сабаттуулукка үйрөтүүнүн методикасы саналат. Изилдөөнүн максаты-баишталгыч класста орфографиялык материалдарды колдонуунун формалары жана каражаттарын талдоо болуп эсептелет. Макаланы даярдоодо изилдөөнүн талдоо, салыштыруу, сыпаттоо жана түшүндүрүү ыкмалары колдонулду. Баишталгыч класстын окуучуларынын орфографиялык сабаттуулугун калыптандырууда анын окутуу процессиндеги орду, кыргыз тили сабактарында колдонуунун жана пайдалануунун проблемалары, аны ишке ашыруудагы педагогикалык байкоолор, орфографиялык сабаттуулуктун таалим-тарбия берүү маселелери талданды. Окумуштуунун орфографиялык сабаттуулукту калыптандыруу боюнча теориялык жана практикалык проблемалары талдоого алынды. Баишталгыч класстын окуучуларында орфографиялык сабаттуулукту үйрөтүүнүн окумуштуу сунуштаган формалары жана методдору окутуу ишин жакшыртууга, окуучунун орфографиялык жактан сабаттуу болуусуна шарт түзөт. Алынган жыйынтыктар баишталгыч мектепте кыргыз тилин окутууда окутуу процессин жакшыртууга теориялык жана практикалык жактан жардам бере алат.

Негизги сөздөр: орфографиялык сабаттуулук; орфографиялык эрежелер; грамматикалык эрежелер; фонетикалык эрежелер; грамматикалык форма; каллиграфия.

ИССЛЕДОВАНИЕ ПРОБЛЕМЫ ОБУЧЕНИЯ ОРФОГРАФИЧЕСКОЙ ГРАМОТНОСТИ В ТРУДАХ ПРОФЕССОРА КАРАТАЯ САРТБАЕВА

Предметом исследования в данной научной работе является методика обучения орфографической грамотности в начальной школе. Целью исследования является анализ форм и средств использования орфографического материала в начальной школе. При подготовке статьи использовались методы анализа, сравнения, описания и объяснения исследования. Проанализирована орфографическая грамотность учащихся начальных классов в учебном процессе, а также ее использование на уроках кыргызского языка. Были проведены педагогические наблюдения за ее реализацией, проанализированы теоретические и практические проблемы по формированию орфографической грамотности учащихся начальных классов. Предложенные учеными формы и методы обучения орфографической грамотности учащихся начальных классов способствуют улучшению преподавательской деятельности, повышению орфографической грамотности учащихся. Полученные результаты могут теоретически и практически помочь улучшить учебный процесс при преподавании кыргызского языка в начальной школе.

Ключевые слова: орфографическая грамотность; правила орфографии; грамматические правила; фонетические правила; грамматические формы; каллиграфия.

STUDY OF THE PROBLEM OF TEACHING SPELLING LITERACY IN THE WORKS OF PROFESSOR KARATAY SARTBAEV

The subject of research in this scientific article is the methodology for teaching spelling literacy in elementary school. The purpose of the study is to analyze the forms and means of using spelling material in elementary school. In preparing the article, methods of analysis, comparison, description and explanation of the study were used. The spelling literacy of primary school students in the educational process, as well as its use in the lessons of the Kyrgyz language, is analyzed. Pedagogical observations of its implementation were carried out, theoretical and practical problems in the formation of spelling literacy among primary school students were analyzed. The forms and methods of teaching spelling literacy of primary school students proposed by scientists contribute to the improvement of teaching activities, increasing the spelling literacy of students. The results obtained can theoretically and practically help to improve the educational process when teaching the Kyrgyz language in primary school.

Keywords: spelling literacy; spelling rules; grammatical rules; phonetic rules; grammatical forms.

Баишталгыч класстарда кыргыз тилин окутуунун методикасында орфографиялык,

орфоэпиялык эрежелерди үйрөтүүгө өзгөчө басым жасалат. Орфографияны колдонууну практикалоо башталгыч класстар үчүн түзүлгөн окуу программасында, предметтин стандартында орфографиялык эрежелерди окуп-үйрөнүүнүн талаптарын жетекчиликке алуу менен үйрөтүлөт. Программалык талап боюнча башталгыч класста фонетикалык эрежелерди окуп-үйрөнүү аркылуу ээ болуучу компетенттүүлүктөр каралат. Башталгыч класста фонетиканын, синтаксистин, морфологиянын орфографиялык эрежелерин окуп-үйрөнүү оозеки жана жүзүндө сунушталат. Орфографиялык эрежелерди үйрөнүү эрежелери негизинен кыргыз тили сабактарында калыптанат.

Баланы окууга жана жазууга үйрөтүү орфографиялык эреже менен байланышкан. Орфографиялык эрежелерди үйрөтүүгө карата И.Арабаевдин, С.Наматовдун, Н.Макешовдун, С.Турусбековдун, К.Сартбаевдин, Б.Рысбековнанын, А.Мураталиеванын, М.Раимбекованын, А.Акунованын, Б.Чокошеванын эмгектери изилденип, тажрыйбага сунушталган. Орфографиялык эрежелер жалпысынан, башталгыч класста сабатка үйрөтүүдө окуучуларды тыбыш жана тамганы туура сүйлөө, айтылышын, угулушун туура айтуудан башталат. Орфографияны үйрөтүүнүн эрежелери негизинен кыргыз тили сабактарына тыгыз байланышкан. Ал эми аларды изилдөөнүн системасы профессор Каратай Сартбаевдин эмгектерине таандык.

Башталгыч класста орфографиялык эрежелердин жеңил формасы үйрөтүлөт, практикаланат, ошондуктан ал орфографиялык сабаттуулук деп аталат. Орфография – жазуу кептин графикалык формасы болгондуктан, ал эне тилдин мыйзам ченемдүүлүгү менен ажырагыс байланышкан. Окуучулардын орфографиялык сабаттуулугун көтөрүү үчүн, эне тилдеги сөздөрдү катасыз, туура жазууга жеткирүү үчүн, алды менен алардын оозеки жана жазуу кептерин өстүрүүгө, сөз байлыгын арттырууга, сөздөрдү берген маанилерине ачык-айкын түшүнө билүүгө, сөздөрдүн айтылыш менен жазылыш өзгөчөлүктөрүнө көңүл буруп, ой жүгүртүүгө басым жасалгандыгы окумуштуу тарабынан баса белгиленген [1].

Мектеп босогосун жаңыдан гана аттаган жаш өспүрүм алды менен кат сабаттуулукка үйрөнөт. Окуучуларды сабаттуулукка үйрөтүү мезгилинде алардын тыбыштарды, тамгаларды, сөздөрдү орфографиялык жактан туура айтууга, каллиграфиялык жактан туура жазууга үйрөтүү – сөздөрдү окуп билүүдө гана тиешелүү ролго ээ болбостон, сабаттуу жазууда да чоң ролго ээ. Демек, орфографиялык сабаттуулукка үйрөтүү окуу жана жазуу сабактары менен кошо жүргүзүлөт, практикаланат.

Орфографиялык эрежелер сабатка үйрөтүүдө фонетикалык материалдарды үйрөтүүдөн башталат. Окуучулар алиппе мезгилинде сүйлөм, сөз, муун, тыбыш, тамга жана үндүү тамгалардан муун түзө ала тургандыгын билишет. Ошентип, 1-класстын окуучулары “Алиппени бүткөн кезде сүйлөмдүн баш тамга менен байланышын, аягына чекиттин коюлушун жана энчилүү аттардын (адамдын аттарынын) баш тамга менен башталышын, аягына чекиттин коюлушун жана энчилүү аттардын жазылышын, ошондой эле Ким? Эмне? деген суроолорго элементардык түрдө жооп берүү практика жүзүндө билишкендей болуусу зарыл” деген ойлорго кошулууга болот [1].

Окуучуларды орфографиялык сабаттуулукка үйрөтүүдө, деңгээлин жогорулатууда, алардын сөздөрдөгү тыбыштарды туура айтууга, угуу, көрүү сезимдерин өстүрүүгө, сөз байлыгын арттырууга, ар түрдүү көнүгүүлөрдү (көчүрүп жазуу, жат жазуу, мазмундама, дилбаян) сөздүк жана дидактикалык материалдарды (оюндарды, эстафеталарды) алып барууга туура келет [6]. Бул жумуштарды аткарууга, жүргүзүүгө арналган К.Сартбаев, Б.Рысбековнанын “Биринчи класстын окуучуларын орфографиялык сабаттуулукка жана таза жазууга үйрөтүүнүн методикасы” (Фрунзе, 1966) аттуу эмгегинде каралып, аларды үйрөтүүнүн, колдонуунун, практикалоонун формалары жана методдору сунушталып, мектеп тажрыйбасында колдонулуп келе жатат. Учурда окумуштуунун бул эмгеги мектеп практикасында кеңейтилип, заманбап технологияларды колдонуу менен окутулуп келүүдө.

Окуу-методикалык колдонмодо орфографиялык сабаттуулукка үйрөтүүнүн төмөнкү модели сунушталган:

1. Тыбыш жана тамга. Тыбыш жана тамганы үйрөтүүдө алардын угулушу, айтылышы,

жазылышы каралат. Эң алгач тыбыш түшүнүгү үйрөтүлөт. Алар, же сөздөр, тыбыштар аркылуу айтылып, алар жазууда тамгалар менен белгилене тургандыгы практикалык мүнөздө таанышат. Тыбыштар жазууга тамга менен белгиленет.

1-класста негизинен эне тилдин тыбыштык өзгөчөлүктөрү менен тааныштырууга жана ага ылайыктуу айрым тыбыштардын сөздөрдө туура айтылышы менен жазылышын үйрөтүүгө өзгөчө маани берилет. Окуучуларга үндүү жана үнсүз тыбыштарды бири-биринен ачык-так ажыратууга, созулма жана кыска үндүүлөрдүн айтылышын жана жазылышын билүүгө, бири-бирине жакын айтылган түгөйлөш үнсүздөрдү салыштыруу менен өздөштүрүүгө карата көнүгүүлөр жүргүзүлөт.

Орфографиялык жактан туура жазууга үйрөтүү иши– окуучулардын кебин өстүрүү, сөз байлыгын арттыруу менен байланышкан. Анткени, окуучунун кебинин ар тараптан өстүрүү жана оозеки, жазуу кебинде туура колдоно билүү - сабаттуу жазуунун алгачкы өбөлгөсү. Сөздө канча тыбыш, канча тамга бар экендиги сезимдүү түрдө үйрөтүү проблемасы ишке ашат. Демек, окуучу тыбыш менен тамганын айтылышын, угулушун айырмалоо компетенттүүлүгүнө ээ болот, орфографиянын эрежелерди үйрөтүүнүн биринчи баскычы ишке аша баштайт.

2. Үндүү жана үнсүз тыбыштар. Үндүү жана үнсүз тыбыштар жана алардын тамгаларын үйрөтүүдө да алардын айтылышын бири-бирине салыштырып, айырмалап үйрөтүүнүн чоң мааниси бар. Мында да айрым сөздөрдү жана сүйлөмдөрдү көчүрүп жазып, адегенде үндүү тамгалардын сыздырып ажыратууга болот. Ошондой эле сөздөгү көп чекиттин ордуна тиешелүү үндүү гана тыбыштарды коюп жазууга көнүктүрүлөт [1].

Үндүү тыбыштарды үйрөтүүдө анын үндүү тыбыштардын айырмачылыгы салыштырылат. Мындан үндүү тыбыштарды ажырата билүүгө үйрөткөн жолдор сыяктуу сөздөгү үнсүздөрдүн астын сыздыруу, көп чекиттин ордуна тиешелүү үнсүз тыбыштарды коюу кара тамга менен басылган сөздөрдү көчүрүп жазып, үнсүздөрдүн астын сыздыруу жумуштары жүргүзүлөт. Оозеки жумуштардан кийин, жазуу жумуштары жүргүзүлөт.

Созулма жана кыска үндүүлөрдүн кыска болуп айтылышын жана жазылышын үйрөтүүдө аларды өз ара салыштыруу сунушталган [3-6]. Себеби, созулма үндүүлөр: аа, оо, ээ, уу, үү, өө, кыска үндүүлөрдүн: а, о, э, у, ү, ө нүн созуп айтылышы же болбосо алардын эки жолу кайталанып жазылышы менен гана белгиленет. Окуучулар созулма үндүүлөр катышкан сөздөрдөн көбүрөөк ката кетиришет.

Өзгөчө э, ээ, е тамгаларынын сөздө жазылышынан басымдуу түрдө ката кетиришет. Анын созулма үндүүлөр катышкан бир муундуу, эки муундуу, анын үч-төрт муундуу сөздөрдүн айтылышына жана угулушуна карата системалуу түрдө көнүгүүлөр жүргүзүлөт. Мисалы: адегенде суу, буу, куу, бээ, ээк, шаар, жээк сыяктуу бир муундуу, андан кийин бо-роон, араа, окуучу, музоо сыяктуу эки муундуу, андан кийин көңүлдүү, сүйүктүү, кымбаттуу сыяктуу үч-төрт муундуу сөздөрдө созулма үндүүлөрдүн колдонулушунун окуучуларга байкатууга болот. Демек, созулма үндүүлөр жеңилден оорго карай үйрөтүлөт, окутулат. Окуу материалдары да ушул принцип боюнча үйрөтүлөт. Орфографиянын эреженин экинчи баскычы калыптана баштайт.

3. Түгөйлөш үнсүздөрдүн жазылышы. Башталгыч класста б-п, в-ф, с-з, д-т, к-т, н-ң, ж-ш тамгаларынын айтылышы жана жазылышы үйрөтүлөт. Түгөйлөш үнсүздөрдү эң алгач оозеки салыштыруу, андан кийин жазылышын үйрөтүүнүн системасы сунушталган.

Түгөйлөш үнсүздөрдү эң алгач оозеки салыштыруу, андан кийин жазылышын үйрөтүү аныктамалар, тактамалар берилген. Мисалы; бил-пил, шыбырт-шыбыр, сагыз-сегиз, сузгуч-сүзгүч, качуу-кечүү, дарак-тарак, нан-тан, чын-чың, жаш-кичүү, жаш-шаш, жум-шум, жат-шат, жок-шок, жар-шар, уюк-күйүк, уюл-үйүл ж.б. сөздөрүн катыштырып үйрөтүү аркылуу окуучулардын орфографиялык сабаттуулугун жогорулатууга басым жасалган. Орфографиялык эрежелердин үчүнчү баскычы калыптана баштайт.

4. Муун жана ташымалдоону үйрөтүү аркылуу орфографиялык сабаттуулукка үйрөтүү сунушталган [6-8]. Окуучулардын сабатын ачууда, сөздөрдү туура, шар, көркөм окуу менен аларды катасыз жазууга үйрөнүүдө сүйлөмдөн, сөздөргө муундар жана тыбыштык анализ жүргүзүү ишине өзгөчө басым жасалат. Сабатка үйрөтүүдөгү эрежелердин баары муундук

система менен жүргүзүлөт. Себеби, баланы сабаттуулукка үйрөтүүдө: Алиппе мезгилинде грамматикалык элементардык иш жүзүндө төмөндөгүлөрдү билүү керек: сүйлөм, сөз, муун, тыбыш, тамга жана үндүү тамгалардын муун түзө ала тургандыгы байкатылат. Ошондой эле ачык, жабык жана эки-үч муун сөздөрдү окуп, жаза алууга жетишет. Сөздөрдү муунга бөлдүрүү алиппеге чейинки мезгилге чейин оозеки формада жүргүзүлсө, алиппе мезгилинде муун боюнча жазууга үйрөтүлө баштайт. Орфографиялык эреженин төртүнчү баскычы калыптанат.

Окуучулардын сабатка үйрөтүүдө тыбыштык-аналитика-синтетикалык метод колдонулат. Алиппе мезгилинин аягында бир-эки муундуу жеңил сөздөрдү муундатпастан окууга, үч-төрт жана андан көбүрөөк муундуу сөздөрдү муундап окууга болот. Окуучуларга сөздөрдүн муунга туура бөлүнүшүн үйрөтүү үчүн сөздү айтканда үндүн бөлүнүп айтылган бөлүгүн байкатат. Муунга бөлүнгөн тамгаларга анализ жүргүзүлөт. Сабатка үйрөтүүдө окутуу муун жана ташымалдоонун ыкмаларын өздөштүрөт. Окуу материалдары ушуларды эске алуу менен түзүлөт. Окутуунун бул формалары орус педагогу К.Д.Ушинский негиздеген анализ-синтез методу менен XX кылымдын 1936-жылынан бери окуу китептери түзүлүп, колдонулуп келе жатат. Демек, бул методдун колдонуунун ыңгайлуулугун тажрыйба көрсөттү.

5. Адамдын атынын, фамилиясынын баш тамга менен жазылышын үйрөтүү. Сабатка үйрөтүүдө энчилүү аттардын жазылышына үйрөтүү ишке ашат. Анда адамдын аттарын комментариялап жазуу, аны катыштырып сүйлөм түзүү, суроолорго жооп айтуу жана жазуу, адам аттарын катыштырып баяндама, дилбаян жаздыруу ж.б. Орфографиялык эреженин бешинчи баскычы калыптанат.

6. Орфографияга байланыштуу сөздөрдү топторго ажыратуу. Бул проблема эмгекте сөз түркүмдөрүнүн мисалында каралган. Сөздөрдүн берген маанилери ар түркүн болот. Сөздөрдүн кайсы түрлөрү жалаң эле заттардын аттарын билдирсе, экинчиден, заттын белгисине, үчүнчүсү, заттардын кыймылын билдире тургандыгын түшүнүү менен окуучулардын сөз байлыгын өстүрө алышат. Сөздөрдү топтоштуруп үйрөтүү зат атоочтун Ким? Эмне? деген суроолоруна жооп жазуудан башталат. Заттардын атын тактоо үчүн зат атоочтун суроолору менен иштөөдөн башталат. Баш тамга менен жазуу кошо үйрөтүлөт. Орфографиялык эрежелердин алтынчы этабы калыптанат.

7. Кийинки этапта Кандай? деген суроого жооп берүүчү сөздөр үйрөтүлөт. Заттын белгисин билдирүүчү сөздөрдү үйрөтүүдө салыштыруу, сүрөткө карама-каршы салыштыруулар колдонулат. Заттардын (алма, ат, калемпир желек, кар, үй), белгисин (ачуу, таттуу, күлүк, чоң, ак, кызыл) заттардын белгисин таптыруу (ак, майда, кургак, таттуу, кумшекер) аркылуу калыптандыруунун жолдору сунушталган. Орфографиялык эреженин жетинчи басыкычы калыптанат.

8. Кийинки топтоштуруу заттардын кыймыл-аракетин билдирүүчү сөздөргө берилген заттардын кыймылынын формалары берилген:

1. Жаныбарлардын кыймылын аныктоо. Мисалы: Бака чардайт. Ит үрөт. Жылкы кишенейт. Кой маарайт. Төө боздойт;

2. Өсүмдүктөрдүн, эгиндердин, жашылчалардын, жер-жемиштердин, бак-дарактардын өсүш этаптары да, заттардын кыймылы аркылуу берилет. Мисалы: чөп чыкты, узарды, жетилди, бышты, чабылды. Буудай себилди, чыкты, узарды, дан байлады, саргайды, бышты, чабылды, жыйылды. Алма бүрдөдү, гүлдөдү, түйүлдү, чонойду, бышты, жеди. Тал бүчүр байлады, жалбырак чыгарды, көгөрдү, саргайды ж.б. Орфографиялык эрежелердин сегизинчи баскычы калыптанат.

9. Заттарды топторго бөлүү, классификациялоо, Ким? Эмне? Кандай? Эмне кылды? Эмне кылып жатат? Эмне кылат? деген суроолорго жооп берген сөздөр (заттардын аты, белгиси, кыймылы) менен тааныштыруу, сүйлөм түздүрүү, аларды бири-бирине салыштыруу, айырмалоо окуучулардын сөз байлыгын өстүрүү методикасы сунушталган. Орфографиялык эреженин тогузунчу эрежеси калыптанат.

Окумуштуунун эмгектерин, илимий-методикалык баалуулуктарын тереңдетип үйрөтүүгө карата алгачкы жолу Б.Осмонов атындагы Жалал-Абад мамлекеттик университетинин педагогика, психология жана окутуунун технологиясы кафедрасы тарабынан 2022-жылдын

9-декабрында «Сартбаевдик окуулар-2022» алкагында: «Башталгыч билим берүү: теориясы, практикасы жана өнүгүү тенденциялары - 2022» аталышындагы Эл аралык илимий-практикалык конференция уюштурулуп, окумуштуунун педагогикалык ишмердүүлүгүнө арналган докладдар ЖОЖдордун (И.Арабаев атындагы КМУ, С.Нааматов атындагы НМУ, Ж.Баласагын атындагы КУУ, ОшМУ, А.Мырсабеков атындагы ОшМПУ, Б.Сыдыков атындагы КӨЭУ, БатМУ, Б.Осмонов атындагы ЖАМУ, М.Адышев атындагы ОшТУ, Казак Республикасынын ЖОЖдору) окумуштуулары, студенттери, магистранттары катышып, кызыктуу докладдар окулду. Профессор К.Сартбаев атындагы стипендия ЖАМУнун 3 студентине ыйгарылды, дипломдору тапшырылды. Конференцияда окумуштуунун эмгектерин тереңдетип окутуу боюнча резолюция кабыл алынып, башталгыч класстын мугалимдерин даярдаган ЖОЖдордо Сартбаевдик окууларды уюштуруп туруу белгиленди.

Жыйынтыктар:

1. К.Сартбаевдин эмгегинде орфографиялык сабаттуулук боюнча башталгыч класста колдонуунун теориясы жана практикасы алгачкы жолу сунушталган. Учурда окумуштуу тарабынан сунушталган орфографиялык сабаттуулук мектеп тажрыйбасында кенен колдонулуп, практикаланып жаткандыгы көрсөтүлдү;

2.Эмгектин мазмуну, түзүлүшү окуучунун орфографиялык сабаттуулугун арттыруу, анын практикалык, теориялык маселелерин чечмелөөгө арналган. Окумуштуу тарабынан сунушталган технологиялар учурда мектеп практикасында өркүндөтүү, тереңдетүү жолу менен колдонулуп жаткандыгы белгиленди;

3.Окумуштуунун эмгектеринен түзүлгөн 10 томдугу учурда башталгыч класстардын мугалимин даярдаган жогорку окуу жайлардын студенттерине, магистранттарынын лекциялык, практикалык сабактарында колдонулууда. Магистранттар магистрдик диссертацияларда окумуштуунун илимий-методикалык компетентүүлүгүн арттыруу менен аларды мындар ары да тереңдетип үйрөтүү жумуштары окумуштуунун шакирттери тарабынан улантылууда.

Адабияттар тизмеси:

1. **Ашырбаев, Т.** Кыргыз тилинин стилистикасы [Текст] / Т. Ашырбаев. – Бишкек, 2000. – 82 с.
2. **Ашырбаев, Т.** Азыркы кыргыз тилинин стилистикасы [Текст] / Т. Ашырбаев. – Бишкек, 2001. – С. 3-14.
3. **Маразыков, Т.** Текстти уюштуруунун маселелери [Текст] / Т. Маразыков. – Бишкек, 2004. – С. 3-126.
4. **Маразыков, Т.** Текстти таануунун теориясы [Текст] / Т. Маразыков. – Бишкек, 2014. – С. 3-31.
5. Башталгыч класстардын программалары. – Бишкек, 2018.
6. **Сартбаев, К.** Тандалган эмгектер [Текст]. 6-том / К. Сартбаев. – Б.: Айат, 2013. – С. 6-57.
7. **Сартбаев, К.** Тандалган эмгектер [Текст]. 7-том / К. Сартбаев. – Б.: Айат, 2013. – С. 6-57.
8. **Сартбаев, К.** Тандалган эмгектер [Текст]. 8-том / К. Сартбаев. – Б.: Айат, 2013. – С. 6-57.

DOI:10.54834/16945220_2023_1_152

Поступила в редакцию: 26.10.2022 г.

УДК: 34.037

Амирова К.А.*аспирант Межд. университета имени К.Ш. Токтомаматова, Кыргызская Республика***КЫРГЫЗ РЕСПУБЛИКАСЫНДА НОТАРИАТТЫН ИШМЕРДҮҮЛҮГҮНҮН ЖАЛПЫ ТЕОРИЯЛЫК ЖАНА УКУКТУК АСПЕКТТЕРИ**

Изилдөө Кыргыз Республикасындагы татаал мамлекеттик-укуктук процесстер боюнча билимдердин методологиялык курамына негизделген. Изилдөөнүн предмети болуп Кыргыз Республикасында нотариаттын теориялык жана укуктук аспектери эсептелинет. Изилдөөнүн максаты - нотариат институтунун укуктук табиятын, социалдык максатын, укуктук статусунун өзгөчөлүктөрүн жана мамлекеттик органдар менен өз ара аракеттенүүсүн аныктоо, нотариатты реформалоо зарылдыгы жеке менчик институтунун келишимдеринин ар кандай түрлөрүн ишкердиктен пайда болушу жана өнүгүү процессин теориялык изилдөө. Изилдөөлөрдө адабияттарды талдоо, нотариаттын ишмердүүлүгүн жүргүзүүдө укуктук-ченемдик актыларды колдонуу усулдары пайдаланылды. Нотариаттын мамлекеттик органдар системасындагы ордун жана ролун, алардын инсандын жана коомдун укуктарын жана мыйзамдуу таламдарын коргоону аныктоочу нотариалдык иш чөйрөсүндөгү белгиленген коомдук мамилелердин жыйындысы талданды. Кыргыз Республикасында жаңы типтеги нотариатты жарандык коомдугузүүнүн шарттарынын бири катары жеке менчиктин кол тийгис деп таануу, менчик ээси өз каалоосу менен тескөө, жарандардын укуктарын жана мыйзамдуу кызыкчылыктарын коргоо, мыйзам боюнча талаш-тартыштын пайда болуунун алдын алуу зарылчылыгы белгиленди. Нотариустардын мамлекеттик мекемелер менен өз ара мамилелерин жакшыртуу боюнча сунуштар берилген. Алынган жыйынтыктар Кыргыз Республикасынын мыйзам чыгаруу жана ченем чыгаруу ишинде практикалык колдонууну таба ала турган конституциялык укук жана башка тармактык укуктук дисциплиналар боюнча юридикалык жогорку окуу жайларынын окуу куралдарын, ошондой эле келечектеги илимий изилдөөлөрдү жүргүзүүдө мамлекет жана укук теориясын окутууда колдонууга сунушталат.

Негизги сөздөр: нотариат; мекеме; мамлекет теориясы; башкаруу; Кыргыз Республикасынын Конституциясы; мыйзамдар; укук колдонуу; коомдук мамиле.

ОБЩЕТЕОРЕТИЧЕСКИЕ И ПРАВОВЫЕ АСПЕКТЫ ДЕЯТЕЛЬНОСТИ НОТАРИАТА В КЫРГЫЗСКОЙ РЕСПУБЛИКЕ

В данной работе предметом исследования является общетеоретические и правовые аспекты деятельности нотариата в Кыргызской Республике. Целью исследования является определение правовой природы, социального назначения, особенностей правового статуса и взаимодействия института нотариата с государственными органами. Данное исследование базируется на основе методологической композиции познания сложных государственно-правовых процессов в Кыргызской Республике. Выявлена необходимость реформирования нотариата на основе комплексных исследований процесса возникновения и развития различных видов договоров института частной собственности. Предложено признание нотариата нового типа в Кыргызской Республике с условием формирования гражданского общества неприкосновенностью частной собственности, распоряжением собственником по своему усмотрению, защитой прав и законных интересов граждан, предупреждением возникновения спора по закону. Даны рекомендации по оптимизации деятельности нотариата, которые могут найти практическое применение в законодательной и нормотворческой деятельности Кыргызской Республики. Результаты исследований рекомендуются для совершенствования деятельности нотариатов в Кыргызской Республике и юридических высших учебных заведений, для подготовки учебников по дисциплинам конституционное право и теория государства и права.

Ключевые слова: нотариат; предприятие; теория государства; управление; Конституция Кыргызской Республики; законодательство; правореализация; общественное мнение.

GENERAL THEORETICAL AND LEGAL ASPECTS OF THE ACTIVITY OF A NOTARY IN KYRGYZ REPUBLIC

In this paper, the subject of the study is the general theoretical and legal aspects of the activities of

the notary in the Kyrgyz Republic. The purpose of the study is to determine the legal nature, social purpose, features of the legal status and interaction of the institute of notaries with government agencies. This study is based on the methodological composition of cognition of complex state-legal processes in the Kyrgyz Republic. The necessity of reforming the notary office on the basis of comprehensive studies of the process of emergence and development of various types of contracts of the institute of private property is revealed. It is proposed to recognize a new type of notary in the Kyrgyz Republic with the condition of the formation of a civil society by the inviolability of private property, the disposal of the owner at his discretion, the protection of the rights and legitimate interests of citizens, the prevention of a dispute under the law. Recommendations are given on optimizing the activities of the notary, which can find practical application in the legislative and rule-making activities of the Kyrgyz Republic. The results of the research are recommended for improving the activities of notaries in the Kyrgyz Republic and legal higher educational institutions, for the preparation of textbooks on the disciplines of constitutional law and theory of state and law.

Keywords: notary; enterprise; theory of the state; management; Constitution of the Kyrgyz Republic; legislation; legal realization; public opinion.

Кыргыз Республикасынын мамлекеттик-укуктук системасын түп тамырынан өзгөртүү, менчик мамилелерин реформалоо, жарандык коомду куруу нотариат институтуна кайрылууну, анын укуктук тутумдагы ордун жана ролун аныктоону шарттады.

Кыргыз Республикасындагы нотариат системасы эркин кесип түрүндө аракеттенген нотариаттын дүйнөлүк стандартына жакындаштырылган. Нотариустар калыстык, көз карандысыздык принциптеринде иштешет жана өз иштери үчүн жоопкерчиликтүү болушат. Бул жаңылыктар Кыргыз Республикасын Конституциясынын жана «Нотариат жөнүндө» Кыргыз Республикасын мыйзамынын жоболоруна негизделген. Өзүнүн өнүгүү процессинде дүйнөлүк коомчулуктун 80 мамлекетинде иштеген Латын нотариат системасы катары мамлекеттик нотариустар менен катар жеке практикада иштеген нотариустар институту да бекемделген.

Белгилей кетүүчү нерсе, көптөгөн мамлекеттерде нотариаттын өнүгүшү Латын тибиндеги нотариаттын натыйжалуулугун жана талабын көрсөтөт. Кыргызстан да ошондой эле Латын нотариатынын эл аралык союзунун катарына кошулуусуна да талаптанат.

Ошондой эле нотариатты реформалоонун зарылдыгы жеке менчик институтунун, келишимдердин ар кандай түрлөрүнүн, ишкердиктин пайда болушу жана өнүгүшү менен шартталгандыгын таануу маанилүү. Жаңы типтеги нотариат, белгилүү болгондой, жеке менчикти кол тийгис жана ыйык деп таануу жана сактоо шарттары Кыргыз Республикасында жарандык коомду түзүүнүн шарттарынын бири болуп саналат, мында менчик ээси аны өз каалоосу боюнча тескей алат.

Кыргыз Республикасынын укуктук системасынын институту катары нотариат жеке жана юридикалык жактарга юридикалык кызматтарды көрсөтүү боюнча белгилүү бир функцияларды ишке ашырат, ошону менен алардын укуктарын жана мыйзамдуу кызыкчылыктарын коргоону камсыз кылат, алардын ортосунда укук жөнүндө талаш-тартыштын пайда болушун алдын алат.

Кыргыз Республикасын Конституциясынын [1] жоболоруна ылайык ар бир адам квалификациялуу юридикалык жардам алууга укуктуу. Белгилей кетсек, нотариат институту Баш мыйзамда түздөн-түз чагылдырылбаса да, Кыргыз Республикасынын [1] Конституциясы анын ишмердүүлүгүндө өнүгүүнүн жаңы этабын так, даана берген.

Тарыхый аспектилерди карап көрөлү. Албетте, теориялык курста нотариалдык системанын эки түрү бар экени белгилүү: латын жана англис, алардын дифференциациясы укуктук үй - бүлөлөрдүн спецификалык өзгөчөлүктөрү менен шартталган романо-германдык (континенталдык) жана англо-саксондук. Ошентип, бул укуктук үй-бүлөлөрдүн ортосундагы айырмачылыктарды түшүнүүдө, нотариат системасынын айырмасын айтууга болот.

Изилдөөдө биз тарабынан белгилеген көйгөйлөр каралат, анткени Кыргыз Республикасынын нотариалдык системасы Латын тибиндеги көптөгөн өзгөчөлүктөрдү өзүнө сиңирип алган жана жолун жолдоочулук маселеси илимий кызыкчылыкка ээ.

Учурдагы шарттарда Кыргыз Республикасынын нотариатка карата укуктук саясаты каралып жаткан институттун арымдуу өнүгүүсүнө тоскоол болгон концептуалдык жана мыйзамдык мүнөздөгү бир катар көйгөйлөрүнө карабастан динамикалуу мүнөзгө ээ, бул Кыргыз Республикасын «Нотариат жөнүндө» [2] Мыйзамына, нотариат институтунун улуттук

мыйзамдардын: административдик, жарандык, салыктык, финансылык ж. б. тармактары менен өз ара аракеттенүүсүнө байланыштуу.

Нотариат институтунун мыйзамдык жөнгө салуу жаатындагы учурдагы тенденциялары нотариат категория, укуктук жөнгө салуу механизминин элементи, анын функционалдык өзгөчөлүктөрү, укуктук статусу, юридикалык табияты толук өлчөмдө толук бааланбагандыгы жана нотариалдык ишмердүүлүктү камтыган коомдук мамилелер чөйрөсүндөгү теориялык-укуктук пландын комплекстүү изилдөөлөрүнүн жоктугу менен шартталгандыгы менен түшүндүрүлөт.

Кыргыз Республикасында укуктук мамлекетти куруу жана жарандык коомду өнүктүрүү үчүн нотариаттын укуктук тутумдагы ордун жана ролун, анын жалпы мамлекеттик органдар жана укук коргоо органдары менен, атап айтканда укук тартибин камсыз кылуу, укуктарды жана эркиндиктерди коргоо үчүн өз ара аракеттенүүсүн теориялык жактан түшүнүү маанилүү принципиалдуу мааниге ээ.

Көрсөтүлгөн проблеманы илимий жактан карай турган болсок, административдик, конституциялык, жарандык, жарандык-процессуалдык укук тармактарынын теориялык жана практикалык материалдарына негизделген И.Н.Кашурин, В.В. Ралько, Е.Б. Тарбагаева, Г.Г. Черемных ж. б. изилдөөлөрүнө да көңүл буруу маанилүү. Учурдагы мезгилде нотариаттын Кыргыз Республикасын укуктук тутумундагы ордун аныктоого мүмкүндүк берген жалпы теориялык изилдөөлөргө муктаждык пайда болду.

Колдонулчулук аспектинде, Нотариат жөнүндөгү учурдагы улуттук мыйзам бүтүндөй соттук жана юридикалык практикага колдонуу жагынан татаал экендигинде актуалдуу мүнөз бар. Нотариалдык ишмердүүлүккө тиешелүү маселелер бир нече жолу Кыргыз Республикасын Жогорку Соттун, жалпы юрисдикция сотторунун кароо предмети болуп саналган, алардын чыгарган чечимдери нотариат институтунун ата-мекендик укуктук тутумдагы ролу жана орду жөнүндө жалпы теориялык жоболорго негизделген.

Кыргыз нотариатынын көйгөйлөрн чечүү боюнча түшүнүктү иштеп чыгуу үчүн мамлекет менен укуктун өз ара байланыш форматында актуалдуу мааниге ээ болгон укукту, анын маңызын, укуктук иштин формаларын түшүнүү проблемаларына кайрылуу зарыл.

Ошентип, коомдун өнүгүү муктаждыктарын так чагылдыруу укугунун касиети бүтүндөй коомдун жана өзүнчө инсандын кызыкчылыктары үчүн мамлекеттин потенциалы ачылганда мамлекеттин укугу менен көбүрөөк байланышта болуу тенденциясы түзүлөөрүнө өбөлгө түзөт. Мамлекет өз ишмердүүлүгүн мыйзамга байланыштыруу менен жүзөгө ашырат жана ушул учурда гана анын максатына ылайык келе алат, демек, укуктук мамлекеттүүлүктүн калыптанышы жүргүзүлөт.

Укук теориясындагы негизги маселе - «укук деген эмне»? Көрсөтүлгөн баштапкы позициялар чечүүнү талап кылат, анткени бардык укуктук кубулуштар: укук ченемдердин, укук булактарынын, укукту жана укуктук жөнгө салууну ишке ашыруу механизминин, укук тутумунун жана укуктук тутумдун, объективдүү жана субъективдүү укуктун, укуктук аң-сезимдин жана укуктук маданияттын, укук бузуулардын жана юридикалык жоопкерчиликтин ж. б. методологиялык туура мамилелерден көз каранды [3].

Мисалы, ченемдик теоретик Г. Кельзен укуктук кубулуштардын негизги мүнөздөмөлөрүн изилдөөгө киришүүдөн мурун «укук» деген сөздүн маанисин аныктоо зарыл экенин моюнга алат [4]. Мындан тышкары, этимологиялык категорияда «укук» латын тилинен которгондо. «адилеттүү» - дегенди билдирет [5], ал эми орус тилинен которгондо «укук «деген сөздүн мааниси»Адилетүүлүк»,» чындык «деген сөздөргө туура келет.

С. С. Алексеев бул сөздөрдүн мааниси боюнча жакын экендигин баса белгилейт [6]. Укуктун маңызы жөнүндө маселени чечүү канчалык объективдүү болоору көбүнесе нотариаттын укуктук иши, ошондой эле корреляциялык категориялары, «укук колдонуучулук», «мыйзам чыгаруу» жана «укук коргоо» иши сыяктуу кубулуштардын иштелип чыгуу деңгээлине жараша болот. Юридикалык адабияттарда юридикалык иш-аракеттердин белгилери деталдуу каралат, бирок жетишсиз деңгээлде укуктук жана юридикалык ишмердүүлүктүн катышынын көйгөйүн талдоого көңүл бурулган. Ушундан улам, бул түшүнүктөрдүн ар биринин маанилик

жүгүн тактоо зарыл.

Ошентип, субъективдик курам көз карашынан алганда, «укуктук иш-аракеттер» деген түшүнүк «юридикалык иш-аракеттер» деген түшүнүккө караганда кененирээк. Биринчи түшүнүк, белгилүү болгондой эле, мамлекет тарабынан камсыз кылынган жана корголуучу юридикалык жактардын жана жеке жактардын иш-аракеттери сыяктуу, коомдук жана укуктук мүнөздөгү иш-аракеттерди камтыйт [7]. Бул учурда, бул кубулуштардын мааниси окшош.

Көпчүлүк окумуштуулар укуктук иш-аракеттерди формаларга бөлүшөт:

- мыйзам чыгаруу;
- укук колдонуучу;
- укук коргоочу.

Бул ар бир мүнөздүү өзгөчөлүктөрү тигил же бул иш-аракеттерди жүзөгө ашырууга ыйгарым укук берилген укук, укуктук мамилелердин субъекттеринин укуктук жүрүм-туруму ишке ашыруу менен өз ара байланышы бар экенин моюнга алуу зарыл.

Укук теориясында укукту ишке ашыруунун формаларын түшүнүүдө дифференциация жетиштүү так берилген, алардын ички мазмуну укуктук ченемдин (диспозициянын) өзөгүндө чагылдырылган жүрүм-турум эрежесинин мүнөзү менен аныкталат.

Эгерде, мисалы, укук ченемдеринин диспозициясы тыюу салуу мүнөзүндө болсо, анда ал укук субъектинин жүрүм-турумунда аракеттерди жасоодон кармануу (тигил же бул тыюу салууну сактоо) катары ишке ашырылат;

- эгерде диспозиция көрсөтмө берсе, анда субъект конкреттүү көрсөтмөнү аткарууну ишке ашырат (ага жүктөлгөн милдетти аткарат);

- эгерде укук ченемдеринин диспозициясы уруксат берүүчү мүнөздө болсо, анда ыйгарым укуктуу субъект аны өз укугун пайдалануу жолу менен ишке ашырат.

Эгерде укукту ишке ашыруунун жогоруда көрсөтүлгөн формалары укуктук мамилелердин субъекттеринин өздөрүнүн укукка каршы аракеттеринин же аракетсиздигинин себеби боюнча ишке ашырылышы мүмкүн болбосо, анда укук ченемдерин – укук колдонууну ишке ашыруунун кийинки ыкмасы күчүнө кирет. Ошону менен бирге, бул форма укуктук мамилелердин субъекттеринин өздөрү, мамлекеттик органдар же коомдук бийликтин функцияларын аткарууга ыйгарым укуктуу кызмат адамдары (мамлекеттик бийлик жана башкаруу органдары, жергиликтүү өз алдынча башкаруу органдары), коомдук бирикмелердин органдары жана адамдары тарабынан ишке ашырылбайт.

Ошондой эле ченемдик укуктук актыларды иштеп чыгууда, талкуулоодо жана кабыл алууда мамлекеттик органдардын мыйзам чыгаруу ишине, аткаруу органдары тарабынан ченемдик укуктук актынын көрсөтмөлөрүн ишке ашыруу аркылуу укук колдонуу ишине жана укуктук контролдоо жана юридикалык жоопкерчиликти ишке ашыруу түрүндөгү укук коргоо ишине өзгөчө көңүл бурулат [8].

Бирок, дагы башка илимий ыкмалар да бар. Ошентип, М. Н. Марченко төмөнкүдөй мамлекеттик ишмердүүлүктүн түрлөрүн белгилейт:

- мыйзам чыгаруучу;
- укук колдонуучу;
- ыкчам-аткаруучу;
- укук коргоочу [9].

Акыркы жылдары бир катар окумуштуулар ишмердиктин кошумча түрүн бөлүп жатышат: укук коргоочу. Бул жагынан Н.В. Витруктун пикири менен макул болууга болот, укук коргоо ишмердиги үчүн анын башталышынын негиздери, максаттары, бул укук коргоо ишин жүзөгө ашыруучу субъекттик курам, алардын ыйгарым укуктарын бөлүштүрүү, аларды ишке ашыруунун процесстик өзгөчөлүктөрү менен байланышкан [10].

Укук коргоо ишмердиги инсандын укуктары жана эркиндиктери бузулган учурда күчүнө кирет. Көрсөтүлгөн жагдайларда укуктук иштин максаты - укуктарды жана эркиндиктерди ишке ашырууда тоскоолдуктарды четтетүү, бузулган укуктарды калыбына келтирүү, зарыл учурларда күнөөлүү адамдарды жазалоо. Укук коргоо ишмердиги мамлекеттик башкаруунун башка түрлөрү сыяктуу эле мүнөздүү өзгөчөлүктөргө ээ: үстөмдүк, укуктук ортомчулук,

процесстик тартип.

Укук коргоо системасынын ар кандай субъекттеринин, атап айтканда мамлекеттик органдардын, жергиликтүү өз алдынча башкаруунун, коомдук институттардын жана жарандык коомдун институттарынын, анын ичинде нотариат бузулган укуктарды калыбына келтирүүгө багытталган жана анын субъекттерине гана мүнөздүү болгон конкреттүү каражаттар менен жүзөгө ашырылуучу укуктарды жана эркиндиктерди коргоо максатын көздөйт, бул укук коргоо ишинин маңызын түзөт.

Инсандын бузулган укуктары кырдаалындагы оң өзгөрүүлөр жана аны адамдын, коомдун жана мамлекеттин кызыкчылыктарында кайра түзүү укук коргоо ишмердүүлүгүнүн мазмунун түзөт деп таанууга болот.

Нотариат институтуна укуктук иштин негизги мүнөздөмөлөрүн жана мазмунун колдонуу өтө карама-каршылыктуу мүнөзгө ээ. Бирок илимий адабияттарды талдоо адамдын, анын укуктарынын баалуулугунун артыкчылыгын аңдап билүү менен байланышкан туруктуу тенденция калыптанганын көрсөтүп турат, бул мамлекеттин бардык юридикалык формаларынын мүнөздүү өзгөчөлүгүн түзөт [11].

Көрсөтүлгөн байланышта мамлекет менен инсандын ортосундагы өз ара мамилелерди кайра кароо көз карашынан нотариаттын укуктук ишинин мазмунун, инсандын укуктарын жана эркиндиктерин натыйжалуу камсыз кылуу контекстинде алардын багытын талдоо актуалдаштырылат.

Г. Гегелдин пикири менен макулбуз, ал өз убагында ар бирибиздин түздөн-түз укук жөнүндө ой-пикирибиз бар деп жазган, бирок бул туура илимий ой жүгүртүүдө - чыныгы билим жана предметти таануу турат [12].

Изилдөө предмети нотариаттын укуктук иши болгон изилдөө методологиясы философиялык көз карашка, өз ара көз каранды принциптердин системасына, болуунун мыйзамдарына жана категорияларына, ошондой эле алардан келип чыгуучу каражаттарга жана каралып жаткан кубулушту билүү ыкмаларына негизделген талдоо, укукту ишке ашыруунун формасы катары жана аны кыргыз улуттук укуктук системасынын алкагында изилдөө болуп саналат.

Көп элементтүү системанын ичинде анын мазмунун түзгөн каражаттардын жана таанып-билүү жолдорунун деңгээлин аныктоого болот:

- биздин ишибизде коюлган максаттарды жана милдеттерди чечүүдө

автордун позициясы менен шартталган негизги идеяларды, диалектикалык мыйзамдарды жана категорияларды камтыган жалпы деңгээл. Диалектикалык методдорду колдонуу нотариаттын укуктук ишмердүүлүгүн изилдөөнүн негизги стратегиясын аныктоого мүмкүндүк берет;

- усулдардын жана принциптердин жыйындысы катары жалпы илимий

деңгээли. Аларга байкоо, салыштыруу, эксперимент, салыштыруу, системалык, структуралык-функционалдык, формалдуу-логикалык ыкмалар кирет. Бул ыкмалар олуттуу философиялык ыкмаларды толуктап турат жана методологиянын биринчи деңгээлин ишке ашырууга өбөлгө түзөт. Мисалы, нотариат, анын орду жана укуктук жөнгө салуу механизмдеги ролу укуктук иш-аракеттердин өзгөчө мүнөздөмөлөрүн изилдөө.

Мисалы, расмий-юридикалык ыкманы колдонуунун негизинде нотариаттын укуктук ишмердүүлүгүнүн өзгөчөлүгү иликтенип, анын орду жана укуктук жөнгө салуу механизмдеги ролу мүнөздөлгөн. Ушул эле ыкма Кыргыз Республикасындагы нотариаттын укуктук ишиндеги карама-каршылыктарды, боштуктарды ачууга жана аларды жоюуга багытталган сунуштарды иштеп чыгууга мүмкүндүк берди;

- жеке - илимий ыкмалардын деңгээли, алардын айрымдары бардык

илимдерде колдонулат, башкалары нотариаттын укуктук ишин талдоодо колдонууга ылайыктуу.

Ыкмалардын биринчи тобуна социологиялык, математикалык, статистикалык жана башка ыкмалар кирет, алар башка, юридикалык эмес илимдердин алкагында иштелип чыгып, укуктук кубулуштарды изилдөө үчүн ийгиликтүү колдонулушу мүмкүн.

Ыкмалардын экинчи тобун, атайын юридикалык деп аталган нотариат үчүн принципиалдуу мааниге ээ болгон ыкмалар түзөт. Алардын өзгөчөлүгү, алар айрым тараптарды изилдөө үчүн жарактуу болуп саналат, чектелген жана укуктук реалдуулуктун белгилүү бир багыттары; алар, өз маани - мазмуну боюнча, - мындай мыйзам ченемдерин түшүндүрүү ыкмалары, ченемдик укуктук актыларды системалаштыруу жолдору катары, талдоо кубулуштун өзгөчөлүгүнө ылайыкташтырылган тигил же бул илимий мыйзамдардын жана категориялардын өзгөртүүлөрдөн турат.

Нотариаттын укуктук ишмердүүлүгү сыяктуу кубулуштун мазмунунун көп түрдүүлүгү алардын ар кандай тегиздиктерде түзүлүшүн шарттады. Илимий изилдөөнүн башка ыкмалары менен органикалык айкалышта системалуу мамиле укук структурасынын элементтеринин өз ара байланышын жана өз ара таасирин социалдык турмуш кубулушунун деңгээлинде (юридикалык реалдуулук), ошондой эле жалпы маанидеги жөнгө салуучунун деңгээлинде ачууга жана ошону менен анын мазмунун тереңирээк ачууга мүмкүндүк берет. Мындай ыкма нотариат системасынын ар кандай моделдерин изилдөөгө, нотариат ишинин уюштуруу түзүлүшүнүн жана ички механизминин өзгөчөлүктөрүн талдоого, нотариаттын ишинин булагын жана система түзүүчү факторлорун, укук тутумундагы нотариустун укуктук статусунун өзгөчөлүктөрүн кароого, ошондой эле Кыргыз Республикасында нотариат институтун өркүндөтүүнүн актуалдуу көйгөйлөрүн аныктоого мүмкүндүк берди.

Түшүнүк аппаратынын калыптанышына деталдаштыруу жана айкындуулук киргизүү үчүн биз түшүнүктөрдү колдонобуз:

- Нотариаттын укуктук ишмердиги - улуттук, ошондой эле калыптанып

жаткан улуттар аралык укуктук системаларда укуктук жөнгө салуу механизмдин түзүүчү укукту ишке ашыруунун көрүнүшүнүн формасы. Негизги милдет катары укуктарды жана эркиндиктерди кепилдөө турат.

- Нотариаттын укук коргоо ишмердиги - нотариалдык иш-аракеттерди

жасоого тартылган жарандык-укуктук мамилелердин катышуучуларынын юридикалык аракеттеринин укук ченемдүүлүгү кепилденген укуктук иштин формасы. Нотариустун өз ыйгарым укуктарын жүзөгө ашыруу аркылуу укук ченемдеринин талаптарын аткаруусу, пайдалануусу жана сактоосу, анын жүрүшүндө жолтоо болуу же укук бузуулардын терс кесепеттерин минимумга келтирүү.

- Нотариаттын мыйзам чыгаруу ишмердиги - укуктук иштин формасы,

мыйзам чыгаруунун өзгөчө түрү, анын акыркы натыйжасы болуп, укуктук мамилелердин конкреттүү субъекттеринин өз ара укуктарын жана милдеттерин белгилөө жолу менен нотариалдык актыны кабыл алуусу саналат. Укуктук иштин бул формасы мыйзамдын оң жактарын натыйжалуу аныктоого жана терс жактарын минималдаштырууга мүмкүндүк берет. Улуттук жана эл аралык мыйзамдардын жыйындысын талдоо жолу менен нотариус нотариалдык акт менен объективдештирилген укуктук позицияны түзөт.

- Нотариаттын укук колдонуу ишмердиги - нотариуска укуктун

белгилүү бир булагын тандоого мүмкүндүк берүүчү, укуктарды жана эркиндиктерди, ошондой эле конкреттүү коомдук мамилелерге карата инсандын мыйзамдуу кызыкчылыктарын максималдуу камсыз кылуучу укуктук иштин формасы.

Жыйынтыктар:

1. Кыргыз Республикасында болуп жаткан кайра түзүүлөр демократиялаштыруу процессин тереңдетүүнүн, укуктук мамлекеттин жана жарандык коомдун институттарынын, анын ичинде нотариаттын калыптанышынын жана өнүгүшүнүн зарыл факторлорунун бири катары укуктук иштин бардык формаларын оптималдуу пайдаланууда динамикалуулукка жана натыйжалуулукка ээ болору белгиленди;

2. Укуктук жөнгө салуу механизмдин функционалдык касиеттерин координациялоо процесси, укуктук жөнгө салуу ыкмалары менен укуктук мамилелердин субъекттеринин аракеттеринин макулдашылгандыгы ачык экендиги көрсөтүлдү;

3. Укуктук иш-аракеттердин юридикалык формаларынын ар түрдүүлүгү нотариат

институтун өркүндөтүүнүн актуалдуу маселе экендигин аныктайт, милдеттерди аткаруунун өзгөчөлүгүн, аларды чечүү боюнча кабыл алуулардын, кабыл алуулардын жана иш-чаралардын жыйындысынын мүнөзүн, ошондой эле юридикалык жол-жоболордун багытын жана аларды пайдалануунун этаптарын аныкташы тастыкталды;

4. Укуктук жөнгө салуунун алкагында нотариалдык иштин механизми конкреттүү логикалык структураны, иш-аракеттердин белгилүү ырааттуулугун, циклдүүлүктү, мыйзам чыгаруу, аткаруу жана сот бийлик бутактарынын өз ара байланышын, коюлган милдеттерди натыйжалуу аткарууга багытталгандыгын эске алуу зарылдыгын көрсөттү. Ошондой эле Кыргыз Республикасында нотариаттын ишин укуктук жөнгө салуу механизмдин түзүүчү бардык күч-аракеттердин муктаждыгы белгиленди.

Адабияттар тизмеси:

1. Кыргыз Республикасынын Конституциясы 2021-жылдын 11-апрелинде Референдумда [Электронный ресурс] (бүткүл элдик добуш берүүдө кабыл алынды). (Кыргыз Республикасынын 2021-жылдын 5-майындыгы Мыйзамы менен кабыл алынды). Ченемдик укуктук акты «Конституция КР». – Бишкек, 2021. – Режим доступа: <https://shailoo.gov.kg/kg/ReferendumReferendum/zakon-naznachenii-referenduma3/itogi-referenduma-kr-11-aprelya-2021/>. - Загл. с экрана.
2. Кыргыз Республикасынын Мыйзамы «Нотариат жөнүндө». (КР 1999-жылдын 7-июлундагы № 65, 2004-жылдын 28-мартындагы № 50, 2004-жылдын 28-мартындагы № 51, 2007-жылдын 9-августундагы №139, 2009-жылдын 26-январындагы №32, 2010-жылдын 4-мартындагы №45, 2014-жылдын 3-июлундагы № 111, 2014-жылдын 18-июлундагы №144, 2015-жылдын 2-июлундагы № 142, 2016-жылдын 18-майындагы № 64, 2017-жылдын 8-июнундагы № 100, 2018-жылдын 12-январындагы №4, 2018-жылдын 6-августундагы №88 (Мыйзамынын рекадцияларына ылайык) [Электронный ресурс]. – Режим доступа: <http://minjust.gov.kg/ru/content/101>. - Загл. с экрана.
3. **Байтин, М.И.** Актуальные проблемы теории государства и права [Текст] / М.И. Байтин. – Калуга, 2008. – 305 с.
4. **Кельзен, Г.** Чистое учение о праве [Текст] / Г. Кельзен // История политических и правовых учений. – М., 2000. – 520 с.
5. **Тананушко, К.А.** Учебник латинского языка [Текст] / К.А. Тананушко. – Минск: Харвест, 2007. – 448 с.
6. **Алексеев, С.С.** Государство и право. Начальный курс [Текст]: учеб. пособие / С.С. Алексеев. – Москва: Юрид. лит., 1994. – 185 с.
7. **Горшенева, В.М.** Теория юридического процесса [Текст] / В.М. Горшенева. – Харьков, 1985. – 192 с.
8. **Пиголкин, А.С.** Реализация норм права. Общая теория права [Текст] / А.С. Пиголкин. – М., 1995. – 305 с.
9. **Марченко, М.Н.** Функции государства [Текст] / Общая теория государства и права. Академический курс 028 в 3 томах / М.Н. Марченко. – М., 2007. – Т. 1. – 410 с.
10. **Витрук, Н.В.** Общая теория правового положения личности [Текст] / Н.В. Витрук. – М.: Норма, 2008. – 448 с.
11. **Масалыгина, С.В.** Совершенствование юридических форм государственной деятельности в процессе политико-правовой модернизации [Текст] / С.В. Масалыгина // История государства и права: научно-правовое изд. – М., 2009. - № 3. – С. 25-29.
12. **Гегель, В.Ф.** Философия права / В.Ф. Гегель. – М.: Мысль, 1990. – 524 с.

DOI:10.54834/16945220_2023_1_157

Поступила в редакцию: 22.11.2022 г.

УДК: 34.037

Дүйсенов Е.Э.

д.ю.н., профессор Казахского национ. универ. им. Аль-Фараби, Республика Казахстан

Амирова К.А.

аспирант Межд. университета им. К.Ш. Токтомаматова, Кыргызская Республика

КЫРГЫЗ РЕСПУБЛИКАСЫНДА НОТАРИАТТАРДЫН УКУКТУК ИШМЕРДҮҮЛҮГҮНҮН ФОРМАЛАРЫ

Бул жумушта изилдөөнү предмети болуп Кыргыз Республикасынын нотариаттарын

өнүктүрүүнүн теориялык жана укуктук аспектилери, анын ишинин уюштуруучулук-укуктук негиздерин иштеп чыгуу жана ишке ашыруу механизмин укуктук жөнгө салуу жараяны саналат. Изилдөөнүн максаты - Кыргыз Республикасындагы нотариат институтун жалпы теориялык жактан талдоо, анын укуктук табиятын, социалдык максатын, укуктук статусунун өзгөчөлүктөрүн жана мамлекеттик органдар менен өз ара аракеттенүүсүн аныктоо. Изилдөөлөрдө адабияттарды, нотариаттардын укуктук аспектилерин жана алардын ишин уюштуруучулук-укуктук негиздерин талдоо усулдары колдонулду. Изилдөөлөрдө алынган жыйынтыктар нотариалдык иш-аракеттиндеги ишмердүүлүгүнүн масштабдарынын көбөйүшү, коомдук жараяндардын татаалданышы жана тийиштүү милдеттердин жана функциялардын илимде көрсөтүлгөн тенденциянын болушун шарттайт. Изилдөөлөрдө алынган жыйынтыктардын практикалык мааниси нотариаттардын ишин оптималдаштыруу боюнча сунуштар менен камтылган, алар Кыргыз Республикасынын мыйзам чыгаруу жана ченем чыгаруу ишинде практикалык колдонууну таба алат. Ошондой эле жогорку окуу жайларынын студенттерин мамлекет жана укук теориясы, конституциялык укук жана башка укуктук сабактардан окутууда, окуу китептерин, окуу куралдарын даярдоодо, келечектеги илимий изилдөөлөрдү жүргүзүүдө колдонууга сунушталат.

Негизги сөздөр: нотариат; укук; мамлекеттик теория; башкаруу; мыйзамдар; укуктуу ишке ашыруу; бийлик бутактары; коомдук мамиле.

ФОРМЫ ПРАВОВОЙ ДЕЯТЕЛЬНОСТИ НОТАРИАТА В КЫРГЫЗСКОЙ РЕСПУБЛИКЕ

В данной работе предметом исследования являются теоретические и правовые аспекты развития нотариата Кыргызской Республики. Целью исследования является разработка организационно-правовых основ деятельности нотариата и правового регулирования механизма реализации, общее теоретическое изучение института нотариата в Кыргызской Республике, определение его правовой природы, социальных целей, особенностей правового статуса и взаимодействия с государственными органами. Ценность полученных результатов заключается в определении увеличения масштабов нотариальной деятельности, усложнении социальных процессов, сбалансированности соответствующих задач и функций. Практическая значимость полученных результатов заключается в представлении рекомендаций по оптимизации деятельности нотариата, которые могут найти практическое применение в законодательной и нормотворческой деятельности Кыргызской республики. Также могут быть использованы при преподавании теории государства и права, конституционного права и других юридических дисциплин, при подготовке учебников, учебных пособий для студентов вузов, при проведении научных исследований.

Ключевые слова: нотариат; право; теория государства; управление; законодательство; правореализация; ветви власти; общественные отношения.

FORMS OF LEGAL ACTIVITY OF A NOTARY IN THE KYRGYZ REPUBLIC

In this paper, the subject of the study is the theoretical and legal aspects of the development of the notary of the Kyrgyz Republic. The purpose of the research is to develop the organizational and legal foundations of the notary's activity and the legal regulation of the mechanism of implementation, a general theoretical study of the institute of the notary in the Kyrgyz Republic, determining its legal nature, social goals, features of the legal status and interaction with government agencies. The value of the results obtained lies in determining the increase in the scale of notary activity, the complication of social processes, the balance of relevant tasks and functions. The practical significance of the results obtained lies in the presentation of recommendations for optimizing the activities of the notary, which can find practical application in the legislative and rule-making activities of the Kyrgyz Republic. They can also be used when teaching the theory of state and law, constitutional law and other legal disciplines, when preparing textbooks, textbooks for university students, when conducting scientific research.

Keywords: notary; law; theory of the state; management; legislation; legal realization; branches of government; public relations.

Механизм нотариальной деятельности в рамках правового регулирования предполагает конкретную логическую структуру, определенную последовательность действий, цикличность, взаимосвязанность ветвей власти, направленность на эффективное выполнение поставленных задач. Для того, чтобы вышеуказанные результаты были достигнуты, необходимы усилия всех составляющих механизма правового регулирования. Более того, все перечисленные аспекты нашли реализацию в Конституции [1] Кыргызской Республики (КР) и Законе КР «О нотариате»

[2].

Для более полного понимания категории «юридическая форма» необходимо дать характеристику философского значения таких явлений, как «форма», «содержание» и «деятельность». Сущность и содержание деятельности госорганов находит свое объективированное выражение в «форме». Через данную категорию материальные нормы существуют, находят свое выражение и путем соблюдения установленных законом правил и процедур реализуются в виде определенной деятельности субъектов правовых отношений. Исходя из этого, юридическая форма правовой деятельности должна быть пропорциональна способу правоприменения и видам юридического процесса.

Так, под критерием классификации, В.М. Горшенев рассматривает соотношение форм деятельности с действующей системой права и предлагает выделить правовые формы: правотворческую, в рамках которой рождается новая правовая норма и вносятся изменения в действующую систему норм; правоприменительную, где находит свое применение действующая норма права и тем самым порождаящую, изменяющую или прекращающую правоотношения [3].

Во многих исследованиях имеется тенденция к увеличению числа форм деятельности, что не может не вызвать сложности при их классификации. Увеличение масштабов деятельности государства, усложнение общественных процессов и соответственно задач и функций обуславливают существование вышеуказанной тенденции в науке.

Правовая деятельность нотариата является составной частью механизма правового регулирования в национальных правовых системах. Ее сущность состоит в том, что она является одной из форм проявления субстанции правореализации, составной частью механизма правового регулирования в правовой системе. Задача нотариата – гарантирование прав и свобод человека и гражданина посредством таких юридических форм, как: правоприменительная, правоохранительная и правотворческая.

Правоприменительная форма деятельности нотариата – это одна из основополагающих форм реализации права, представляющая собой властную деятельность уполномоченных на то субъектов права, которые в целях обеспечения реализации предписаний правовых норм, обладают функциями, средствами и методами, наделяя одних участников правовых отношений субъективными правами, а других - юридическими обязанностями [4].

Правоохранительная деятельность имеет также характер применения права, что затрудняет четкое разграничение правоохранительной и правоприменительной деятельности в теории государства и права и обуславливает разнообразие подходов к данной проблеме в юридической науке. Теория права рассматривает применение права как способ реализации правовых норм посредством издания компетентным на то государственными органами власти и должностными лицами определенных нормативных актов процессуального характера, которые устанавливают права и обязанности тех или иных субъектов правоотношений [5].

Под правоприменительными актами понимаются решения всех правоприменительных структур, включая и нотариат (нотариальный акт), а не только органов, осуществляющих административное, гражданское, конституционное и уголовное судопроизводство. В литературе встречается и такое мнение, что правоприменительная деятельность – это самостоятельный вид деятельности, определенный способ применения права, рассредоточенный среди всех форм государственной деятельности в соответствии поставленной задачей.

Нотариус обеспечивает необходимые условия для правомерного поведения участников гражданского оборота, в отношении которых совершается нотариальное действие, что свидетельствует о его правореализационной деятельности. К примеру, при совершении акта купли-продажи недвижимого имущества, участники используют свои правомочия и как продавец и как покупатель, исполняют возложенные на них обязанности относительно прав третьих лиц, строго соблюдают требования закона в связи с установленными юридическими запретами.

Нотариус обязан полностью обеспечить необходимые правовые условия для реализации прав участников нотариального действия. При этом и сам нотариус обязан исполнять, использовать и соблюдать требования материальных и процессуальных норм в рамках

полномочий, которыми он наделен. Так, исполнение требований нотариального производства, использование своих полномочий при проверке документов на достоверность, соблюдение определенных законом запретов, т.е. пресечение любых противоправных деяний участниками нотариального действия являются необходимыми условиями при удостоверении сделки по отчуждению имущества. Однако данное правоприменение нотариусом осуществляется в ограниченном числе случаев, так как главная задача нотариата – обеспечение правомерного характера действий участников гражданского оборота.

В.С. Афанасьев, В.И. Гойман, Н.Л. Гранат, В.В. Лазарев к способам реализации права относят:

- использование прав;
- исполнение обязанностей;
- соблюдение запретов [6].

Некоторым авторам свойственно понимание слова «применение» в широком смысле. Реализация» понимается ими как завершающая стадия в механизме правового регулирования и как процесс претворения предписаний правовых норм в жизнь посредством осуществления субъективных прав и обязанностей. По сути, в ней принимают участие все субъекты правоотношения со свойственными им формами и методами действия [7].

Правоприменение, как известно, используется в определенных случаях, а в частности: когда необходимо действие закона с учетом тех или иных конкретных обстоятельств, требующих установления и контроля; на лицо спор о праве, правах и обязанностях субъектов правоотношений; обязанности не исполняются, то есть существуют определенные препятствия при осуществлении прав и при иных правонарушениях. При этом во всех без исключения случаях требуется установление и анализ конкретных обстоятельств, правильное понимание и применение норм закона в рамках которых рассматриваются и решаются юридические вопросы. Можно полагать, что нотариус осуществляет именно правоприменительную деятельность.

Через соблюдение, как пассивную форму реализации права, заключающейся в воздержании от совершения определенных действий, получают свою реализацию правовые запреты. Сюда относятся, например, нормы об обязанности нотариуса соблюдать тайну нотариальных действий, об ограничениях в деятельности нотариуса согласно норм Закона КР «О нотариате») [2].

Для нотариуса, которого относим к категории должностных лиц, использование является нетипичной формой реализации права. Оно носит вспомогательный характер, к примеру, в хозяйственной или научной сферах. Тем не менее, данную форму нельзя исключать из механизма нотариальной правореализации.

На использование, в целом, рассчитана норма, предоставляющая частному нотариусу право в банковском временном учете открывать текущие счета, формировать штат их помощников, технического персонала, увольнять их, распоряжаться полученными доходами от совершения нотариальных действий, выступать от своего имени в судах и совершать иные законные действия, регламентированные нормативно правовые акты (НПА) КР.

И, наконец, в перечне форм реализации выделяется применение права – как совокупность властной деятельности уполномоченных на то субъектов, сочетающий в себе различные поведенческие акты [8].

Е.Э. Дуйсенов под целью правового регулирования понимает упорядочение общественных отношений, обеспечение реализации позитивных интересов субъектов, устранение разнообразных препятствий, которые тормозят управленческие процессы и мешают удовлетворению правомерных интересов юрлиц и физлиц [9]

Цель рассматриваемого процесса в достижении объективной истины по конкретному делу, и как конечном счете, обеспечение правового порядка. Что касается основополагающих принципов правоприменения, то здесь исследователи относят такие, как: законность, правдивость, уважение и соблюдение прав и свобод, справедливость и необходимость. Указанные принципы применимы и относительно к нотариальной деятельности, а, следовательно, нотариат занимает самостоятельное место в охранительном механизме правореализации.

Под деятельностью нотариата можно понимать предупредительно-правоохранительное

обслуживание физлиц и юрлиц посредством придания актам характера обязательности, публичности, достоверности, формальной определенности. Нотариальная деятельность, как разновидность правовой охраны, выполняет публично-властную функцию. С точки зрения содержательности, нотариальная деятельность выступает как совершенная и эффективная форма воспроизводства юридической техники в механизме правовой реализации [10]. Именно при непосредственном участии нотариуса, несущего ответственность, происходит выбор той или иной составляющей юридической техники. Если же действия нотариуса ограничены только технической стороной дела, то функции нотариата превращаются в регистрационную, где нет юридического выбора, все изначально predetermined, а результат достигается путем строго соблюдения определенных параметров.

Правозащитная форма нотариальной деятельности обеспечивает возможности для выбора нотариусом того или иного источника права, будь то нормативно-правовой акт или юридический прецедент, гарантирующие права, свободы и законные интересы личности применительно к конкретным общественным отношениям.

Среди ученых не существует единого мнения о правовой природе нотариата, его месте и роли в механизме правового регулирования и правоприменения, о порядке совершения нотариальных действий в процессе реализации материальных норм. Однако можно полагать, что институт нотариата в странах, относящихся к латинскому нотариату, признается субъектом, выполняющий публичные властные функции. В тоже время это не препятствует попыткам отделить систему частного нотариата от системы органов госвласти, ориентированных на текущую правовую политику [11]. Это обусловлено тем, что государство законодательно делегирует нотариату функции правоприменительного органа, обладающего превентивно-властными функциями.

Важное значение имеет то обстоятельство, что понятие «правоохранительная деятельность» трактуется как деятельность, выраженная в охране прав, свобод и законных интересов личности со стороны государства, в организации охраны правового порядка и обеспечении законности, в профилактике и пресечении правовых нарушений. Поставленные задачи претворяются в жизнь через систему правоохранительных органов: суды, прокуратуру, органы внутренних дел, органы нацбезопасности.

Юридическая наука часто использует термин «правоохранительные органы», и это при том, что единой позиции по вопросу о системе правоохранительных органов нет. Ученые оперируют различными понятиями, например, такими, как «правоприменительные органы», «правоохранительные органы», «органы правовой охраны» и т.д. В некоторых трудах содержится конкретное указание на принадлежность определенного органа к правоохранительной системе.

Другие ученые в качестве составляющих правоохранительной системы относят суды, органы внутренних дел и обеспечения госбезопасности, налоговые и таможенные органы, юстицию, прокуратуру, нотариат, адвокатуру, службу охраны и частных детективов.

Итак, категории «правоохранительная деятельность» и «правоохранительные органы» логически взаимосвязаны общностью необходимых признаков, позволяющие отнести их к правоохранительной системе. Но и в этом плане не существует единого понятийного аппарата. Так некоторые авторы правоохранительные органы относят к территориальным органам исполнительной власти, где должностные лица законодательно наделены полномочиями: обязанность пресекать преступления и административные правонарушения, право задержать и доставить граждан; производить осмотр места происшествия; осуществлять производства по делам об административных правонарушениях, дознание [12].

Но вопрос стоит в том, можно ли нотариат отнести к правоохранительной системе при наличии хотя бы одного из соответствующих признаков. Так нотариат не обладает одним из существенных правомочий – осуществлять применение принуждения, однако предназначением нотариата является защита прав и законных интересов субъектов правоотношений, тем самым выполняя правоохранительные функции. Данное положение можно обосновать тем, что юридическая доктрина под правоохранительными органами понимает госорганы и общественные организации, деятельность которых основана на букве закона, с соответствующими формами и методами, и на принципах демократизма, законности

и правопорядка обеспечивает защиту прав. Конечно, нотариату свойственны некоторые признаки правоохранительных органов, но систематизация по отдельным элементам не может носить абсолютный характер.

Принципиальные отличия нотариата, как правозащитного института, от правоохранительных органов, не могут позволить ему даже условно быть в общей правоохранительной системе. Существенно различие по способу организации и финансирования, роду деятельности, профессиональным признакам, преобладание принципа самоуправления и самофинансирования, по методам оказания квалифицированной юридической помощи, в том числе бесплатной, что наиболее характерно для нотариата и адвокатуры. Обязанность соблюдения нотариальной тайны с целью защиты прав и законных интересов обратившихся за помощью лиц, также характерно для правозащитных институтов.

На основании изложенного можно сделать вывод о том, что правоохранительная форма правовой деятельности нотариата имеет место, отражая его как публично-правовой институт, обеспечивающий правомерность юридических действий субъектов, при этом снижая уровень гражданских и уголовных правовых нарушений. Однако по своей юридической природе, формам, методам деятельности и выполняемых функций, данный правозащитный институт носит предупредительно-профилактический характер.

Сущностные характеристики правотворческого аспекта в нотариальной деятельности также вызывает множество дискуссий в юридической литературе. Некоторые авторы отрицают возможность правотворчества, как такового, для нотариата. Ссылаются они на анализ разъяснения, которые дают органы нотариальной системы в отношении института завещания под условием.

Можно поддержать спорность подхода, полностью игнорирующее возможность нотариального правотворчества. И среди ученых и практиков никто не пытается отрицать потенциал для участия в правотворческом процессе исполнительных органов. Отталкиваясь от того, что механизм правового регулирования есть совокупность составляющих правового воздействия:

- стадия действия правовых норм;
- стадия возникновения правовых отношений;
- стадия реализации прав и юридических обязанностей и системы

правовых средств, способствующих обеспечению властного правового воздействия на сложившиеся отношения, исследователи обращают внимание на особую роль правоприменительных актов органов исполнительной власти, которые составляют его нормативную основу.

Выводы:

1. Выделена совокупность средств реализации закона. Это юридические, социально-экономические, психологические и организационно-управленческие основы, позволяющие трактовать понятие «реализация законов», как процесс действия, выраженный в применении норм права к определенным юридическим фактам, явлениям, относящихся к сфере жизнедеятельности общества, регламентированной законами;

2. Определено, что гармоничность и целостность системы источников права, как главный фактор действенного воздействия на общественные отношения, на динамику механизма правового регулирования, выявление и анализ конкретных ситуаций, в рамках которых рассматриваются и решаются правовые вопросы, требует правильного понимания и применения правовых норм;

3. Выявлено, что правоприменительная практика без использования нормативных актов органов исполнительной и судебной власти и иных органов, в том числе, нотариальных актов, закон, не действует, утрачивая свое фактическое правовое значение;

4. Уточнено, что цель механизма реализации нормативно правовых актов - это обеспечение условий для эффективного функционирования права, закрепленного в законе по определенному социально заданному законодателем. Деятельность органов исполнительной

и судебной власти придает механизму реализации нормативно правовых актов внутреннюю связанность, конкретность и направленность на достижение целей.

Список литературы:

1. Конституция Кыргызской Республики (всенародным голосованием) 11 апреля 2021 г. (Введена в действие Законом КР от 5 мая 2021г) [Электронный ресурс] // Нормативные правовые акты «Конституция КР». – Бишкек: Печатные издания Республиканские газета «Эркин-Тоо», 2021. – Режим доступа: <http://cbd.minjust.gov.kg/act/view/ru-ru/112213?cl=ru-ru>. – Загл. с экрана.
2. Закон Кыргызской Республики «О нотариате» [Электронный ресурс]. (В редакции Законов КР от 7 июля 1999 года № 65, 28 марта 2004 года №50, 28 марта 2004 года №51, 9 августа 2007 года №139, 26 января 2009 года № 32, 4 марта 2010 года №45, 3 июля 2014 года №111, 18 июля 2014 года №144, 2 июля 2015 года №142, 18 мая 2016 года №64, 8 июня 2017 года №100, 12 января 2018 года №4) // Нормативные правовые акты. – Режим доступа: <http://minjust.gov.kg/ru/content/101>. – Загл. с экрана.
3. Горшенев, В.М. Способы и организационные формы правового регулирования в социалистическом обществе [Текст] / В.М. Горшенев. – М.: Юрид. лит., 1972. – 258 с.
4. Азнаев, А.М. Конституционно-правовые основы деятельности нотариата в Российской Федерации» [Текст]: автореферат дис. ... канд. юрид. наук: 12.00.02 / А.М. Азнаев. – М.: 2008. – 28 с.
5. Фалькина, Т.И. Формы реализации права и механизм их осуществления [Текст]: автореф. дис. ... канд. юрид. наук: 12.00.01 / Т.И. Фалькина. – Н.-Новгород, 2007. – 24 с.
6. Лазарева, В.В. Общая теория государства и права [Текст]: учебник / В.В. Лазарева. – М.: Юрист, 2001. – 520 с.
7. Тихомиров, Ю.А. Действие закона [Текст] / Ю.А. Тихомиров. – М.: Известия. 1992. – 163 с.
8. Бейсенов, А.У. Теория государства и права [Текст]: учебник / А.У. Бейсенов. – Алматы: Атамұра, 2006. – 256 с.
9. Дуйсенов, Э.Э. Теория государства и права [Текст]: учебно-методическое пособие / Э.Э. Дуйсенов, Ч.М. Токтоназарова. – Ош: ОшГЮИ, 2001. – 212 с.
10. Москаленко, И.В. Сущность и значение нотариата [Текст] / И.В. Москаленко // Нотариус. – 2002. - № 5. – С. 5-9.
11. Москаленко, И.В. Нотариат [Текст]: модель юрисдикции. Превентивный правоохранительный механизм реализации гражданского права / И.В. Москаленко. – М.: 2007. – 116 с.
12. Бекетов, О.И. О понятии и системе правоохранительных органов РФ [Текст] / О.И. Бекетов, В.Н. Опарин // Полицейское право. – Омск: Сибирский юридический университет, 2005. - № 1. – 47 с.

DOI:10.54834/16945220_2023_1_163

Поступила в редакцию: 13.11.2022 г.

УДК: 342.591

Пазылова М.Н.

аспирантка Межд. универ. имени К.Ш. Токтомаматова, Кыргызская Республика

КЫРГЫЗ РЕСПУБЛИКАСЫНДА МАМЛЕКЕТТИК КЫЗМАТ ИНСТИТУТУНУН ТҮЗҮЛҮШҮНҮН ТАРЫХЫЙ АСПЕКТТЕРИ ЖӨНҮНДӨ

Бул жумушта изилдөөнүн предмети болуп Кыргыз Республикасында мамлекеттик кызмат институтунун түзүлүшүнүн тарыхый аспекттери эсептелинет. Изилдөөнүн максаты – Кыргыз Республикасынын мамлекеттик кызмат системасындагы коомдук көрүнүштөрдү жана процесстерди талдоо, мамлекеттик кызматчыларды кесиптик даярдоого сунуштарды иштеп чыгуу. Изилдөөлөрдө маалыматы талдоо, башкаруу ишин илимий уюштуруу методдору колдонулду. Изилдөө процессинде Кыргыз Республикасынын заманбап саясий жана экономикалык реалдуулуктарында иштөөгө жөндөмдүү мамлекеттик кызматкерлерди даярдоо маселелери сунушталды. Мамлекеттик кызматты реформалоо менен тыгыз байланышкан Кыргыз Республикасында мамлекеттик башкарууну түзүү жана кайра түзүүнү талдоонун негизинде кадр саясаты илимий жактан негизделген болушу керектиги белгиленди. Мамлекеттик кызмат жана мамлекеттик башкаруу өлкөнүн фундаменталдык юридикалык-илимий изилдөөлөрүндө терең өзгөрүүлөргө муктаж экендиги көрсөтүлдү. Мамлекеттик башкаруу чөйрөсүндө ар кандай кызматтарды ээлөө үчүн жарамдуулуктун башкы критерийи болуп дүйнөлүк стандарттардын деңгээлинде кадрларды кесиптик даярдоо зарылдыгы белгиленди. Изилдөөлөрдүн жыйынтыктары мамлекеттик аппараттын кадрларын даярдоодо, кайра даярдоодо жана квалификациясын жогорулатууда колдонууга сунушталат.

Негизги сөздөр: мамлекеттик башкаруу; мамлекеттик кызмат; өз алдынча башкаруу; мыйзамдуулук; коомдук көзөмөл; мамлекеттик кызматкердин юридикалык жоопкерчилиги.

ОБ ИСТОРИЧЕСКИХ АСПЕКТАХ СТАНОВЛЕНИЯ ИНСТИТУТА ГОСУДАРСТВЕННОЙ СЛУЖБЫ В КЫРГЫЗСКОЙ РЕСПУБЛИКЕ

В данной работе предметом исследования является исторические аспекты становления института государственной службы в Кыргызской Республике. Цель исследования – анализ общественных представлений и процессов в системе государственной службы и разработка рекомендаций к профессиональной подготовке государственных служащих. В исследованиях использованы методы анализа информации, а также методы научной организации управленческого труда. В результате исследований выявлены первоочередные задачи подготовки государственных служащих, способных работать в современных политических и экономических реалиях. На основании анализа процессов преобразования государственного управления в Кыргызской Республике, выявлено, что кадровая политика должна быть научно обоснованной. Определено, что государственная служба и государственное управление нуждается в реформировании на основе юридически-научных исследованиях. Главным критерием пригодности для занятия той или иной должности в сфере государственного управления становится профессиональная подготовка кадров на уровне мировых стандартов. Полученные результаты рекомендуются к использованию в организациях подготовки, переподготовки, и повышение квалификации кадров государственного аппарата.

Ключевые слова: государственное управление; государственная служба; самоуправление; законодательство; общественный контроль; юридическая ответственность государственного служащего.

ON THE HISTORICAL ASPECTS OF THE FORMATION OF THE INSTITUTE OF PUBLIC SERVICE IN THE KYRGYZ REPUBLIC

In this paper, the subject of the study is the historical aspects of the formation of the institute of public service in the Kyrgyz Republic. The purpose of the study is to analyze public perceptions and processes in the public service system and develop recommendations for the professional training of civil servants. The research uses methods of information analysis, as well as methods of scientific organization of managerial work. As a result of the research, the priority tasks of training civil servants capable of working in modern political and economic realities have been identified. Based on the analysis of the processes of transformation of public administration in the Kyrgyz Republic, it was revealed that the personnel policy should be scientifically sound. It is determined that the civil service and public administration needs to be reformed on the basis of legal and scientific research. The main criterion of suitability for a particular position in the field of public administration is the professional training of personnel at the level of world standards. The obtained results are recommended for use in organizations of training, retraining, and advanced training of personnel of the state apparatus.

Keywords: public administration; public service; self-government; legislation; public control; legal responsibility of a civil servant.

Кыргызстан, выстраивая модель демократического правового государства, идет по пути поиска оптимальной модели госуправления, адекватной проводимым экономическим, политическим и социальным преобразованиям. Процесс формирования новой модели госуправления неразрывно связан с реформой государственной службы.

Бесспорно, в Кыргызстане актуализируется вопрос о новом поколении управленческих кадров – государственных служащих. На это и нацелена новая Концепция государственной кадровой политики.

Следует отметить, что кадровая политика должна быть научно обоснованной. Госслужба, как и госуправление, нуждается в глубоких переменах и, что наиболее актуально, в фундаментальных научных исследованиях, которых в юридической науке страны не так много.

Одной из характерных черт государственно-служебных отношений является то, что они регулируются нормами административного, конституционного, трудового, финансового и других отраслей права Кыргызской Республики (КР), которые призваны обеспечивать эффективность работы госорганов, профессионализм и компетентность, оперативность и преемственность в управлении делами государства, устойчивость основ и целостность государственности КР, защиту прав и интересов всех слоев населения.

Следует отметить, что для возникновения и развития государственно-служебных отношений, до решения вопросов, связанных с замещением должности и осуществлением госслужащими полномочий, необходимо:

- определить систему госорганов и их внутреннюю (организационно-штатную) структуру;
- дополнить перечень госдолжностей и классифицировать их по категориям и группам;
- доработать объем полномочий и функций по каждой должности, а также квалификационные требования к госслужащим, замещающим эти должности (по образованию, стажу и опыту работы по специальности и т.д.). Все отмеченное, конечно, нашло закрепление в Конституции КР [1] и в текущем государственном служебном законодательстве КР и начинает реализовываться на практике.

При определении правового положения госслужащего как участника государственно-служебных отношений в законодательстве устанавливаются:

- права, обязанности и гарантии;
- ограничения, связанные с госслужбой;
- поощрения и ответственность.

Также важно отметить, что правовыми нормами регулируются вопросы прохождения службы, в ряду которых:

- поступление на госслужбу;
- способы замещения вакантных должностей;
- аттестация госслужащего;
- присвоение классных чинов;
- прекращение госслужбы.

Конечно, следует учитывать, что с фактическими обстоятельствами связывается возникновение, изменение или прекращение государственно-служебных отношений. Необходимой предпосылкой реализации государственно-служебных отношений является определение конкретных госорганов и должностных лиц, которым предоставляется право осуществлять прием граждан на госслужбу, а также назначать и перемещать их в должностях, присваивать им классные чины (воинские звания, дипломатические ранги) при нахождении на госслужбе в КР.

Важным аспектом также выступает работа с кадрами госуправления – осуществление государственной кадровой политики (далее ГКП), т.е. совокупности принципов и норм, которыми руководствуется государство при подборе и расстановке в должностях, подготовке, переподготовке и перемещении госслужащих.

Кадровая политика, осуществляемая в КР, закрепляется в законах других нормативно-правовых актах (НПА), посредством которых реализуется в жизнь. Они должны быть максимально близки к реальной жизни. Успех кадровой политики прямо зависит от качества госаппарата, от исполнения законодательства, от исполнительской дисциплины.

Не менее значимой предстает работа с кадрами госуправления, обусловленная созданием стройной, непротиворечивой системы органов, обеспечивающих управление госслужбой на всех уровнях.

Эта система, как известно, включает в себя центральные и местные органы госвласти и управления, которая решает задачи:

- подготовки проектов НПА и претворения в жизнь их требований по вопросам госслужбы;
- проведения конкурсов на замещение вакантных госдолжностей госслужбы;
- аттестаций и государственных квалификационных экзаменов;
- статистического и персонального учета госслужащих;
- прогнозирования и планирования потребностей в кадрах госорганов и др.

Важно также отметить, что огромное значение приобретает организация подготовки, переподготовки и повышения квалификации кадров госаппарата. Наличие достаточного количества профессиональных чиновников для органов госвласти – залог успехов в решении задач и функций государства. Эту задачу призвана решать Академия управления при Президенте КР. Справедливости ради надо отметить, что делается в этом направлении немало.

Без госуправления, и, следовательно, без госслужащих не обходится ни одна страна в мире. На текущий момент в КР закладываются основы правового государства. Именно поэтому госслужащим принадлежит важнейшая роль в решении задач укрепления государственности Кыргызстана и реформирования общества на основах демократического права.

Так, под государственностью понимают властную правовую упорядоченность общественных отношений, поведения и действий людей, их организаций, объединений. Конкретные формы государственности разнообразны, поскольку зависят от уровня развития страны, общественного строя, исторического пути, формы государства, национальных особенностей и традиций. Кыргызстан в указанном контексте предполагает поиск собственной модели общественного и государственного развития.

Необходимо различать элементы, составляющие суть государственности.

- государственный строй, режим, характер политической власти и форма государства;
- государственный аппарат, механизм власти, управления и правосудия;
- кадры, приводящие в движение данный механизм;
- государственная идеология.

При помощи законов, программ, концепций развития и функционирования аппарата указанные элементы придают динамику всему обществу, его целенаправленность, согласованность и позитивную результативность развития.

Действительно, через госслужащих осуществляются задачи и функции государства, которые представляют собой государство, поскольку ими выполняются официальные функции официальных органов. От них зависят ход реформ, наведение порядка при исполнении законов, преодоление коррупции, захлестнувшей многие госорганы, обеспечение гарантированных Конституцией КР прав и свобод [1].

Корпус госслужащих – важнейший гарант их необратимости. Бесспорно, в КР закладывается фундамент правовой государственности, которое должно представлять собой систему органов и институтов, обеспечивающих нормальное функционирование гражданского общества на основе права, защиты прав и свобод каждого, подъем экономики, духовный и культурный прогресс народа и всего кыргызстанского общества.

Необходимо также отметить, что в развитых странах госслужащий – это чиновник, получивший специальное административное образование. Современная действительность КР актуализирует новации в подходах в решении кадровых проблем, особенно в органах исполнительной власти. Как нам представляется, кадровое обновление, деполитизация, повышение профессионализма и компетентности должны стать главными направлениями кадровой политики.

Несомненно, и то, что рыночная экономика кардинально изменила отношения между органами исполнительной власти и подведомственными структурами. У последних, расширились рамки самостоятельности, появилась возможность принимать самостоятельные единоличные решения, что поставило задачу изменения стиля руководства и его результативности.

Кыргызстану, как и другим государствам СНГ, по сути, достался корпус госслужащих, воспитанных на советских традициях максимальной централизации власти и административно-командной системы. С другой стороны, с 1991 г. в сферу госуправления пришло немало людей, не имеющих специальных профессиональных знаний и навыков.

В качестве исторической справки отметим, что традиционно в СССР госаппарат формировался из числа лиц с инженерным образованием. Это были руководители предприятий, их структурных подразделений, которые при наличии организаторских способностей, переводились затем в ранг организаторов общества, проходя через должности в партаппаратах на местах и, возвышаясь до руководителей центральных госорганов в КР.

Между тем, персонал госуправления разных стран состоит преимущественно из лиц с гуманитарным образованием, особенно с юридическим и экономическим. Более того, в последнее время двойное гуманитарное образование и ученые степени становятся нормой для развитых стран. Люди с инженерным образованием в госаппарате работают преимущественно в сфере эксплуатации компьютерной технологии, средств связи, ИКТ.

В условиях рыночных отношений любые задержки в организации высококачественной системы рыночно ориентированных кадров приведут к большим трудностям в будущем. Без необходимого количества соответствующих работников экономическая реформа и экономический подъем будут замедлены. Следовательно, важно признать, что создание рыночной экономики требует поддержки со стороны эффективной госслужбы, которая координирует, предоставляет необходимые «услуги», а не сдерживает рост частного бизнеса.

Поэтому одним из элементов кадровой работы должна стать всесторонне обоснованная оценка конкретного работника как необходимое условие предотвращения ошибок в отборе и рациональном использовании персонала госуправления. Также актуализируется в последнее время вопрос разработки механизма замещения управленческих должностей, соответствующие специфике конкретного вида деятельности и новым условиям хозяйствования (назначение, выборность, конкурс, контрактная форма найма и др.).

Определенная работа в этом направлении ведется, но предстоит еще очень много сделать. Так, целенаправленное развитие профессиональных возможностей требует планирования служебной карьеры с использованием стажировок в должности, ротации, участия в разнообразных целевых проблемных группах, проектах и программах. Вместе с тем, на практике существует уверенность, что главное состоит в получении назначения на должность, а затем уже сама должность придаст назначенному лицу авторитет, обяжет справляться со своими обязанностями. Конечно же, это заблуждение, поскольку на госдолжности важен реальный авторитет, а далеко не формальный статус самой должности.

Можно также полагать, что необходима действенная система моральных и материальных стимулов, заинтересовывающих как специалиста, так и руководителей органов госуправления в высоком уровне профессионализма, деловой активности, добросовестности и работоспособности. Нужно и дальше развивать центры подготовки молодых специалистов для управленческой и предпринимательской деятельности. Также считаем необходимым долгосрочные государственные и отраслевые программы формирования управленческого персонала, базирующиеся на анализе и прогнозе его качественного состава и структуры, которые должны коррелировать с задачами реформы, переменами в объектах управления, учитывать национальные и местные факторы. К числу таких программных документов следует отнести Концепцию государственной кадровой политики Кыргызской Республики [2]. Успешное решение этих программ, безусловно, позволит положительно решить множество кадровых проблем.

Отметим, что с момента принятия Временного положения «Об основах государственной службы в КР», утвержденного Указом Президента Кыргызской Республики от 14 июня 1996 г. № 202 прошло вот уже как 26 лет. В указанном НПА нашли отражение изменения, происшедшие в государственном устройстве суверенного Кыргызстана, демократические принципы, закрепленные в Конституции КР [1].

Этот документ стал промежуточным НПА в становлении новой, по своему содержанию, госслужбы Кыргызстана. Временное положение сыграло немалую роль в обеспечении более эффективной деятельности органов власти, повышении компетентности и оперативности госуправления. Более того, этим НПА было впервые введено деление служащих на «государственных» и «негосударственных». Однако, именно это деление и породило много проблем правового, экономического и психологического характера, которые предстоит еще решать.

Так, в период с 1996 по 1998 гг. шел интенсивный процесс разработки нормативно-правового массива, который должен был составить основу будущего базового государственно-служебного законодательного акта. В этот период был принят ряд НПА, регулирующих госслужбу в КР. К числу таких актов относились:

– Положение «О комиссии по административной реформе при Правительстве КР», утвержденное постановлением Правительства КР от 20 декабря 1996 г. № 610.;

– Положение «О контрактной форме замещения госдолжностей», утвержденное постановлением Правительства КР от 2 октября 1996 г. № 454;

–Протокольное старшинство высших должностных лиц в КР, утвержденное распоряжением Президента КР от 4 декабря 1996 г. № 388;

–Положение «О дисциплинарной ответственности госслужащих в КР», утвержденное постановлением Правительства КР от 2 октября 1996 г. № 451;

–Положение «О юридической службе органов госуправления и организаций», утвержденное постановлением Правительства КР от 13 дек. 1998 г. и др.

Таким образом, был наработан опыт проведения реформы госуправления и госслужбы, была сформирована нормативно-правовая база госслужбы в КР.

Указанные выше документы, имеющие общенациональное, общегосударственное значение стали основой для реформирования всей системы госслужбы, появилась реальная концепция для проведения реформ. Закономерным явилось и принятие 23 нояб. 1999 г. Закона КР «О государственной службе» [3], который стал базовым для всего государственно-служебного законодательства.

Указанными правовыми актами были определены цели, задачи реформы, основные этапы и направления ее реализации, госорганы и должностные лица, ответственные за ее проведение.

Вскоре после принятия Закона КР «О государственной службе» был принят целый пакет НПА, направленный на конкретизацию, детализацию и реализацию на практике положений данного закона.

Таким образом, проведение реформы госуправления и госслужбы в КР осуществляется на существенной законодательной базе. Говорить о конкретных сроках завершения реформы госслужбы сложно. К примеру, начавшийся во многих европейских государствах после второй мировой войны процесс реформы государственной службы продолжается и по сей день.

Положительный исход реформ государственного управления и государственной службы зависит от многих факторов политического, экономического, социального, правового и образовательного характера. Замысел реформы заключается в том, чтобы:

–образовать корпус госслужащих;

–осуществлять порядок и управление, не нарушая прав и свобод граждан. Следовательно, логично признать, что наиболее важной задачей на данном этапе должно стать создание профессионального чиновничества, компетентного и профессионального, т.е. категории служащих, выполняющих госфункции с четко установленным в специальных законах статусом [4].

К примеру, зарубежный опыт проведения реформ госслужбы показывает, что реформы носят длительный характер в зависимости от происходящих перемен в экономике, политике, социально-культурной сфере. На это надо ориентироваться и КР. Вместе с тем, крайне важно определить пределы реформирования госслужбы, что подразумевает подготовку и практическую реализацию следующих аспектов:

–Учреждение и функционирование специализированной структуры, которая должна отвечать за реформирование госслужбы и во всех ветвях власти.

–Обновление НПА о государственной службе и определение этапов их реализации.

–Законодательное закрепление основных принципов построения и функционирования госслужбы и особенно, принципа рангов должностей.

–Установление статуса госслужащего.

–Систематизация и унификация процесса прохождения госслужбы.

–Формирование и дальнейшее развитие единой системы госслужбы КР.

–Обеспечение социального контроля над служащими госаппарата в целях предупреждения административного произвола и нарушения прав [5].

Отметим, что формы и способы решения этих аспектов предстоит детализировать и закрепить в законодательстве. Главное, чтобы социальный контроль не привел к вмешательству общественных организаций и партий в деятельность госаппарата, поскольку подобное смешение может привести к нарушению положений Основного закона КР и другим негативным последствиям в практической деятельности госслужащих.

Анализ сложившейся кадровой ситуации свидетельствует о наличии множества негативных

тенденций, препятствующих развитию управленческих кадров: это и бессистемность в обучении кадров, снижение и отсутствие интереса к повышению квалификации со стороны самих госслужащих, рост правового нигилизма и политическая ангажированность ряда работников органов госвласти.

Именно поэтому большая роль в процессе реформы госслужбы принадлежит вузам по подготовке, переподготовке и повышению квалификации госслужащих, поскольку от их нормального функционирования зависит кадровая политика.

Целесообразно также отметить, что в странах с развитой экономикой и высокой общей культурой существуют специальные вузы, занимающиеся подготовкой специалистов для работы в органах госвласти, которые представляют элиту, способную занимать самые важные госдолжности. К примеру, в ФРГ таким учреждением является Высшая школа Административных наук, во Франции – Национальная административная школа, в Англии – колледж гражданской службы, обеспечивающий переподготовку госслужащих высокого уровня, в том числе и для работы в международных организациях. В США имеются школы госуправления, например, Школа им. Кеннеди при Гарвардском университете. Большинство выпускников обучается по специальности «Государственное управление» и по окончании работают в США на муниципальном уровне, уровне штатов и федеральном уровне [6].

Госслужащие КР нуждаются в серьезнейшей теоретической подготовке, в овладении сложнейшим инструментарием работы в условиях демократии, качественно новой политической культуры.

Госслужба должна быть организационно отлажена, законодательно обеспечена и укомплектована специалистами высшей квалификации, способными анализировать происходящие процессы, видеть перспективу реформ, обеспечивать проведение в жизнь принятых решений.

В условиях многопартийной системы и политического плюрализма госслужба КР должна выстраиваться на иных принципах, чем это было в прошлом. В настоящее время у нас нет еще профессии чиновника, тогда как во многих странах – это профессионал, получивший специальное административное образование. Как уже было отмечено, в СССР управленческие кадры готовились в системах партшкол, и кадровая политика КПСС создавала номенклатуру не столько госслужащих, сколько партийных функционеров, которые придерживались корпоративно-партийной идеологии и защищали интересы КПСС. В настоящее время, как ранее нами было отмечено, переподготовкой и повышением квалификации кадров успешно занимается Академия управления при Президенте КР.

Выводы:

1. Выявлено, что выступая в качестве комплексного социально-правового института - государственная служба с каждым годом все больше привлекает внимание ученых юристов, политологов, экономистов, философов, социологов;
2. Определено, что одной из причин запоздалого принятия Закона Кыргызской Республики «О государственной службе» явилась недостаточность научно-теоретической базы государственной службы;
3. Предложено необходимость решения проблем с совершенствованием и развитием государственного управления и государственной службы в Кыргызской Республике на научной основе, путем привлечения ученых - юристов.

Список литературы:

1. Конституция Кыргызской Республики (всенародным голосованием) 11 апреля 2021 г. (Введена в действие Законом КР от 5 мая 2021г) [Электронный ресурс] // Нормативные правовые акты «Конституция КР». – Бишкек: Печатные издания Республиканские газета «Эркин-Тоо», 2021. – Режим доступа: <http://cbd.minjust.gov.kg/act/view/ru-ru/112213?cl=ru-ru>. – Загл. с экрана.
2. Закон КР «О государственной гражданской службе и муниципальной службе» от 27 октября 2021 года № 125 (в редакции Законов КР от 18 января 2022 года №4, 6 июня 2022 года №41) [Электронный ресурс] // Нормативные правовые акты. – Бишкек: Печатные издания Республиканские газета

- «Эркин-Тоо», 2021. – Режим доступа: <http://cbd.minjust.gov.kg/act/properties/ru-ru/112303/40>. – Загл. с экрана.
3. Указ Президента КР «О новой государственной кадровой политике» от 29.01.2021г. [Электронный ресурс]. – Бишкек, 2021. – Режим доступа: <http://www.president.kg/ru/arhiv/2021/1/29/>. – Загл. с экрана.
 4. РЕЕСТР политических и специальных государственных должностей Кыргызской Республики [Текст] (в редакции указов и.о. Президента КР от 24 мая 2005 года УП N 189, 30 сентября 2005 года УП N 417, 10 октября 2005 года УП N 446. Утвержден Указом и.о. Президента КР от 21 апреля 2005 года N 130 (Утратил силу). На данный момент действует Указ Президента КР от 31 января 2017 года УП № 17 «Об утверждении Реестра государственных и муниципальных должностей КР».(В редакции Указов Президента КР от 9 февраля 2018 года УП № 21, 28 июня 2018 года УП № 145, 30 октября 2018 года УП №218, 6 декабря 2019 года УП №168, 12 февраля 2020 года УП № 36, 10 апреля 2021 года УП № 85, 7 мая 2021 года УП № 135, 3 июня 2021 года УП №249, 7 июня 2021 года УП №257, 18 октября 2021 года УП № 465, 22 октября 2021 года УП № 476, 22 октября 2021 года УП № 477, 31 декабря 2021 года УП №588, 26 февраля 2022 года УП № 64, 30 августа 2022 года УП № 297). – Бишкек, 2022.
 5. **Дуйсенов, Э.Э.** Правовые проблемы реформирования государственного управления (Республика Казахстан и Кыргызская Республика) [Текст]: дис. ... докт. юрид. наук. / Э.Э. Дуйсенов. – Алматы, 2003. – 54 с.
 6. Американская система управления персоналом [Электронный ресурс]. – Режим доступа: <http://operonale.ru/upravleniepersonalom/upravlenie-personalom-upravleniepersonalom/amerikanskaya-sistemaupravleniya-personalom-kakovy-glavnyeplyusy.html>. – Загл. с экрана.

DOI:10.54834/16945220_2023_1_169

Поступила в редакцию: 13.11.2022 г.

УДК: 342.591

Дуйсенов Е.Э.*д.ю.н., профессор Казахского национ. универ. им. Аль-Фараби, Республика Казахстан***Пазылова М.Н.***аспирантка Межд. университета имени К.Ш. Токтомаматова, Кыргызская Республика*

КЫРГЫЗ РЕСПУБЛИКАСЫНДА МАМЛЕКЕТТИК КЫЗМАТ ИНСТИТУТУН ӨНҮКТҮРҮҮ ЖАРАЯНЫНДАГЫ ЖАЛПЫ ТЕОРИЯЛЫК АСПЕКТТЕР

Бул жумушта изилдөөнүн предмети болуп Кыргыз Республикасында мамлекеттик кызмат институтун өнүктүрүү жараянындагы жалпы теориялык аспектер эсептелинет. Изилдөөнүн максаты - Кыргыз Республикасынын мамлекеттик кызмат системасындагы коомдук процесстерди талдоо жана натыйжалуу мамлекеттик башкаруунун жолдорун сунуштоо. Изилдөөлөрдө маалыматы талдоо, мамлекеттик башкаруу системасындагы уюштуруу методдору колдонулду. Кыргыз Республикасында мамлекеттик кызмат институтунун ишмердүүлүгүндө мамлекеттик аппаратты этап-этабы менен реформалоо зарылдыгы белгиленген. Изилдөөлөрдүн натыйжасында мамлекеттик кызматкерлерди тандоодо кесиптик даярдоо, сапатын жана алардын юридикалык жоопкерчилигин жогорулатуу чаралары сунушталган. Ошондой эле үзгүлтүксүз өз квалификациясын жогорулатуу, зарыл болгон укуктук жана башка атайын билимдерге ээ болууга тийиш болгон башкаруу ишин илимий уюштуруунун методдорун өздөштүрүүсү көрсөтүлгөн. Кыргыз Республикасында мамлекеттик кызмат институтун өнүктүрүү үчүн кадрдык потенциалды туура кесиптик даярдыкта жүргүзүү жана пайдалануу сунуштары берилген.

Негизги сөздөр: мамлекеттик башкаруу; мамлекеттик кызмат; мыйзамдуулук; социалдык жана коомдук көзөмөл; мамлекеттик кызматчынын юридикалык жоопкерчилиги.

ОБЩЕТЕОРЕТИЧЕСКИЕ АСПЕКТЫ РАЗВИТИЯ ИНСТИТУТА ГОСУДАРСТВЕННОЙ СЛУЖБЫ В КЫРГЫЗСКОЙ РЕСПУБЛИКЕ

В данной работе предметом исследования является общетеоретические аспекты развития

института государственной службы в Кыргызстане. Целью исследования является анализ общественного процесса в системе государственной службы Кыргызской Республики и выработка рекомендаций по эффективному государственному управлению. На основе анализа полученных результатов, даны рекомендации поэтапного реформирования государственного аппарата Кыргызской Республики с учетом преемственности кадров высокой. Предложена необходимость повышения качества профессиональной подготовки кадров государственной службы и их юридической ответственности. Практическая значимость представлена во владении методами научной организации управленческого труда, где госслужащий должен обладать необходимыми правовыми и другими специальными знаниями, непрерывно повышать свою квалификацию. Даны рекомендации для развития института государственной службы в Кыргызской Республике с учетом эффективного использования профессиональной подготовленности кадрового потенциала.

Ключевые слова: государственное управление; государственная служба; правовое государство; социальный и общественный контроль; юридическая ответственность государственного служащего.

GENERAL THEORETICAL ASPECTS OF THE DEVELOPMENT OF THE INSTITUTE OF PUBLIC SERVICE IN THE KYRGYZ REPUBLIC

In this paper, the subject of the study is the general theoretical aspects of the development of the institute of public service in Kyrgyzstan. The purpose of the study is to analyze the social process in the civil service system of the Kyrgyz Republic and to develop recommendations for effective public administration. Based on the analysis of the results obtained, recommendations are given for the gradual reform of the state apparatus of the Kyrgyz Republic, taking into account the continuity of high-level personnel. The necessity of improving the quality of professional training of civil service personnel and their legal responsibility is proposed. Practical significance is represented in the possession of methods of scientific organization of managerial work, where a civil servant must have the necessary legal and other special knowledge, continuously improve their qualifications. Recommendations are given for the development of the institute of public service in the Kyrgyz Republic, taking into account the effective use of professional training of personnel potential.

Keywords: public administration; public service; legal state; social and public control; legal responsibility of a civil servant.

Одной из первостепенных задач является подготовка госслужащих способных работать в современных политических и экономических условиях. Управление требует способностей к комплексному, системному и прогностическому видению общественных явлений, процессов, отношений в Кыргызской Республике (КР). Так, госслужащие должны добиваться реализации норм Конституции КР [1], принятых законов, государственных программ и концепций [2], актов Президента и Правительства, устранять все, что мешает стабилизации общества, поддерживать тенденции экономического подъема, добиваться решения неплатежей (возврат кредитов), выплаты зарплаты и пенсий, усиление борьбы с преступностью, неисполнительностью, коррупцией, ущемлением прав и свобод.

Госорганы сами должны научиться исполнять издаваемые ими акты. По мнению российского автора Д.М. Овсянко, акты эти не должны противоречить и оставлять пробелы в регулировании государством общественных отношений. Особенно должна быть отлажена деятельность госорганов, принимающих нормативно-правовые акты (НПА) и контролирующих их исполнение [3].

Следует идти по пути преобразования и реорганизации госаппарата с целью его оптимизации, с тем, чтобы он в полной мере справлялся со своими задачами и функциями. Необходимо своевременно освобождаться от лиц, не справляющихся со своими должностными обязанностями.

Сформировавшиеся в условиях административно-командной системы традиции, знания, умения и навыки руководителей и специалистов, в современных условиях, стали тормозом проводимых политических, экономических и правовых реформ.

В условиях перехода к рыночной экономике госслужащим необходимо поддерживать престиж госслужбы, поскольку правильное использование кадрового потенциала государства следует рассматривать в качестве одной из приоритетных общегосударственных задач. Кроме того, законодательство должно обеспечивать стабильность правового положения госслужащего, его способность вести дела при возможной смене политических лидеров. Чиновники должны

быть ориентированы на решение неотложных и долговременных проблем государства и общества. Сама же смена политических руководителей не должна дестабилизировать работу госаппарата.

В указанной связи Дуйсенов Э.Э. отмечает, что одной из актуальных проблем является создание высокопрофессионального управленческого аппарата, не только независимого от политических веяний, но и устойчивого против коррупции, поскольку даже единичные факты подрывают репутацию, доверие со стороны граждан и эффективность госслужбы [4].

К госслужащим предъявляются новые требования, исходя из которых, государственные должности должны замещать люди, которые могут действовать в условиях новых экономических отношений.

Реформа госслужбы актуализируется происходящими преобразованиями, что предполагает изменение во всех сферах жизни, а главное – коренную перестройку отношений собственности и системы власти. Поэтому реформа госслужбы проходит как часть комплексного преобразования законодательства и госаппарата, ориентированных на защиту прав и свобод в демократическом государстве. Иначе говоря, реформа госуправления и госслужбы является составной частью Административной реформы, проводимой и по настоящее время в Кыргызстане.

Как известно, в советский период закона о госслужбе не было, поскольку КПСС не могла разделять власть с госструктурами. В тот период детально регламентировалась лишь госслужба в Вооруженных Силах и органах внутренних дел. Порядок комплектования должностей госслужащих определялся Конституциями союзных республик, законами о Советах министров и о местных советах народных депутатов, в постановлениях и ряде других НПА. В них также определялись конкретные органы и должностные лица правомочные решать вопросы комплектования должностей госслужащих. В советский период подбор кадров осуществлялся с учетом политических, деловых и личных качеств. Более того, ввиду отсутствия достаточной нормативно-правовой базы вопросы продвижения по службе решались по усмотрению руководства. Закономерным результатом этого «усмотрения» явилось отсутствие специализации и профессионализма госслужащих. Цель этого деления состояла в том, чтобы весь объем работы по комплектованию должностей госслужащих распределить между конкретными органами с учетом важности должностей, так как в номенклатуре отражался уровень квалификации и профиль подготовки специалиста. Главное состоит в том, что этот принцип позволял установить персональную ответственность [5].

Осуществляя и реализовывая кадровую политику, парторганы определяли номенклатурные должности, на которые, в связи с их особой значимостью в политическом, хозяйственном или социально-культурном отношении, необходимо было ставить людей, способных проводить в жизнь политику компартии. Таким образом, обеспечивалась руководящая и направляющая роль КПСС в государстве и обществе.

Начиная с 1991 г. функционирование госаппарата не соответствовало задачам осуществления реформ, а в его деятельности была видна не только некомпетентность, неэффективность, но и прямое неисполнение законов, актов Президента, Правительства и др. органов власти.

Наиболее острыми проблемами, которые необходимо детализировать, являются:

1. Слабая профподготовленность, некомпетентность значительной части госслужащих в правовых, кадровых и экономических вопросах. В целом профессионализм остается невысоким. Есть основания предполагать, что качественное состояние персонала госуправления ниже не только по сравнению с тем, которое требуется в условиях политических, экономических и правовых реформ, но даже и по сравнению с уровнем советского периода. Также стоит отметить, что нет единой действенной системы подбора кадров для органов исполнительной власти, сохраняется необоснованная сменяемость кадров, что дестабилизирует госслужбу.

2. Организационная нестабильность государственных структур. Начиная с 1991 г. в госаппарате происходят структурные преобразования, поскольку Административная реформа предполагает децентрализацию власти, сокращение органов власти, характерные для

экономических методов регулирования. Однако, преобразования госаппарата не имели под собой научно-теоретических, экономических и организационно-правовых основ, что приводило к увеличению аппарата, его бюрократизации, дублирующих органов, увеличению штатов. Как показывает зарубежный опыт реформ, сокращение госаппарата направлено на повышение зарплаты чиновникам, за счет высвобождаемых штатов, что способствует повышению качества и эффективности работы госслужащих. Это, безусловно, даст положительный результат проводимой в стране реформы государственного управления и государственной службы;

3. Значительная коррумпированность госаппарата также явилась тормозом на пути проводимых реформ. Должностные лица различных госорганов способствуют противоправной деятельности коммерческих структур, принимают от них различные услуги, занимаются предпринимательской деятельностью сами, что затрудняет проведение экономических реформ, дестабилизирует политическую обстановку, подрывает авторитет власти. Коррупция ущемляет конституционные права и свободы, подрывая демократические устои и правопорядок, дискредитирует деятельность всего госаппарата и выхолащивает принципы законности. Взятничество становится нормой и ставит под угрозу национальные интересы и безопасность КР. Изобличение коррупции в госслужбе стало важнейшим условием нравственного оздоровления общества. В указанной связи, по мнению Дуйсенова Е.Э., актуализируется дальнейшая разработка антикоррупционного законодательства для создания реальной правовой преграды негативному явлению [4, с. 52].

4. Снижение служебной дисциплины в госорганах явилось следствием оргмероприятий, недостаточной личной заинтересованности госслужащих в результатах своей деятельности, ослабления требовательности со стороны руководителей. В ряде случаев законы, акты Президента и Правительства игнорируются и просто не выполняются. Меры ответственности за нарушения законности применяются крайне редко. Недостаточной является и реакция руководителей госорганов на критику со стороны СМИ. Многим служащим присущи бюрократизм, формальное выполнение должностных обязанностей. Однако, на текущий момент в КР созданы реальные предпосылки для качественного улучшения ситуации в связи с внесенными новациями в Закон КР «О государственной службе» [6]. Нельзя не отметить и того, что в силу в своих должностных обязанностей госслужащие должны своевременно реагировать на жалобы и заявления граждан, что также является одним из показателей служебной дисциплины. Однако, предложения, заявления и жалобы остаются без внимания, т.е. не выполняются положения Закона КР «О порядке рассмотрения предложений, заявлений и жалоб граждан».

5. Падение престижа госслужбы стало заметным явлением, в силу чего наблюдается безразличие, слабая мотивация в результатах своей служебной деятельности из-за невысокой зарплаты и неопределенности в будущем, непрочности служебного положения.

В последние годы, после неоднократного повышения зарплаты госслужащим этот процесс снизился. Однако, существенная разница в доходах служащих госорганов и лиц, занимающихся предпринимательской деятельностью, создает угрозу для госаппарата, связанную с возможным переходом высококвалифицированных специалистов в предпринимательские структуры. Во многих развитых странах попасть на госслужбу не просто, а находиться на госслужбе престижно из-за высокой оплаты труда. У нас же пока большая часть госслужащих не дорожат своими местами, всячески стараются извлечь пользу из занимаемого положения, порой нарушая закон.

6. Отсутствие должного идеологического обеспечения госслужбы негативно сказалось на всем ее функционировании. Так, процесс деидеологизации общества и госаппарата явился одной из причин распространения таких негативных явлений, как взяточничество, коррупция, протекционизм, незаконное занятие предпринимательской деятельностью. Признается и актуализируется потребность в системе идеологического обеспечения проводимых в стране реформ. Основы новой идеологии заложены в истории кыргызского государства (заповеди Манаса) и в политико-правовых документах суверенного Кыргызстана. Это Конституция КР и законодательные акты страны. Без стройной системы идеологического обеспечения Административная реформа обречена на провал. Причем новая идеология должна

проповедовать обще социальные ценности и не замыкаться узконациональными интересами. Ведущая роль в идеологической работе должна принадлежать пропаганде правовых знаний, что позволит преодолеть правовой нигилизм, воспитывать у чиновников уважение к закону.

7. Недостаточность и не системность нормативно-правового регулирования кадровой работы госорганов явилась одной из основных причин, снизивших эффективность усилий по укреплению государственности. В значительной мере это можно объяснить отсутствием до 1998 г. единой политики в области работы с кадрами, отсутствием координации работой на центральном и местном уровнях госуправления. Процесс административной реформы, реформы госуправления и госслужбы, децентрализация органов власти неизбежно будут вести к ликвидации (реорганизации) не оправдывающих себя госорганов и их аппаратов, а также сокращению штата госорганов. Следовательно, надо предвидеть и дальнейший рост количества высвобождаемых госслужащих. А их социальную защиту должно взять на себя государство.

Еще одной проблемой, которую необходимо разрешить до конца, является отсутствие четкой регламентации должностных обязанностей и прав госслужащих, что создает условия для самовольных действий. Кроме того, из-за отсутствия действенного механизма контроля за соблюдением прав госслужащих имеют место многочисленные случаи нарушения законодательства о труде, их дисциплинарной и материальной ответственности.

Одной из актуальных проблем, требующей своего разрешения, являются недостатки в организационном обеспечении, укомплектовании и техническом оснащении госорганов. Качественный состав персонала этих органов нуждается в улучшении, поскольку на многих должностях находятся лица, не имеющие соответствующей подготовки и опыта работы.

Низкая техническая оснащенность кадровых служб госорганов районного уровня, не позволяет им с должной эффективностью решать многие задачи, а именно:

- вести статучет кадров;
- обосновывать финансовые и материальные затраты на содержание госаппарата;
- анализировать эффективность работы по подбору и расстановке кадров.

Повсеместный процесс компьютеризации, подключение к мировой системе internet уже дают положительные результаты и в работе с кадрами. Однако, в этом направлении предстоит еще провести большую работу. Еще одной проблемой, объективно «тормозящей» процесс реформы госслужбы является отсутствие юридических служб. Отсюда проистекает и масса вопросов, связанных с нарушениями законности, неграмотностью правоприменения.

Выводы:

1. Выявлено, что в Кыргызстане на текущий момент остались некоторые проблемы в сфере госслужбы. Попытки решить совокупность проблем посредством частичных изменений отдельных аспектов функционирования госаппарата оказались неэффективными, поскольку осуществлялись бессистемно;

2. Определено, что в Кыргызстане концепция реформирования госуправления и госслужбы позволила в определенной степени последовательно и системно разрешать основные проблемы госуправления и госслужбы в условиях политических, экономических и социальных реформ.

Список литературы:

1. Конституция Кыргызской Республики (всенародным голосованием) 11 апреля 2021 г. (Введена в действие Законом КР от 5 мая 2021г) [Электронный ресурс] // Нормативные правовые акты «Конституция КР». – Бишкек: Печатные издания Республиканские газета «Эркин-Тоо», 2021. – Режим доступа: <http://cbd.minjust.gov.kg/act/view/ru-ru/112213?cl=ru-ru>. – Загл. с экрана.
2. Закон КР «О государственной гражданской службе и муниципальной службе» от 27 октября 2021 года № 125 (в редакции Законов КР от 18 января 2022 года №4, 6 июня 2022 года №41) [Электронный ресурс] // Нормативные правовые акты. – Бишкек: Печатные издания Республиканские газета «Эркин-Тоо», 2021. – Режим доступа: <http://cbd.minjust.gov.kg/act/properties/ru-ru/112303/40>. – Загл. с экрана.
3. **Овсянко, Д.М.** Государственная служба РФ [Текст] / Д.М. Овсянко. – М., 1996. – 33 с.

4. **Дуйсенов, Э.Э.** Правовые проблемы реформирования государственного управления (Республика Казахстан и Кыргызская Республика [Текст]: дис. ... докт. юрид. наук / Э.Э. Дуйсенов. – Алматы, 2003. – 54 с.
5. Единая номенклатура должностей служащих [Текст]: Бюллетень Государственного комитета Совета Министров СССР по вопросам труда и заработной платы. – М., 1967. - № 11. – Режим доступа: https://www.libussr.ru/doc_ussr/usr_6635.htm. – Загл. с экрана.
6. Закон КР «О государственной гражданской службе и муниципальной службе» от 27 октября 2021 года № 125 (в редакции Законов КР от 18 января 2022 года №4, 6 июня 2022 года №41) [Электронный ресурс] // Печатные издания Республиканские газета «Эркин-Тоо». – Бишкек, 2021. – Режим доступа: <http://cbd.minjust.gov.kg/act/properties/ru-ru/112303/40>. – Загл. с экрана.

DOI:10.54834/16945220_2023_1_176

Поступила в редакцию: 13.11.2022 г.

Дуванакулов М.А.

доцент Ошского техн. университета им. М. Адышева, Кыргызская Республика

Култаева А.К.

к.г.н., доцент Ошского техн. университета им. М. Адышева, Кыргызская Республика

КЫРГЫЗСТАНДЫН ТҮШТҮК АЙМАГЫНДАГЫ РУДАЛУУ ЭМЕС МАТЕРИАЛДАРДЫ ӨНДҮРҮҮНҮН МҮМКҮНЧҮЛҮКТӨРҮ

Бул жумушта изилдөөнүн предмети болуп Кыргызстандын түштүк аймагында жайгашкан рудалуу эмес кен байлыктар эсептелинет. Изилдөөнүн максаты – рудалуу эмес кен байлыктардын учурдагы изилденген запасын, өндүрүү мүмкүнчүлүктөрүн аныктоо. Кыргызстандын түштүк аймагынын рудалуу эмес материалдарын аныктоодо статистикалык, геоинформациялык усулдар колдонулду. Акыркы он жылдагы курулуш тармагынын өнүгүүсү курулуш материалдарынын кен байлыктарын кеңейтүү талабын коюуда. Рудалуу эмес сырьелорду өндүрүүнү өнүктүрүүдө ошол рудалуу эмес кен байлыктардын жалпы геологиялык запасы, алардын сапаты, колдонуу мүмкүнчүлүктөрү, комплекстүү техникалык-экономикалык изилдөөлөр сыяктуу ар тараптуу илимий негиздерге таянуусу зарыл экендиги көрсөтүлдү. Себеби, рудалуу эмес кен байлыктарды колдонуунун практикалык мааниси көп кырдуу болуп саналат. Рудалуу эмес сырьелорду өндүрүүнүн илимий-теориялык негиздерин иштеп чыгууда ар тараптуу, айрыкча, комплекстүү техникалык-экономикалык анализдерге, казып алуунун жана изилденген сырьенун көлөмүн кайра иштетүүнүн түрүн (вариантын) тандоо сыяктуу атайын изилдөөлөргө таянуусу зарыл экендиги белгиленди. Андыктан мындай изилдөөлөрдүн илимий жана практикалык мааниси чоң экендиги тастыкталды.

***Негизги сөздөр:** рудалуу эмес материалдар; пайдалуу казылмалар; кендер; казып алуу; курулуш материалдары; кайра иштетүү; чалгындоо; геологиялык запас.*

СОВРЕМЕННЫЕ ВОЗМОЖНОСТИ ОСВОЕНИЯ НЕРУДНЫХ МАТЕРИАЛОВ НА ТЕРРИТОРИИ ЮЖНОГО РЕГИОНА КЫРГЫЗСТАНА

Предметом исследования в данной работе является нерудные месторождения, расположенные на южном регионе Кыргызстана. Цель исследования – определение текущих разведанных запасов нерудных полезных ископаемых, производственных возможностей. При определении нерудных материалов южного региона Кыргызстана использованы статистические, геоинформационные методы. Развитие строительной отрасли за последнее десятилетие предъявляет требования к расширению запасов строительных материалов. При развитии производства нерудного сырья необходимо опираться на такие комплексные научные основы, как общие геологические запасы этих нерудных месторождений, их качество, возможности использования, комплексные технико-экономических многогранно. Разработка научных основ развития нерудной сырьевой промышленности должна основываться на всесторонних прикладных исследованиях в области использования нерудного сырья и комплексных технико-экономических исследованиях добычи нерудного сырья, тщательном обосновании вариантов добычи, переработке разведанных объектов сырья, что в конечном итоге приведет к разработке ценных научно-технических предложений по комплексной переработке нерудных полезных ископаемых. Поэтому такие исследования имеют существенное научное и практическое значение.

***Ключевые слова:** нерудные материалы; полезные ископаемые; месторождения; добыча полезных ископаемых; строительные материалы; переработка; разведка; геологические запасы.*

MODERN OPPORTUNITIES FOR THE DEVELOPMENT OF NON-METALLIC MATERIALS ON THE TERRITORY OF THE SOUTHERN REGION OF KYRGYZSTAN

The subject of this work are non-metallic deposits located in the south of Kyrgyzstan. The purpose of this work is to determine of current explored reserved of non-metallic minerals, capabilities. When determining non metallic materials in the southern region of the country, statistical development of geoinformation methods. The construction industry over the past decade has made demands for the expansion of stocks of building materials. When developing the production of non-metallic materials, it is necessary to rely on such complex scientific foundations as the total geological reserves of these non-metallic deposits, their quality, possibilities

of use, and comprehensive feasibility studies. This is due to the fact that the practical significance of the use non-metallic minerals is multifaceted. The development of scientific foundations for the development of the non-metallic raw materials industry should be based on comprehensive applied research in the field on non-metallic raw materials, the use of non-metallic raw materials and comprehensive feasibility studies of production, a thorough substantiation of mining options, processing of explored objects of raw materials, which will ultimately lead to the development of valuable scientific and technical proposal for complex processing of non-metallic minerals. Therefore, such studies are of great scientific and practical importance.

Key words: *non metallic materials; minerals; deposits; fossil; mining; building materials; processing; geological reserves.*

Общеизвестно, что освоение нерудных материалов служат основой экономического роста любого государства. Устойчивый экономический рост зависит от комплекса факторов, зависящих от уровня развития горнорудных компаний, степени развития строительной индустрии, принятых мер по охране окружающей среды и рационального природопользования.

Перечисленные отрасли претерпели разные условия существования, но в последние годы наблюдается их резкий темп роста, которая связано с потребностью населения в нерудных материалов, в частности для возведения различных видов зданий и сооружений.

Рассматриваемая территория богата нерудными полезными ископаемыми.

Разнообразие веществ, состава и свойств этих ископаемых предопределяет комплексный характер их использования.

В зависимости от происхождения, технических характеристик и областей использования их можно разделить на: строительные материалы, горнодобывающие материалы, химические вещества, сельскохозяйственные руды, драгоценные камни. Одновременно к этим группам можно отнести целый ряд нерудных полезных ископаемых, что отражает многоцелевой характер их практического использования. Неметаллические полезные ископаемые в их природной или синтетической форме очень важны для экономического и социального развития Кыргызстана. Широко применяется в гражданском и промышленном строительстве, в сельском хозяйстве, во многих отраслях промышленности, в ювелирном деле и т.д.

Строительные материалы являются наиболее широко используемыми видами нерудного сырья. На территории южного региона Кыргызстана обнаружены строительные и облицовочные месторождения гранита, граносиенита, доломита, мрамора, известняка, известняков-ракушечников и роговиков. Суммарный баланс их запасов по республике составляет 85,6 млн/м³. Основные месторождения – Жел-Арыкское, Байбиче-Соору (граносиениты), Кыртабылгинское, Кайындынское, Теректинское (граниты), Ак-Уленское (сиениты), Сары - Ташское (известняк-ракушечник). Потенциал увеличения отложений и разработки новых месторождений для строительных и облицовочных камней велик. Рыхлые и слабосцементированные известняки (песок, смесь песка с гравием и валунами, песчаник, конгломераты) являются основным сырьем, используемым в строительстве в качестве пассивных заполнителей для бетона, силикатного кирпича и стеклянных изделий. Широко используются месторождения песка и гравия. Большая часть этих месторождений восстановлена. Общий запас оценивается в 473,0 миллиона кубометров [1].

Южный регион богат месторождениями глины. Глина и глинистые породы (глина, терракота, лёсс) служат сырьем для изготовления гончарных изделий, строительного кирпича, водосточных труб, напольной керамической плитки, клинкера, из которых на данной территории изготавливаются кирпичи, фарфор и заборы, также используются для производства легких бетонных смесей (керамзит, аглобурит) и вяжущих.

Основная масса белых глин, особенно каолинового состава, образуется в виде мелких пластинчатых отложений в угленосных юрских отложениях Сулюктинского, Шураб, Таш-Кумурского, Кызыл-Кийского и других районов. Наиболее перспективным является месторождения Таш-Комур (Касан-Сай), каолиноподобной глины с запасами 3,2 млн кубометров [2].

Хорошо дренированные монтмориллонитовые глины приурочены к палеогеновым отложениям на юге республики. Месторождения трепела сосредоточены на месторождении

Чангирташ (47,0 тыс. тонн). В целом пигментное минеральное сырье мало изучено. Наиболее перспективными материалами являются красная глина, гематит, лимонит и оксиды марганца, железистые бокситы и сланцы. В целом промышленное использование горнорудного сырья в республике еще очень мало.

Гипсовый камень распространен по всей территории южного региона Кыргызстана. Большинство месторождений сосредоточено в Ошской и Джалал-Абадской областях. Уточнены и подсчитаны запасы 6 месторождений гипса в объеме 28483,0 тыс. тонн. Разрабатываются два резервуара - Чангыр-Ташское и Ноокатское [2].

Горнорудное сырье состоит из горных пород и минералов, которые используются в естественном виде или перерабатываются как пьезооптические, абразивные, огнеупорные, изоляционные и другие материалы в различных отраслях промышленности. На изучаемой территории месторождениями и условиями сырья для добычи являются горный хрусталь и пьезокристаллы кальцита, месторождения эффузивов основного состава, корунда и гранита, кварцевого песка, кварцита, известняка, графита.

Сырьем для производства минеральных камней (петрологического сырья) являются в основном базальты и диабазы. Они используются в карьерах и при производстве минеральной ваты. Промышленный интерес представляет хорошо разведанное месторождение базальтов Солуу-Терек с запасами 3347,0 тыс. куб. м. Многообещающие параметры также отмечены по проявлению Кен-Кол [3].

Месторождения озокерита известны в Ферганской долине. Среди них перспективны месторождения Риштан и Майлуу-Суу.

В производстве металлов используется огнеупорное и пластичное сырье, такое как нерудные полезные ископаемые. Они представлены серпентинитом, магнезитом, графитом, кварцем, огнеупорной глиной, доломитом, лидитом, андалузитом и др. Разведано только одно Канское месторождение серпентинитов и подсчитаны его запасы на территории республики. Минералы флюорита также широко добываются южном регионе Кыргызстана. Особенно в Айдаркен и Чаувай сурьмяно-ртутных, Абшырском, Северо-Ак-Ташском сурьмяном с др. месторождениях.

Важным видом сырья для добычи полезных ископаемых являются фарфоровые камни. В Джалал-Абадской области для промышленного освоения разработано месторождение Учкурт с запасом 9679,0 тыс. тонн. Волластонит также является прогрессивным типом керамического сырья, основные ресурсы которого находятся в Джалал-Абадской области [3].

Абразивное сырье представлено корундом, наждачными, жерновыми, точильными камнями и гранатом. Наиболее перспективным месторождением корунда является месторождение Чаркум-Тоо с ожидаемыми ресурсами в 2,7 тыс. тонн. Месторождения альмандинового граната (средней твердости) встречаются в метаморфических сланцах, гнейсах и амфиболах [3].

Пьезооптическое сырье представлено кристаллами кварца (горный хрусталь), кальцита (исландский шпат и оптический гипс), флюорита и турмалина.

К природным минералам-наполнителям, тепло- и электроизоляционным материалам относятся слюда, асбест, тальк, пиррофиллит, глина, каолин, трепел и минеральные пигменты. Слюдоносные породы отмечаются в метаморфических толщах Туркестанского хребта. Небольшие следы асбеста прикрепляются к супрабазальным породам в районе засева склонов Алайского хребта. Месторождения талька и пиррофиллита редки и мало изучены. Большое количество проявлений талька обнаружено в Канской гряде сверхосновных пород. В месторождениях к северу от Шамал-Тал-Казы обнаружены промышленные залежи талька. Перспективными являются месторождения талька в Кулаган-Таш.

Химическое сырье на изучаемой территории представлено баритом, бором, самородной серой, сернистым колчеданом, природными минеральными солями и целестином. Предварительно подсчитаны запасы барита (по категории C_2 - 122,8 тыс. тонн). Борная минерализация встречается на рудных полях Чалкуйрук-Акжылга, Гавасайком и Бозумчак. Большой интерес представляет серное месторождение в Чангыр-Ташском районе, содержащее

238,6 тыс. тонн запасов серы [2].

Природные минеральные соли являются важным химическим веществом, используемым в республике. Месторождения каменной соли сосредоточены в месторождениях Кетмен-Тобе. Его общие запасы составляют 6315,0 тыс. тонн. Каменная соль широко используется в регионе.

Сельскохозяйственные руды представлены апатитами, фосфоритами, гуминовыми углями, глауконитом, торфом и др. Гипсовые и карбонатные породы, используемые в агрохимических добавках, используются как минеральные подкормки для кормовой соли и каменного известняка.

С драгоценными камнями связаны многие минералы и горные породы, обладающие природной декоративностью, красотой, прочностью и редкостью. Они используются в качестве ювелирных, ювелирно-поделочных и поделочных украшений. К таковым относятся аметист, алмадин, сапфир, изумрудно-зеленый диопсид хрома, ярко-зеленый гроссуля, циркон, андалузит и т.д. Весьма перспективны изумрудно-зеленые хромовые диопсиды — Тенгизбайское, благородные корунды (рубин) — в бассейне реки Ормизан и Кок-Белес в бассейне реки Сох.

Среди ювелирно-декоративных камней горный хрусталь, халцедон, морион, опал, нефрит, родонит, радужный полевой шпат, жадеит, родингит и др.

Поделочные камни представлены агатом, яшмой, кремнием, серпентинитом, роговиками и др. Перспективными являются месторождения оникса Улуу-Тоо в Ноокатском районе (месторождения оникса – 94,0 тонн), Ходжагаир (месторождения оникса – 116,0 тонн), декоративных роговиков - Кумуштак (Читанди) 13,0 тысяч тонн месторождений роговиков.

Значение добычи нерудных месторождений в экономике страны велико. Так, в 2020 году объем добычи нерудных полезных ископаемых в хозяйстве Кыргызстана составил 620,5 млн. тонн.сомов (таблица 1.). А объем добычи нерудных месторождений на исследуемой территории составил 337754,6 тыс. сомов, что составило 54,46% от общереспубликанского объема добычи нерудных месторождений (таблица 2).

Таблица 1 - Объем добычи нерудных месторождений (млн. сом)

	2016	2017	2018	2019	2020
Добыча нерудных месторождений	624,7	612,1	675,7	758,6	620,5

*Информация Национального статкомитета КР на 1 января 2021 года

Таблица 2 - Объем добычи нерудных месторождений (тыс. сомов)

	2016	2017	2018	2019	2020
Баткенская область	9 720,1	21 263,8	8 715,4	30 789,3	23 884,5
Жалал-Абадская область	36 344,6	30 853,6	24 779,7	47 354,0	59 788,9
Ошская область	201 006,5	179 111,7	208 474,6	294 677,2	253 019,2
г. Ош	-	-	1180,0	552,4	1062,0
Всего	247 071,2	231 229,1	243 149,7	373 372,9	337 754,6

* Информация Национального статкомитета КР на 1 января 2021 года

Кроме того, еще одна ключевая проблема заключается в рациональном использовании запасов нерудных полезных ископаемых. В частности, в настоящее время особое внимание уделяется изучению традиционной формы природопользования и устойчивости человечества к условиям различных природных сред (и даже самой суровой природы северных регионов), культурно-хозяйственной адаптации к условиям природных ландшафтов как исторического опыта. Кроме того, создается и реализуется классификационная система природопользования, методы картографирования природопользования [4]. Современный этап развития рационального природопользования как науки характеризуется активным развитием его теоретического положения. Он обязательно стимулирует практические потребности в переходе к рациональному природопользованию с целью территориальной оптимизации и обеспечения устойчивого развития.

Выводы:

1. Выявлены возможности развития промышленности, связанные с более глубоким изучением геологических условий месторождений полезных ископаемых и технических характеристик сырья; мониторинг месторождений неминерального сырья, представление местонахождения, запасов, технической номенклатуры и перспектив промышленного освоения;

2. Предложено, что разработка научных основ развития нерудной сырьевой промышленности должна основываться на всесторонних прикладных исследованиях в области использования нерудного сырья и комплексных технико-экономических исследованиях добычи нерудного сырья, тщательном обосновании вариантов добычи, переработки разведанных объемов сырья, что в конечном итоге приведет к разработке ценных научно-технических предложений по комплексной переработке нерудных полезных ископаемых;

3. Определено, что одной из практических решений данной проблемы является привлечение инвестиций, необходимых для внедрения ресурсосберегающих низкоёмких технологий и методов рационального использования природных ресурсов в практику деятельности горнопромышленных предприятий, а также разработка и внедрение мероприятий, направленных на укрепление минерально-сырьевой базы и экологически устойчивое социально-экономическое развитие Кыргызстана.

Список литературы:

1. Петров, В.П. Неметаллические полезные ископаемые СССР [Текст] / В.П. Петров. - М.: Недра, 1984. - 395 с.
2. Шамшиев, О.Ш. Промышленные типы неметаллических полезных ископаемых [Текст] / О.Ш. Шамшиев, В.Ф. Ким. - Бишкек, 2002. - 218 с.
3. Минерально-сырьевая база Кыргызской Республики на рубеже перехода к рыночной экономике [Текст] / сборник по матер. конф., посв. 60-летию геологической службы Кыргызской Республики. – Бишкек: ГАГиМР КР, 1998. – 234 с.
4. Дуванакулов, М.А. Жаратылышты пайдалануунун теориялык маселелери жөнүндө [Текст] / М.А. Дуванакулов, А.К.Култаева // Наука. Образование. Техника. – Ош: КУУ, 2022. – № 1. – С. 194 – 198.

DOI:10.54834/16945220_2023_1_182

Поступила в редакцию: 15.12.2022 г.

СВЕДЕНИЯ ОБ АВТОРАХ

- Абдыкааров А.М.** - доцент Ошского госуд. универ., канд. биол. наук. 723500, Кыргызская Республика, г.Ош, ул. Ленина, 331, тел: +996 773 205 512.
- Адышева Н.К.** - соиск. Кыргызско-Узбекского Междун. универ. им. Б.Сыдыкова. 723500, Кыргызская Республика, г. Ош, ул. Г.Айтиева, 27.
- Айтибаева Ж.К.** - ст. преп. Ошского государственного университета. 723500, Кыргызская Республика, г. Ош, ул. Ленина, 331.
- Айтикеев Н.Ж.** - старший преподаватель Жалал-Абадского государственного университета им. Б.Осмонова. 720000, Кыргызская Республика, город Жалал-Абад, улица Ленина, 57, **e-mail: nurlanbek.aytikeev@mail.ru**
- Аматова Г.У.** - доцент Ошского государственного университета, канд. филос. наук. 723500, Кыргызская Республика, г. Ош, ул. Ленина, 331.
- Амирова К.** - старший преподаватель Ошского государственного университета. 723500, Кыргызская Республика, г. Ош, мкр. Анар дом № 1, кв. № 1. **e-mail: amirova.kairynisa@gmail.com**, тел.: +996 554 304 747, +996 773 936 999
- Асанбаев И.И.** - преп. Кыргызско-Узбекского Международного университета имени Батыралы Сыдыкова. 723503, Кыргызская Республика, Ош, ул. Н.Исанова, 79.
- Аширалиева К.Г.** - магистрант Международного университета имени К.Ш. Токтомаматова. 720002, Кыргызская Республика, г. Жалал-Абад, ул. Жени-Жок, 30.
- Бердибаева Ж.Р.** - аспирант Кыргызско-Узбекского Международного университета имени Батыралы Сыдыкова. 723500, Кыргызская Республика, г. Ош, улица Абакир уулу Торобека, 2/29. **e-mail: bzhanylay@bk.ru**, тел.: +996770154383
- Бечелова А.Т.** - старший преподаватель Жалал-Абадского государственного университета им. Б.Осмонова. 720000, Кыргызская Республика, город Жалал-Абад, улица Ленина, 57, **e-mail: bechelova1977@mail.ru**
- Бурканов А.Э.** - соискатель Ошского государственного университета. 723506, Кыргызская Республика, город Ош, улица Раимбекова 16-22. **e-mail: burkanov67@mail.ru**, тел.: +996552619941
- Дарыбек у. Д.** - преп. Кыргызско-Узбекского Международного университета имени Батыралы Сыдыкова. 723503, Кыргызская Республика, Ош, ул. Н.Исанова, 79.
- Дуванакулов М.А.** - доцент Ошского технологического университета им. М. Адышева. 723503, Кыргызская Республика, г. Ош ул. Н.Исанова, 81.
- Дуйсенов Е.Э.** - профессор Казахского национ. универ. им. Аль-Фараби, доктор юрид. наук. 050040, Республика Казахстан, г. Алматы, пр. аль-Фараби, 71.
- Жумашова Р.Ж.** - аспирант Кыргызско-Узбекского Межд. универ. им. Б. Сыдыкова. 723500, Кыргызская Республика, г. Ош, ул. Г.Айтиева, 27. **e-mail: rozajumawova79@mail.ru**
- Жунусова Ж.Ж.** - преподаватель Ошского государственного университета. 723500, Кыргызская Республика, г. Ош, ул. Ленина, 331.
- Исмаилова А.А.** - магистр Кыргызско-Узбекского Международного университета имени Батыралы Сыдыкова. 723503, Кыргызская Республика, Ош, ул. Н.Исанова, 79.
- Исраилова Г.А.** - аспирант Кыргызско-Узбекского Межд. универ. им. Б. Сыдыкова. 723500, Кыргызская Республика, г. Ош, ул. Н.Исанова, 79. **e-mail: igamon84@mail.ru**
- Ишенов Б.Ч.** - проф. Кыргызского эконом. универ. им. М. Рыскулбекова, доктор экон. наук. 720033, Кыргызская Республика, г. Бишкек, ул. Т. Молдо, 58.
- Карабаев Ж.** - ст. преп. Кыргызско-Узбекского Межд. универ. им. Б. Сыдыкова. 723500, Кыргызская Республика, г. Ош, ул. Н.Исанова, 79.
- Койчуманова Ж.Н.** - доцент Кыргызского госуд. техн. универ. им. И. Раззакова, канд. экон. наук. 720044, Кыргызская Республика, г. Бишкек, проспект Ч.Айтматова, 66.
- Кочорова Г.О.** - и.о. доц. Жалал-Абадского госуд. универ. им. Б.Осмонова, канд. филос. наук. 720900, Кыргызская Республика, г.Жалал-Абад, ул. Ленина 57.

- Кулбаев А.З.** - преп. Кыргызско-Узбекского Межд. Универ. им. Б.Сыдыкова. 723500, Кыргызская Республика, г. Ош, ул. Н. Исанова, 79, **e-mail: abdusttarkulbaev@gmail.com**
- Култаева А.К.** - доцент Ошского технологического университета им. М. Адышева, канд. геогр. наук. 723503, Кыргызская Республика, г. Ош ул. Н.Исанова, 81.
- Кыргызбаева Р.З.** - преп. Кыргызско-Узбекского Междун. Универ. им. Б. Сыдыкова. 723503, Кыргызская Республика, г. Ош, ул. Н.Исанова, 79.
- Мидинова Э.А.** - аспирант Кыргызско-Узбекского Международного университета имени Батыралы Сыдыкова. 723503, Кыргызская Республика, г. Ош, ул. Н.Исанова, 79.
- Момунова Э.А.** - и.о. доцента Баткенского госуд. универ., канд. биол. наук. Кыргызская Республика, город Баткен, ул. И. Жусупова, 21
- Осмоналиева С.Ч.** - преп. Жалал-Абадского госуд. универ. им. Б.Осмонова. 720900, Кыргызская Республика, г.Жалал-Абад, ул. Ленина 57.
- Осмонова Ж.Р.** - аспирант Кыргызско-Узбекского Межд. универ. им. Б. Сыдыкова. 723500, Кыргызская Республика, г. Ош, ул. Г.Айтиева, 27.
- Пазылова М.Н.** - аспирантка Международного университета имени К.Ш. Токтомаматова, канд. экон. наук. 720002, Кыргызская Республика, г. Жалал-Абад, ул. Жени-Жок, 30.
- Рысбаев С.К.** - профессор Кыргызской академии образования, доктор пед. наук. 720040, Кыргызская Республика, г. Бишкек, бульвар Эркиндик, 25.
- Сакиева С.С.** - проф. Жалал-Абадского госуд. универ. им. Б.Осмонова, докт. пед. наук. 720900, Кыргызская Республика, г.Жалал-Абад, ул. Ленина 57.
- Салиева Н.А.** - гл. спец. отд. науки Кырг.-Узбекс. Межд. универ. им. Б.Сыдыкова. 723503, Кыргызская Республика, г. Ош, ул. Н.Исанова, 79.
- Самиева Ж.Т.** - директор НИИ ИТ КУМУ, д.биол.наук. 725300, Кыргызская Республика, г. Ош, ул. Н. Исанова, 79, **e-mail: samieva_uito@mail.ru**
- Сартбаева Г.П.** - доцент Международного университета имени К.Ш. Токтомаматова, канд. экон. наук. 720002, Кыргызская Республика, г. Жалал-Абад, ул. Жени-Жок, 30.
- Смаилов Э.А.** - проф. КУМУ им. Б.Сыдыкова, д. с.-х. н. 725300, Кыргызская Республика, г. Ош, ул. Н. Исанова, 79
- Стамалиев К.Ы.** - доцент Ошского госуд. универ., канд. биол. наук. 723500, Кыргызская Республика, г.Ош, ул. Ленина, 331, **e-mail: kutman_s@mail.ru**
- Таникулова А.М.** - преп. Кыргызско-Узбекского Международного университета имени Батыралы Сыдыкова. 723500, Кыргызская Республика, г. Ош, ул. Г.Айтиева, 27.
- Темиркул к. К.** - науч. сотр. Научно-производ. центра исслед. лесов им. П.А. Гана инстит. биолог. НАН КР.
- Токоев А.А.** - доцент Кыргызско-Узбекс. Междун. универ. им. Б.Сыдыкова, канд. биол. наук. 723503, Кыргызская Республика, г. Ош, ул. Н.Исанова, 79.
- Токоева Г.А.** - доцент Ошского государственного университета, канд. филос. наук. 723500, Кыргызская Республика, г. Ош, ул. Ленина, 331.
- Токторалиев Б.А.** - академик НАН КР, Институт биологии НАН КР, докт. биол. наук, Кыргызская Республика, г.Бишкек, пр. Чүй, 265.
- Толубай к. К.** - аспирант Кыргызско-Узбекского Международного университета имени Батыралы Сыдыкова. 723500, Кыргызская Республика, г. Ош, ул. Г.Айтиева, 27.
- Турдубаева А.М.** - и.о. доц. Научно-исследоват. медико-соц инстит., канд. филол. наук, Кыргызская Республика, г. Жалал-Абад, ул. Ленина, 174.
- Тыныстановна М.М.** - аспирант Кыргызского эконом. универ. им. М. Рыскулбекова, доктор экон. наук. 720033, Кыргызская Республика, г. Бишкек, ул. Т. Молдо, 58.
- Шерботоева Д.М.** - магистр Кыргызско-Узбекского Междун. универ. им. Б.Сыдыкова. 723500, Кыргызская Республика, г. Ош, ул. Г.Айтиева, 27.
- Ысмайылов К.З.** - ст. преподаватель Ошского государственного университета. 723500, Кыргызская Республика, г. Ош, улица Ленина, 331. **e-mail: kubat_oshu@mail.ru**

Эрмекова З.К.

- доцент Кыргызско-Узбекского Международного университета имени Батыралы Сыдыкова, канд. техн. наук. 723503, Кыргызская Республика, Ош, ул. Н.Исанова, 79.

Юсупов А.Ш.

- доцент Кыргызско-Узбекского Международного университета им. Б.Сыдыкова, канд. экон. наук. 723500, Кыргызская Республика, г. Ош, ул. Г.Айтиева, 27.

ТРЕБОВАНИЯ к содержанию и оформлению статей для публикации в журнале «Наука. Образование. Техника»

Требования к содержанию и оформлению научной статьи представлены с учетом структуры ее рукописи.

Формат, поля и нумерация страниц	Статья представляется в электронном и/или бумажном варианте. Оформляется в редакторе Microsoft Office, формате *.doc или *.docx, шрифтом 14, Times New Roman. Формат А4. Поля: верхнее и нижнее по 20 мм; правое – 15 мм; левое – 30 мм. Не используйте колонтитулы. Нумерация страниц производится внизу справа, начиная с 1-й страницы.
УДК	На первой странице проставляется код УДК (прописными буквами), располагается слева вверху. Шрифт 14 (жирный), Time New Roman.
Ф.И.О. автора(ов)	На следующей строке (на русском языке) указывается Ф.И.О. автора, ниже учёная степень, должность в организации, страна - располагаются - справа. Шрифт 12 (курсив), межстрочный интервал 1. Например: <i>Иванов И.И.</i> <i>д.и.н., проф. Кыргызско-Узбекского Межд. универ., Кыргызская Республика.</i> Подробные сведения об авторах на кыргызском, русском и английском языках, представляются в конце статьи, на отдельной странице.
Название статьи	Название статьи (на кыргызском, русском и английском языках) с прописными буквами – по центру страницы. Шрифт 14 (жирный), Time New Roman, межстрочный интервал 1,25. <i>Обратите внимание, в конце названия точка не ставится!</i>
Аннотация	Приводится на кыргыз., русс. и англ. языках (100 - 200 слов) строчными буквами. Аннотация состоит из 7 предложений: предмет исследования; цель исследования; методы исследования; полученные результаты; особенности (научная ценность) полученных результатов; практическая значимость полученных результатов; рекомендации о перспективах исследований по данной теме. В аннотации не допускается цитирование и сокращение. Форматирование выравниванием по ширине страницы. Шрифт 14 (курсив), Time New Roman, межстрочный интервал 1,25.
Ключевые слова	Приводится на кыргыз., русс. и англ. языках (8-10 слов) строчными буквами, не более двух строк. Слова или словосочетания отделяются друг от друга точкой с запятой. Шрифт 14 (жирный), Time New Roman, межстрочный интервал 1,25.
Текст статьи	Текст статьи оформляется шрифтом 14 (обычный), межстрочный интервал 1,5. Абзацы («красная строка») – 1,25 см, должны вставляться автоматически, а не с помощью клавиши «пробел». Наличие двойных или тройных пробелов не допустимо. Требуется следующая логическая структура текста статьи: 1. Вводная часть – проводится анализ работ ученых по данной теме, выявляются их достоинства и недостатки, обосновывается актуальность темы, цель и задачи исследования; 2. Исследовательская часть – производится выбор научного метода(ов) исследования, методика проведения исследований, последовательное и логическое изложение проведенных исследований; 3. Заключительная часть – последовательно и доступно излагаются основные результаты исследования. Производится сравнительный анализ полученных результатов с известными, обобщение. Определяется научная ценность и практическая значимость результатов исследования и сформулируются рекомендации по перспективным направлениям развития

	<p>исследований в данной области. При первом употреблении <i>аббревиатур</i> обязательно указывать их расшифровку. Должны применяться единицы международной системы СИ. Оформление таблиц, рисунков и формул должно соответствовать требованиям ГОСТ 7.32. – 2001. Каждая таблица снабжается заголовком и вставляется в текст после абзаца с первой ссылкой на неё. Название таблицы приводится <i>над таблицей слева</i> с выравниванием по ширине. Текст в таблицах – шрифт 12, интервал 1, Time New Roman. Количество таблиц не ограничено. Все составляющие <i>формулы</i> должны быть оформлены в макросе «Math Type» (шрифт 14). Нумерация формул производится в скобках, например: (1), (2). <i>Рисунки</i> должны допускать перемещение в тексте и возможность изменение размеров. Каждый рисунок снабжается надписью и вставляется в текст после абзаца с первой ссылкой на него. Формирование названия и номера рисунка – шрифт 12, обычный, интервал 1. <i>Графические рисунки</i> должны быть хорошего качества. Если есть надписи, то текст должен отображаться четко. <i>Фотографии</i> должны быть с разрешением минимум 300 или 600 dpi. Формат рисунков и фотографии – gif, jpeg. Количество рисунков - не более 4. <i>Обратите внимание, что в конце названия таблицы и рисунка точка не ставится!</i></p>
Выводы	<p>Текст статьи завершается с изложением основных выводов. Кратко формулируются основные результаты исследования, при этом выводы должны содержать достаточно информации для оценки научной ценности и практической значимости работы. Шрифт 14 (обычный), межстрочный интервал 1,5.</p>
Список литературы	<p>При заимствовании материала из других источников ссылка на эти источники обязательна. Ссылки в тексте оформляются квадратными скобками, например: [1], [2-5]. Источники указываются в порядке цитирования в тексте. На все источники из списка литературы должны быть ссылки в тексте. Список литературы оформляется по ГОСТ 7.1-2003. Библиографическая ссылка. Общие требования и правила составления. Шрифт 14 (обычный), межстрочный интервал 1,25.</p>
Общий объем статьи	<p>Объем статьи: в формате А4 - от 7 до 16 страниц включая аннотацию, ключевые слова, рисунки, таблицы и литературу (до 30 000 знаков с пробелами).</p>
Сведения об авторе(ах)	<p>В конце статьи на отдельной странице представляются подробные сведения об авторах на кыргыз., русс. и англ. языках. Фамилия, имя, отчество автора(ов) - полностью, должность в организации, ученая степень, звание. Почтовый индекс, страна, город, улица, № кв., телеф.: служ. или моб., e-mail. Шрифт 14 (обычный), межстрочный интервал 1,25.</p>
Проверка в системе «Антиплагиат»	<p>Предельные нормы заимствования научных статей после проверки в системе «Антиплагиат» должно быть: для технических, естественно-математических, химико-биологических и медицинских наук – 14%; для социально-гуманитарных наук – 24%.</p>

Разработал, проректор по науке КУМУ, д.т.н. **М.М. Исманов**

МАЗМУНУ

ТЕХНИКАЛЫК ИЛИМДЕР

Эрмекова З.К., Асанбаев И.И.

Ичүүчү суу менен камсыздоо үчүн күндүк шорсуздандыруу түзүлүштүн конструкциясын иштеп чыгуу 5

ХИМИЯ-БИОЛОГИЯЛЫК ИЛИМДЕР

Бердибаева Ж.Р.

Чиелердин кээ бир түрлөрүнүн көп жылдык сабактарынын түзүлүшү 13

Самиева Ж.Т., Смаилов Э.А., Дарыбек у. Д., Исмаилова А.А.

Кыргызстандын шалы талааларында отоо чөптөрдүн тыгыздыгы 17

Кулбаев А.З., Стамалиев К.Ы., Абдыкааров А.М.

Кара-Шоро мамлекеттик улуттук жаратылыш паркынын аймагын байырлаган жылкычы чымчык сымал канаттуулар 23

Бечелова А.Т., Айткеев Н.Ж.

Кыргызстандагы жаңгак-мөмө токойлорундагы грек жаңгагынын жалбырактарынын элементтик курамы 28

Мидинова Э.А., Самиева Ж.Т., Момунова Э.А., Салиева Н.А.

Бак-дарактарды коргоонун экологиялык жактан коопсуз жана аяр каражаттарын тандоо 35

Темиркул кызы К., Токторалиев Б.А.

Бишкек шаарынын жана анын чет жакасындагы бадал-дарактардын зыянкеч курт-кумурскалары 41

Токторалиев Б.А., Карабаев Ж.

Түштүк Кыргызстандагы жаңгак-мөмө өсүмдүктөрүн фенологиялык байкоолор 49

МЕДИЦИНАЛЫК ИЛИМДЕР

Бурканов А.Э.

Максималдуу концентрация чоңдугуна жетүү убактысынын клиникалык жана практикалык мааниси 55

Бурканов А.Э.

Тең салмактуулук концентрациясынын клиникалык жана практикалык мааниси 60

ТАРЫХ-ФИЛОСОФИЯЛЫК ИЛИМДЕР

Исраилова Г.А.

Кыргыздардын салттуу баш кийимдеринин азыркы мезгилдеги орду жана трансформацияланышы 66

Токоев А.А., Токоева Г.А., Аматова Г.У.

Кыргыз элинин аялдарга болгон мамилесинин макал-лакаптарда чагылдырылышы 70

Адышева Н.К.

Кыргыз элинин салттуу коому жана модернизация жараяны 75

ЭКОНОМИКАЛЫК ИЛИМДЕР

Сартбаева Г.П., Аширалиева К.Г.

Административдик башкаруу тутумунда башкаруу чечимдерин кабыл алуунун өзгөчөлүктөрү 83

Ишенов Б.Ч., Койчуманова Ж.Н., Тыныстанова М.М.	
Кыргыз Республикасынын экономикасынын өнүгүшүндөгү гендер саясаты.....	87
Юсупов А.Ш.	
Ковидден кийинки экономиканы өнүктүрүү мезгилинде экспорт мүмкүнчүлүктөрүн көбөйтүү маселелери	94

ФИЛОЛОГИЯЛЫК ИЛИМДЕР

Жумашова Р.Ж.	
Чынгыз Айтматовдун повесттериндеги аялдардын тагдыры жана согуш трагедиясы.....	105
Жунусова Ж.Ж.	
Кыргыз жана англис тилиндеги «көптүк» маанинин лексикалык жол аркылуу туюндурулушу	111
Айтибаева Ж.К.	
Дененин баш бөлүгүнүн аталышы көркөм контекстте	118
Кыргызбаева Р.З.	
Кыргыз тилиндеги таандык категориясынын грамматикалык каражаттары	123
Турдубаева А.М., Кочорова Г.О.	
С.Орозбаковдун вариантын боюнча Манас эпосундагы ата мекенди сүйүү, табият менен гармонияда болуу маселелери	128
Осмонова Ж.Р.	
Менди Мамазаированын Ата-Журт темасындагы ырларынын идеялык-тематикалык өзгөчөлүктөрү.....	132

ПЕДАГОГИКАЛЫК ИЛИМДЕР

Таникулова А.М.	
Студенттердин өз алдынча изилдөө ишмердүүлүгү – феномен катары	137
Толубай к. К., Рысбаев С.К., Шерботоева Д.М.	
Мектептердин башталгыч класстарындагы окуучулардын окуу техникасы	141
Ысмайылов К.З.	
Болочок медайымдардын кесиптик – этикалык компетенттүүлүгүн калыптандыруунун багыттары	146
Сакиева С.С., Осмоналиева С.Ч.	
Профессор Каратай Сартбаевдин эмгектеринде орфографиялык сабаттуулукка үйрөтүү маселелеринин изилдениши	152

ЮРИДИКАЛЫК ИЛИМДЕР

Амирова К.А.	
Кыргыз Республикасында нотариаттын ишмердүүлүгүнүн жалпы теориялык жана укуктук аспектери.....	157
Дуйсенов Е.Э., Амирова К.А.	
Кыргыз Республикасында нотариаттардын укуктук ишмердүүлүгүнүн формалары	163
Пазылова М.Н.	
Кыргыз Республикасында мамлекеттик кызмат институтунун түзүлүшүнүн тарыхый аспектери жөнүндө.....	169
Дуйсенов Е.Э., Пазылова М.Н.	
Кыргыз Республикасында мамлекеттик кызмат институтун өнүктүрүү жараянындагы жалпы теориялык аспектер.....	176

ГЕОГРАФИЯЛЫК ИЛИМДЕР**Дуванакулов М.А., Култаева А.К.**

Кыргызстандын түштүк аймагындагы рудалуу эмес материалдарды өндүрүүнүн мүмкүнчүлүктөрү.....	182
Авторлор жөнүндө маалымат	187
"Илим. Билим. Техника" журналында макаланы жарыкка чыгаруу үчүн анын мазмунуна жана жазылышына коюлган талаптар	190

СОДЕРЖАНИЕ

ТЕХНИЧЕСКИЕ НАУКИ

Эрмекова З.К., Асанбаев И.И.

Разработка конструкции солнечной опреснительной установки для питьевого водоснабжения 5

ХИМИКО-БИОЛОГИЧЕСКИЕ НАУКИ

Бердибаева Ж.Р.

Строение многолетних стеблей некоторых видов вишни 13

Самиева Ж.Т., Смаилов Э.А., Дарыбек у. Д., Исмаилова А.А.

Плотность засоренности рисовых полей Кыргызстана 17

Кулбаев А.З., Стамалиев К.Ы., Абдыкааров А.М.

Трясогузковые птицы обитатели государственного национального природного парка Кара-Шоро 23

Бечелова А.Т., Айтикеев Н.Ж.

Элементный состав листьев ореха грецкого орехово-плодовых лесов Кыргызстана 28

Мидинова Э.А., Самиева Ж.Т., Момунова Э.А., Салиева Н.А.

Выбор экологически безопасных и щадящих средств защиты плодовых садов 35

Темиркул кызы К., Токторалиев Б.А.

Насекомые-вредители древесно-кустарниковых пород г.Бишкек и пригородных зон 41

Токторалиев Б.А., Карабаев Ж.

Фенологические наблюдения орехоплодовых культур юга Кыргызстана 49

МЕДИЦИНСКИЕ НАУКИ

Бурканов А.Э.

Клиническое и практическое значение времени наступления величины максимальной концентрации..... 55

Бурканов А.Э.

Клиническое и практическое значение равновесной концентрации 60

ИСТОРИКО-ФИЛОСОФСКИЕ НАУКИ

Исраилова Г.А.

Традиционные головные уборы кыргызов- трансформация и место в современности..... 66

Токоев А.А., Токоева Г.А., Аматова Г.У.

Отражение отношения кыргызского народа к женщине в пословицах и поговорках..... 70

Адышева Н.К.

Традиционное общество кыргызского народа и процесс модернизации 75

ЭКОНОМИЧЕСКИЕ НАУКИ

Сартбаева Г.П., Аширалиева К.Г.

Особенности принятия управленческих решений в системе административного менеджмента..... 83

Ишенов Б.Ч., Койчуманова Ж.Н., Тыныстанов М.М.

Гендерная политика в развитии экономики Кыргызской Республики..... 87

Юсупов А.Ш. Вопросы наращивания экспортных возможностей в период постковидного развития экономики	94
---	----

ФИЛОЛОГИЧЕСКИЕ НАУКИ

Жумашова Р.Ж. Судьбы женщин и трагедия войны в повестях Чынгыза Айтматова	105
Жунусова Ж.Ж. Лексическое определение значения «множество» в кыргызском и английском языках	111
Айтибаева Ж.К. Название головной части тела в художественном контексте	118
Кыргызбаева Р.З. Грамматические средства категории принадлежности в кыргызском языке	123
Турдубаева А.М., Кочорова Г.О. По версии С.Орозбакова в эпосе Манас проблемы любви к родине и гармония с природой	128
Осмонова Ж.Р. Идейно-тематические особенности стихотворений Менди Мамазаировой на тему Отечество	132

ПЕДАГОГИЧЕСКИЕ НАУКИ

Таникулова А.М. Самостоятельная исследовательская деятельность учащихся – как феномен	137
Толубай к. К., Рысбаев С.К., Шерботоева Д.М. Обучение учащихся к технике чтения в начальных классах	141
Ысмайылов К.З. Направления профессионально-этической компетенции будущих медицинских сестёр	146
Сакиева С.С., Осмоналиева С.Ч. Исследование проблемы обучения орфографической грамотности в трудах профессора Каратая Сартбаева	152

ЮРИДИЧЕСКИЕ НАУКИ

Амирова К.А. Общетеоретические и правовые аспекты деятельности нотариата в Кыргызской Республике	157
Дуйсенов Е.Э., Амирова К.А. Формы правовой деятельности нотариата в Кыргызской Республике	163
Пазылова М.Н. Об исторических аспектах становления института государственной службы в Кыргызской Республике	169
Дуйсенов Е.Э., Пазылова М.Н. Общетеоретические аспекты развития института государственной службы в Кыргызской Республике	176

ГЕОГРАФИЧЕСКИЕ НАУКИ

Дуванакулов М.А., Култаева А.К. Современные возможности освоения нерудных материалов на территории южного региона Кыргызстана	182
---	-----

Сведения об авторах	187
Требования к содержанию и оформлению статей для публикации в журнале "Наука. Образование. Техника"	190

CONTENT

TECHNICAL SCIENCES

Ermekova Z.K., Asanbaev I.I. Design development of a solar desalination plant for drinking water supply.....	5
--	---

CHEMICAL AND BIOLOGICAL SCIENCES

Berdibaeva Zh.R. The structure of the perennial stems of some species of the genus cerasus l	13
Samieva Zh.T., Smailov E.A., Darybek u. D., Ismailova A.A. Density of infestation of rice fields in Kyrgyzstan	17
Kulbaev A.Z., Stamaliev K.Y., Abdykaarov A.M. Wagtail (motacillidae) birds are inhabitants of the Kara-Shoro state natural park.....	23
Bechelova A.T., Aitikeev N.Zh. Elemental composition of walnut leaves in the fruit-walnut forests of Kyrgyzstan.....	28
Midinova E.A., Samieva Zh.T., Momunova E.A., Salieva N.A. The choice of environmentally safe and gentle means of protection of fruit orchards.....	35
Temirkul kyzy K., Toktoraliev B.A. Insect pests of tree and shrubs in Bishkek and suburban zones.....	41
Toktoraliev B.A., Karabaev Zh. Phenological observations of walnut-fruit crops south of Kyrgyzstan	49

MEDICAL SCIENCES

Burkanov A.E. Clinical and practical matter of the time of occurrence of the maximum concentration value	55
Burkanov A.E. Clinical and practical significance of equilibrium concentration	60

HISTORICAL AND PHILOSOPHICAL SCIENCES

Israilova G.A. Traditional headgear of the kyrgyz people-transformation and place in modernity.....	66
Tokoev A.A., Tokoeva G.A., Amatova G.U. Attitudes of kyrgyz people towards a woman illustrated in kyrgyz proverbs	70
Adysheva N.K. Traditional society of the kyrgyz people and the process of modernization.....	75

ECONOMIC SCIENCES

Sartbaeva G.P., Ashiralieva K.G. Principal principal management decisions and system administrative management	83
Ishenov B.Ch., Koichumanova Zh.N., Tynystanova M.M. Gender policy in the development of the economy of the Kyrgyz Republic.....	87
Yusupov A.Sh. Issues of increasing export opportunities in the period of post-covid economic development	94

PHILOLOGICAL SCIENCES

Zhumashova R.Zh. The fate of women and the tragedy of war in the stories of Chyngyz Aitmatov	105
Zhunusova Zh.Zh. Lexical definition of the meaning "plurality" in the kyrgyz and english languages.....	111
Aitibaeva Zh.K. The head of the body is in the artical context	118
Kyrgyzbayeva R.Z. Members of belonging in the kyrgyz language.....	123
Turdubaeva A.M., Kochorova G.O. Problems of love for the homeland and harmony with nature in the epos "Manas" (S. Orozbekov).....	128
Osmonova Zh.R. Ideological and thematical features of poems by Mendi Mamazairova on the theme of Fatherland	132

PEDAGOGICAL SCIENCES

Tanikulova A.M. Independent research activities of students - as a phenomenon	137
Tolubay kyzy K., Rysbaev S.K., Sherbotoeva D.M. Education students to the technique of reading in primaru school	141
Ysmaylov K.Z. Directions of professional and ethical competence of future nurses	146
Sakieva S.S., Osmonalieva S.Ch. Study of the problem of teaching spelling literacy in the works of professor Karatay Sartbaev ...	152

LEGAL SCIENCES

Amirova K.A. General theoretical and legal aspects of the activity of a notary in Kyrgyz Republic	157
Duisenov E., Amirova K.A. Forms of legal activity of a notary in the Kyrgyz Republic.....	163
Pazylova M.N. On the historical aspects of the formation of the institute of public service in the Kyrgyz Republic	169
Duisenov E., Pazylova M.N. General theoretical aspects of the development of the institute of public service in the Kyrgyz Republic	176

GEOGRAPHIC SCIENCES

Duvanakulov M.A., Kultaeva A.K. Modern opportunities for the development of non-metallic materials on the territory of the southern region of Kyrgyzstan.....	182
information about authors	187
Requirements for the content and design of articles for publication in the journal "The science. Education. Equipment"	190

НАУКА. ОБРАЗОВАНИЕ. ТЕХНИКА

МЕЖДУНАРОДНЫЙ НАУЧНЫЙ ЖУРНАЛ

Адрес редакционно-издательского совета:

723503. Кыргызская Республика, г. Ош, улица Н. Исанова, 79,
Кыргызско-Узбекский Международный университет имени Б. Сыдыкова
Международный научный журнал «Наука. Образование. Техника».
Телефон: (03222) 4-20-64; (03222) 4-20-79. Факс: (03222) 4-20-64; (03222) 5-53-45.
E-mail: ismanov1970@mail.ru; info@not.kg; nurkyz.alisherovna78@bk.ru

Журнал зарегистрирован Министерством юстиции Кыргызской Республики (регистрационное свидетельство № 387 от 23.06.1999 г. и перерегистрирован № 387 от 30.07.2021 г.) и Национальной книжной палатой Кыргызской Республики с присвоением международного шифра ISSN 1694-5220 от 15.01.2004 г.

Номер подготовили: М.М.Исманов, Н.А.Салиева, М.К. Касымов.

Сдано в набор 24.02.2023 г. Подписано в печать 14.03.2023 г. Печать офсетная. Формат А4. Гарнитура «Times», шрифт 12. Объем 20,0 усл. п.л. Заказ № 27. Тираж 200 экз.